

Археологія

DOI: <https://doi.org/10.15407/ul2021.06.121>

UDC: 904-728.18(477.43-21)"12/13"

Ігор СТАРЕНЬКИЙ

кандидат історичних наук, провідний науковий співробітник,
Кам'янець-Подільський державний історичний музей-заповідник
(Україна, Кам'янець-Подільський), starenkiy_igor@ukr.net
ORCID: <https://orcid.org/0000-0001-7676-4128>

Євгеній ЛЕВІНЗОН

магістрант Національного університету
"Києво-Могилянська академія"
(Україна, Київ), yevhenii.levinzon@ukma.edu.ua
ORCID: <https://orcid.org/0000-0003-4356-0430>

ПРИВАТНЕ ЖИТЛО ДРУГОЇ ПОЛОВИНИ XIII – ПОЧАТКУ XV ст. З АРХЕОЛОГІЧНИХ ДОСЛІДЖЕНЬ У КАМ'ЯНЦІ-ПОДІЛЬСЬКОМУ ПО ВУЛИЦІ ТАТАРСЬКІЙ, 17/1

У статті розповідається про археологічні дослідження, проведені в Кам'янці-Подільському по вулиці Татарській, 17/1 у 2018 році. Саме на цій ділянці виявлено та досліджено рідкісний для теренів Поділля закритий археологічний комплекс II половини XIII – початку XV ст., що відповідає часу, коли означені землі входили до складу Золотої Орди та Великого князівства Литовського. У ході археологічних досліджень виявлено заглиблене в материк приватне житло каркасно-стовпової конструкції з ямою-холоднею, що принципово відрізняється від розкопаного 2017 року комплексу цього ж часу по вулиці П'ятницькій, 12, де житло було валькованого конструкції. Під час проведення робіт було виявлено

численні матеріали, що дали змогу вперше для теренів Поділля розробити типологію кераміки для II половини XIII – початку XV ст. У першу чергу було виділено 13 типів горщиків чотирьох хронологічних періодів (II половина XIII – початок XIV ст., I половина – середина XIV ст., II половина XIV ст. та початок – I третина XV ст.). У свою чергу деякі типи поділяються ще на підтипи. Що стосується оздоблення означених виробів, то їх тулуби часто прикрашалися хвилястою заглибленою лінією, рифленням, лініями косих заглиблених насічок, лініями підокруглих заглиблень та розписом чорною фарбою. Окремо описано за морфологічними ознаками глеки, миски та макітри. Цінною знахідкою виявилася амфора литовської доби. Окрім цього в ході робіт виявлено глиняну кульку, денарій Владислава Ягайла та фрагмент металевого виробу (долото?).

Ключові слова: Кам'янець-Подільський, Поділля, археологічні дослідження, приватне житло, кераміка, Золота Орда, Велике князівство Литовське.

Ihor STARENKYI

Candidate of Historical Sciences (Ph.D. in History),
Leading Research Fellow,
Kamianets-Podilskyi State Historical Museum-Reserve
(Ukraine, Kamianets-Podilsky), starenkiy_igor@ukr.net,
ORCID: <https://orcid.org/0000-0001-7676-4128>

Yevhenii LEVINZON

graduate student, National University of "Kyiv-Mohyla Academy"
(Ukraine, Kyiv), yevhenii.levinzon@ukma.edu.ua,
ORCID: <https://orcid.org/0000-0003-4356-0430>

PRIVATE HOUSING OF THE SECOND HALF OF THE 13TH – THE BEGINNING OF THE 15TH CENTURY FROM ARCHAEOLOGICAL RESEARCH IN KAMIANETS-PODILSKYI ON TATARSKA STREET, 17/1

The article describes the archaeological research conducted in Kamianets-Podilskyi on Tatarska Street, 17/1 in 2018. In this area, an intact archeological complex, rare for the territory of Podillya, was discovered and studied in the second half of the 13th - beginning of the 15th centuries, which corresponds to the time when these lands were part of the Golden Horde and the Grand Duchy of Lithuania. Archaeological excavations have revealed a private dwelling sunk into the mainland with a pit-cold frame-pillar structure. This housing is fundamentally different from the complex excavated in 2017 at the same time at 12 Pyatnytska Street, where the housing was a frame-pillar filled with clay. During the works, numerous materials were discovered, which made it possible for the first time to develop a typology of ceramics for the second half of the 13th - early 15th centuries for the territory of Podillya. First of all, 13 types of pots of four chronological periods were identified (the second half of the 13th -

the beginning of the 14th century, the first half - the middle of the 14th century, the second half of the 14th century and the beginning - the first third of the 15th century). In turn, some types are divided into subtypes. As for the decoration of these products, their bodies were often decorated with a wavy indented line, corrugation, lines of oblique indented notches, lines of rounded indentations and painting in black paint. Jars, bowls and makitry are described separately according to morphological features. An amphora of the Lithuanian era turned out to be a valuable find. In addition, a clay ball, a denarius of Vladislav Jagail and a fragment of a metal product (chisel?) Were found during the works.

Keywords: Kamianets-Podilskyi, Podillya, archeological research, private housing, ceramics, Golden Horde, Grand Duchy of Lithuania.

В останні роки на теренах Україна все більше пробуджується в українській археології цікавість до пізньосередньовічних пам'яток, зокрема часу входження українських земель до складу Золотої Орди та Великого князівства Литовського. Однак й досі цей період залишається археологічно мало вивченим у порівнянні з суміжними давньоруським та ранньомодерним часом. В контексті цього особливий інтерес становить досліджене 2018 року приватне житло II половини XIII – початку XV ст. по вулиці Татарській, 17/1 у Кам'янці-Подільському (керівник експедиції – к. і. н. П. О. Нечитайло).

Житло знаходилося в північній частині досліджуваної ділянки і було дещо заглиблене в материкову породу. Окрім того в ньому була яма-холодня, яка досягала глибини 4 м від сучасної денної поверхні. Виявлена житлова споруда мала прямокутну форму та була орієнтована стінами по сторонах світу. Оскільки частина жила заходила під сараї, а ще частина була пошкоджена ранньомодерними кам'яними фундаментами, розміри його вдалося встановити приблизно – 4–5×6–7 м. Поряд з виявленими в сезоні 2017 року житлом по вулиці П'ятницькій, 12, яке споруджене з глиняних вальок, досліджене нами мало принципово іншу конструкцію – каркасно-стовпову. Основу споруди встановили вертикально вкопані стовпи діаметром до 30 см. По зовнішній стороні вони були обшиті дошками, на які вже намащувався глина. Вхід до житла знаходився у південно-східному куті.

Досить великий в кількісному відношенні керамічний комплекс з житла. За характером керамічного тіста, випалом, технікою виготовлення та профілюванням вінець ми можемо виділити 13 типів горщиків. До типу I належать горщики, які наслідують давньоруські зразки.



Рис. 1

Для них характерним є різко відігнуте назовні вінце з невеликим валикоподібним потовщенням. При цьому виділяються два підтипи: з невеликою закраїною з внутрішнього та без неї. Черепок коричневого кольору, зі значною домішкою піску. Всі виявлені фрагменти на зламі мають сірий колір (рис. 1.1–7). Аналогічний посуд виявлений, на поселенні Ходосівка-Рославське, де датований широко XII–XV ст. (Готун, Гунь, Сухонос, 2014: 132, рис. 1), с. Городище (Капустін, 2012: 19, рис. 2.2, 7, 8), Олександрівка Полтавської області (Капустін, 2012: 18, рис. 3.7, 12), Рильську, Старогородці, Льгові (Капустін, 2012: 18, рис. 4.2–4, 11–13, 19), Брусиліві (Капустін, 2012: 18, рис. 5.2–3), Радянському (Капустін, 2012: 19, рис. 6.7–11), Надинівці, Гнідині (Капустін, 2012: с19, рис. 7.2–3), Кийлові (Капустін, 2012: 19, рис. 8.10), Жеребятині, Комарівцях (Капустін, 2012: 20, рис. 10.5, 11–13), Ошитках (Капустін, 2012: 20, рис. 11.5–6, 14), в Бахотеку в Польщі, де він датований кінцем XIII – поч. XIV ст. (Grązawski, 1988: 326, рис. 10.10). Тип II також



Рис. 2

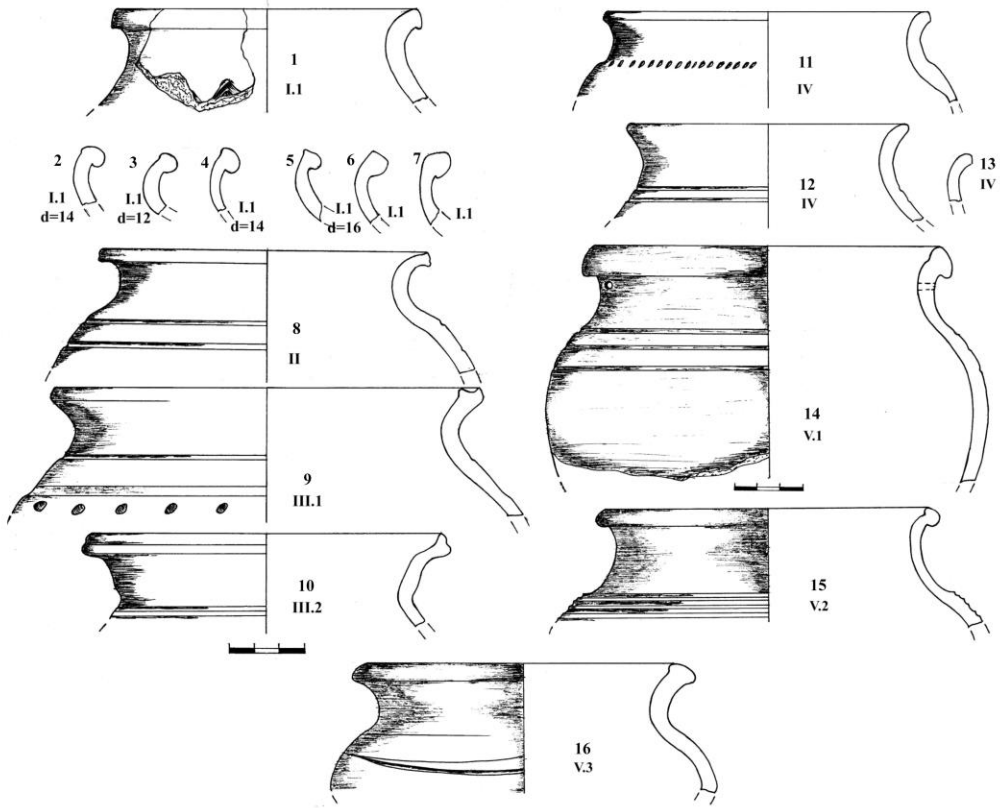

Рис. 3

наслідує давньоруські форми домонгольського часу. Черепок коричневого кольору, на зламі – сірого, тісто піщисте. Вінце горизонтально відігнуте назовні, потоншене, край має невеликий виступ доверху. По тулубу горщика рифлення (рис. 1.8). Аналоги знаходимо в Бахотеку в Польщі (Grażawski, 1988: 328, гус. 12.3). Домонгольські форми посуду наслідують і горщики типу III. Черепок коричневого кольору, на зламі сірого, тісто піщисте. Вінце різко відігнуте назовні, край косо зрізаний назовні. По тулубу горщиків рифлення, на одному з фрагментів по верху плічка лінія з підовальних заглиблень. Тип поділяється на два підтипи: зі слабо вираженою бровкою під накривку та яскраво вираженою (рис. 1.9–10). Аналогічний посуд виявлений на поселенні Ходосівка-Рославське, де датований XII–XV ст. (Готун, Гунь, Сухонос, 2014: 132, рис. 1), Макишині (Капустін, 2012: 20, рис. 9.5), в Бахотеку в Польщі, де датований кінцем XIII – початком XIV ст. (Grażawski, 1988: 326, гус. 10.1,3,4,5; 327, гус. 11.1). Тип IV характеризується плавно відігнутим назовні заокругленим вінцем. Черепок коричневого кольору, на зламі – сірого (рис. 1.11–13). Тип V поділяється на три підтипи: перший підтип характеризується плавно відігнутим назовні коротким вінцем з валикоподібним потовщенням овальної форми з виступом донизу (рис. 1.14); другий підтип аналогічний до першого, але без виступу донизу (рис. 1.15); третій підтип має косо зрізане назовні вінце (рис. 1.16). Всі вони мають черепок коричневого кольору, на зламі сірого. Тулуб горщиків прикрашений рифленням. На одному з фрагментів зберігся отвір, що свідчить про ремонт виробу (рис. 1.14). Аналогічний посуд виявлений на поселенні Ходосівка-Рославське, де датований XIII–XIV ст. (Готун, Гунь, Сухонос, 2014: 132, рис. 1), в Олександрівці (Капустін, 2012: 18, рис. 3.9, 12), Рильську, Старогородці, Льгові (Капустін, 2012: 18, рис. 4.6, 7, 17, 23), Мрині (Капустін, 2012: 19, рис. 6.5), Кийлові (Капустін, 2012: 19, рис. 8.14), Іванівці (Капустін, 2012: 20, рис. 9.13), Жеребятині (Капустін, 2012: 20, рис. 10.6, 8). Перші п'ять типів характеризуються овоїдною формою з максимальним розширенням у верхній третині (рис. 4.9, 13–15). Поверхня всіх виробів вкрита потужною кіптявою, що свідчить про тривале їх використання. Досить цікавим є і сліди ремонту горщиків, що, можливо, вказує на порівняно незначні обсяги виробництва керамічної продукції в регіоні в той час. На наше переконання, описані перші п'ять типів належать до раннього періоду функціонування житла і можуть бути датовані в межах II половини XIII – початку XIV ст.

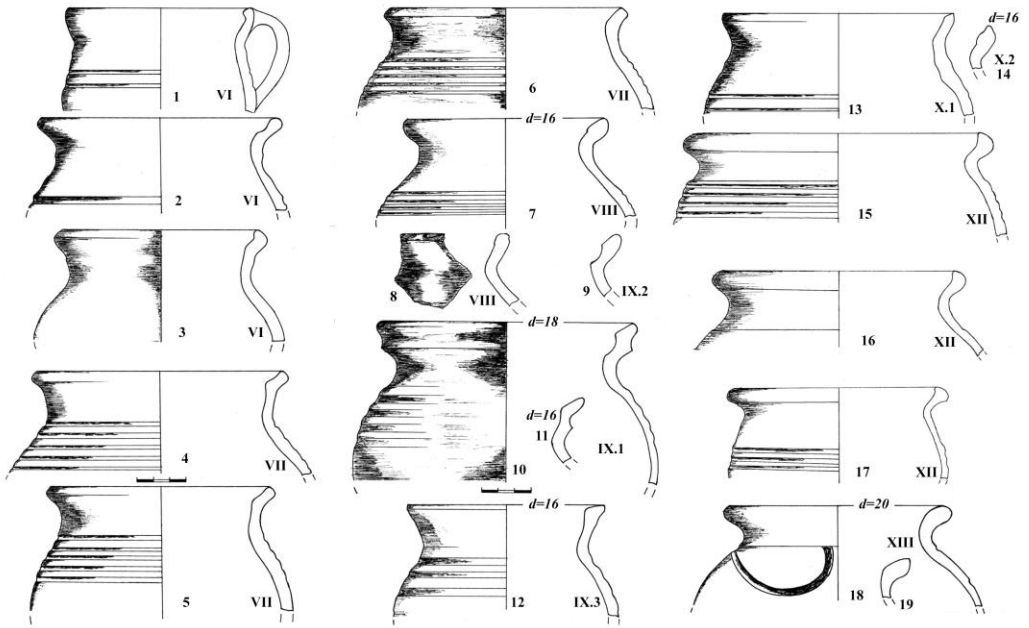

Рис. 4

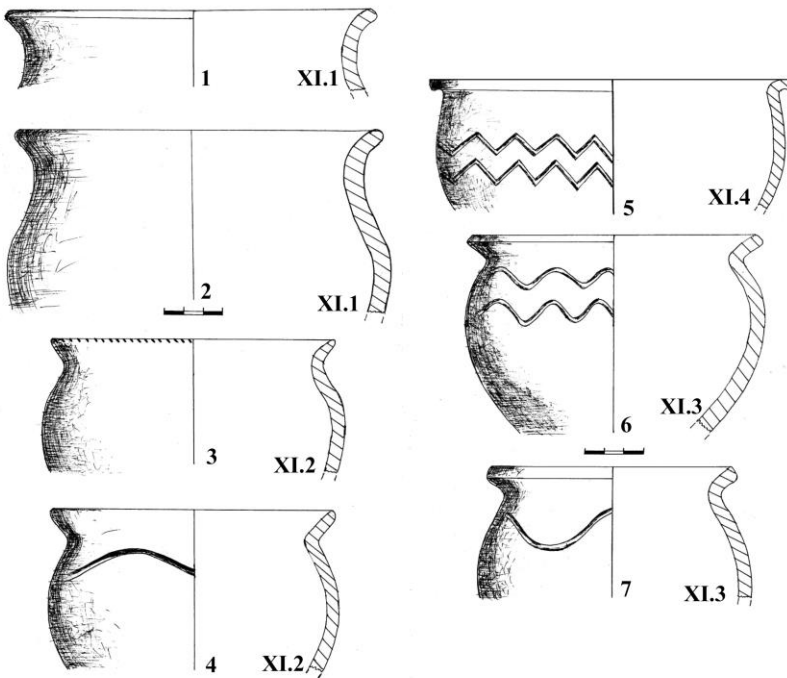

Рис. 5

Тип VI набуває вже принципово нових, у порівнянні з попереднім періодом, рис. Вінце горщиків плавно відігнуте назовні, округле або косо зрізане назовні з яскраво вираженою бровкою під накривку з внутрішнього боку, що утворює кутастий залом. Черепок коричневого кольору, на зламі – світло-сірого, поверхня вкрита кіптявою (рис. 2.1–3). Аналогічні форми посуду походять з Орлува в Польщі (Kajzer, 1989–1990: 252, гус. 10), у Варшаві (Kupré, 1967: 113, гус. 39.4; 114, гус. 40.6–8). Тип VII характеризується відігнутим від кутом 45° назовні

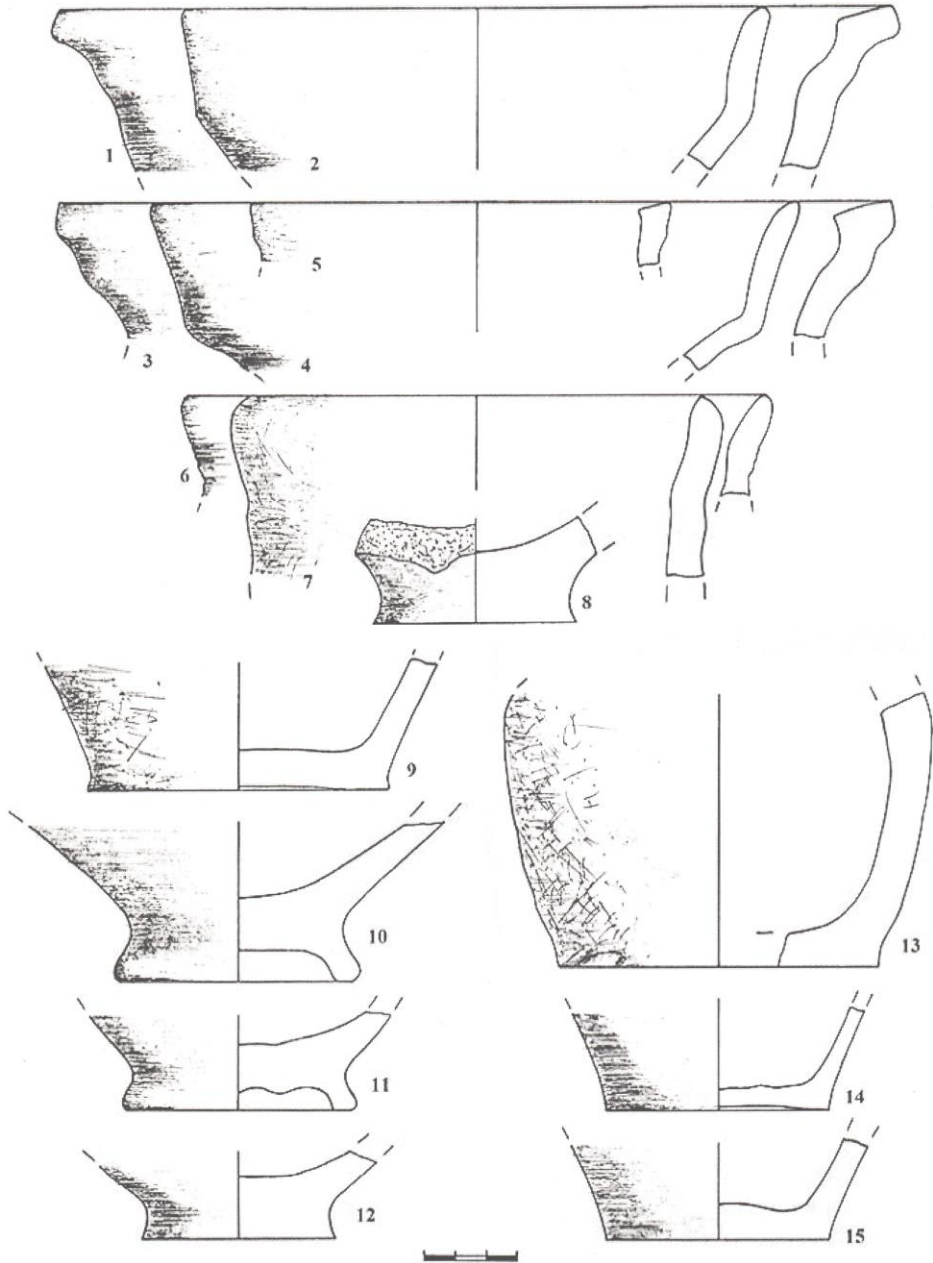
вінцем з косо зрізаним назовні краєм. Бровка під накривку слабо виражена. Черепок помаранчевого кольору, випал високоякісний, рівномірний; в якості спіснювача додано товчений вапняк. Тулуб горщиків прикрашений крупним рифленням (рис. 2.4–6). Аналоги цьому типу знаходимо в Погребах (Капустін, 2012: 19, рис.8.4), Орлуві в Польщі (Kajzer, 1989–1990: 252, гус. 10), у Варшаві, де вони датовані XIV ст. (Kruppé, 1967: 113, гус. 39.1). Тип VIII вирізняється різко відігнутим назовні, практично горизонтально, вінцем з потовщеним округлим краєм та невеликим «запливом» на внутрішню сторону. Черепок сірого або жовтого кольору, керамічне тісто якісне, випал рівномірний (рис. 2.7–8). Аналогічні горщики виявлені в Орлуві в Польщі, де датовані XIV ст. (Kajzer, 1989–1990: 251, гус. 9). Тип IX характеризується високим плавно відігнутим назовні вінцем з потовщеним горизонтально зрізаним краєм. Виділяємо три підтипи: перший має з внутрішнього боку яскраво виражену бровку під накривку, а зовні по вінцю рельєфний трикутний валик (рис. 2.10–11); другий яскраво вираженою бровкою під накривку, що утворює кутасти залом (рис. 2.8); третій немає вираженої бровки під накривку (рис. 2.12). Колір черепка жовтий або помаранчевий, випал рівномірний, високоякісний, в якості спіснювача додано товчений вапняк. Тулуб горщиків прикрашений крупним рифленням. Аналогічні типи посуду виявлені в Орлуві Плоцького воєводства Польщі (Kajzer, 1989–1990: 249, гус. 7; 250, гус. 8); у Варшаві, де датовані XIV ст. (Kruppé, 1967: 113, гус. 39.3; 114, гус. 40.1, 3, 10, 11; 115, гус. 41.3–4), Бахотеку (однак тут вони датовані кінцем XIII – початком XIV ст.) (Grażawski, 1988: 327, гус. 11.3,5). До типу X відносимо горщики з плавно відігнутими вінцями з трикутним краєм. Колір черепка білий, випал рівномірний, високоякісний, в якості спіснювача додано товчений вапняк. Тулуб горщиків прикрашений рифленням (рис. 2.13–14). Аналогічний посуд походить з Орлува в Польщі, де датований XIV ст. (Kajzer, 1989–1990: 249, гус. 7). Вищеописані типи VI–X можемо віднести до I половини – середини XIV ст.

В окрему групу (тип XI) виділяємо ліпний посуд підправлений на ручному гончарному крузі. Вінця короткі, відігнуті назовні, округлі або косо зрізані назовні. Колір черепка від сірого до чорного; випал нерівномірний, переважно трьохколірний; тісто піщисте, з органічними домішками. Зовнішня сторона горщиків прикрашена недбало виконаним хвилятим або зигзагоподібним заглибленим орнаментом по плічку (рис. 3.1–7). Цей тип ми можемо пов'язувати з II половиною

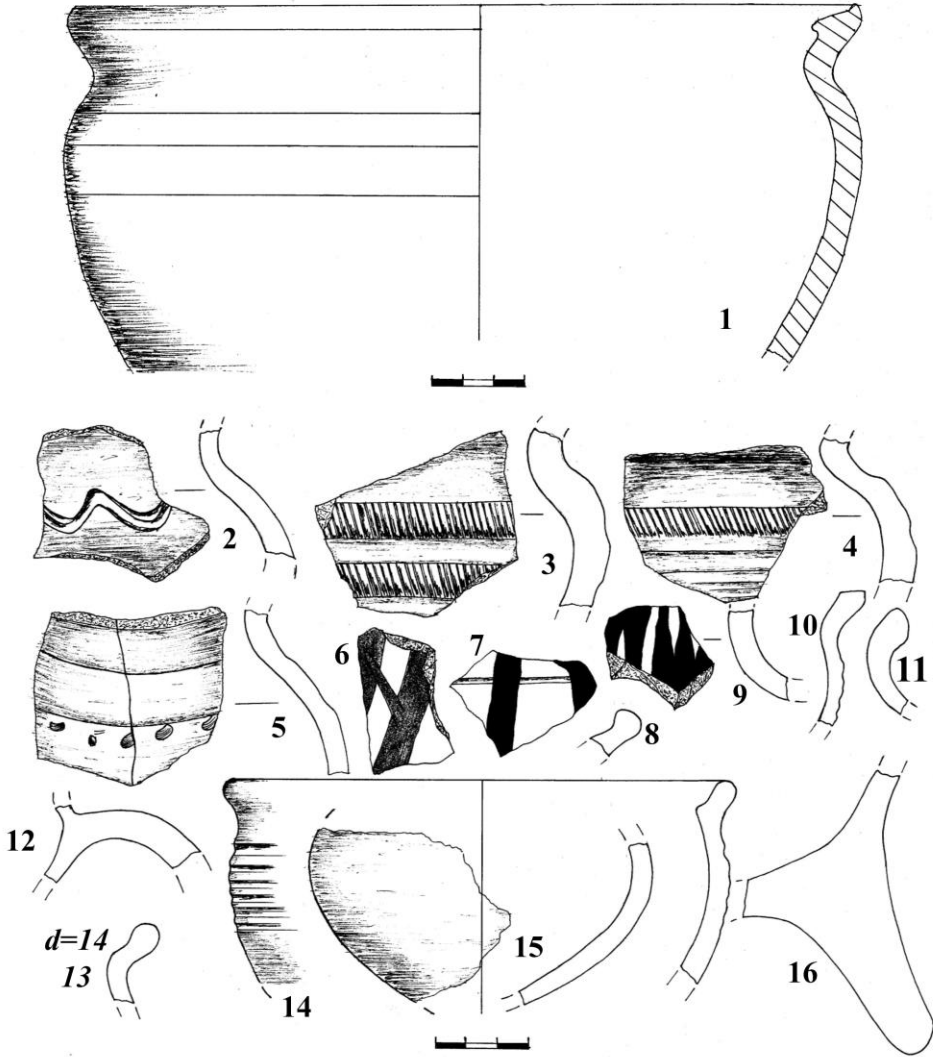
XIV ст. Аналогічна кераміка виявлена в Соکیلці (датовано XIV ст.) (Кучера, 1965: 209, рис. 5.1–3, 5), біля Лукашівки в Молдові (датовано XIV ст.) (Хынку, 1959: 90–91, рис. 5.1–4, 6, 7), неподалік литовського міста Укмерге (Petrauskas, 2015: 126, раv. 4.9–10, 12) і датована XIII–XIV ст.; в Орлуві в Польщі він датований XIV ст. (Kajzer, 1989–1990: 250, гус. 8), у Варшаві, де датований також XIV ст. (Gruppé, 1967: 116, гус. 42.1–6, 8–9).

Типи XII та XIII відносяться до початку (I третини?) XV ст. Тип XII характеризується коротким різко відігнутим назовні валикоподібно потовщеним вінцем. З внутрішнього боку яскраво виражена бровка під накривку, що утворює кутастий залом. Тулуб горщиків, переважно, прикрашений рифленням. Черепок сірого кольору, тісто піщисте, випал якісний, рівномірний (рис. 2.15–17). Тип XIII представлений горщиками з різко відігнутим, майже горизонтально, потовщеним вінцем з округлим краєм. Черепок сірого або коричневого кольору, тісто піщисте, випал якісний, рівномірний. на одному з фрагментів по плічку заглиблена хвиляста лінія (рис. 2.18–19).

Стосовно орнаментация горщиків, то вона могла бути виконана на тулубі у вигляді хвилястих ліній (рис. 5.2), однієї (рис. 5.4) або двох (рис. 5.3) нешироких ліній косих заглиблених насічок, лінії підокруглих заглиблень (рис. 5.5). Зрідка трапляється розпис чорною фарбою по тулубу горщиків (рис. 5.6–7, 9).

Окрім того серед керамічного комплексу виділяється порівняно з горщиками незначна група фрагментів глечиків, макітр та мисок.

Глеки мають черепок зазвичай червоного кольору, випал якісний, рівномірний. Вінця високі, прямі або злегка відхилені назовні, край округлий. Нижче вінця рельєфний трикутний валик. Горловина глечиків вузька (рис. 6.2–4). Надзвичайно цікавим є фрагмент світлоглиняної амфори. Тулуб амфори кулястий, прикрашений у верхній частині рифленням. Шийка порівняно вузька. Вінце високе, злегка відхилене назовні, край округлий. Під вінцем рельєфний трикутний валик (рис. 6.1).

Що стосується мисок, то всі знайдені фрагменти мають кутастий залом на тулубі. Вінця високі, злегка відхилені назовні, край округлий або косо зрізаний досередини (рис. 4.1–5).

Макітри мають максимальне розширення у верхній третині. Тулуб міг бути прикрашений рифленням. Вінця потовщені, косо зрізані досередини (рис. 5.1, 14).



Рис. 6



Рис. 7

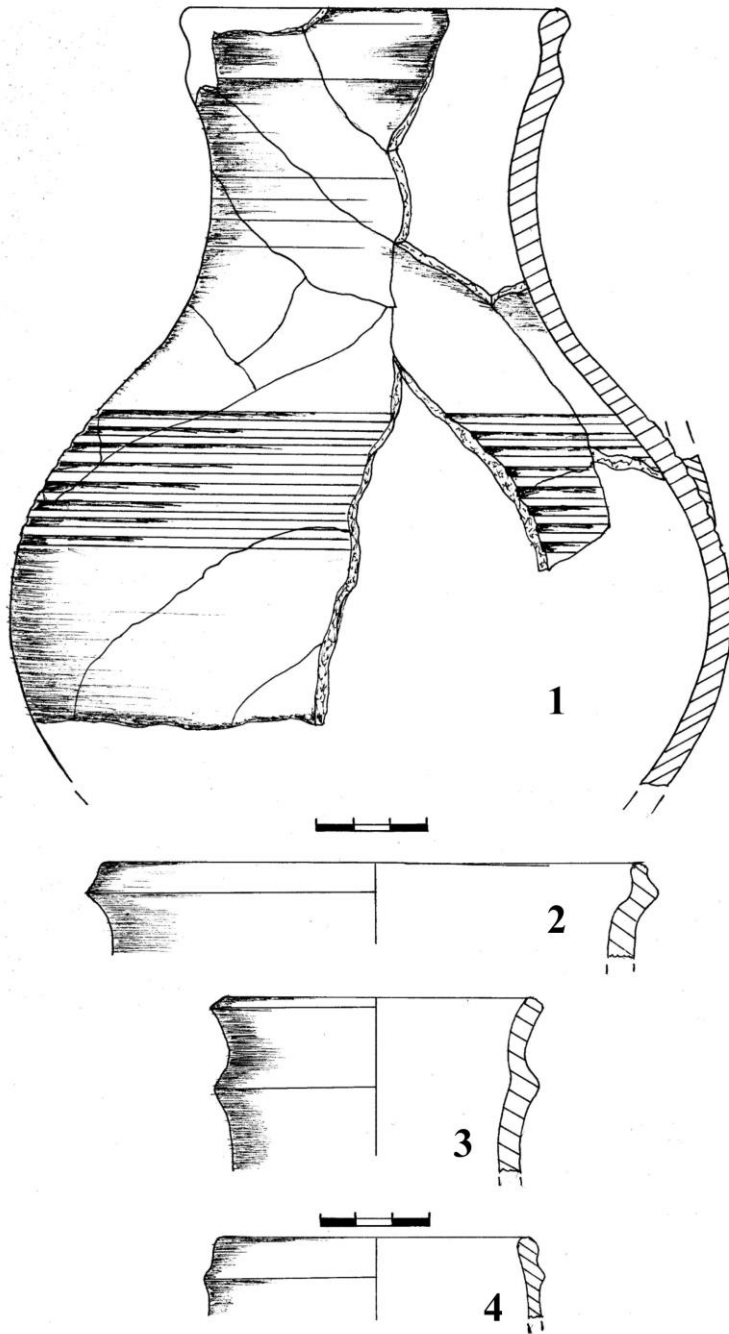

Рис. 8

Також було зібрано колекцію фрагментів накривок. Всі вони округлої форми, конічні в поперечному перерізі (рис. 7.2, 5, 6, 8, 13, 15). Копитце невисоке, округле, циліндричне (рис. 7.8) або циліндричне з розширенням доверху (рис. 7.1–4) в поперечному перерізі. Вінця, зазвичай, дещо потоншені, з яскраво вираженою закраїною, край трикутний або округлий (рис. 7.5–15).

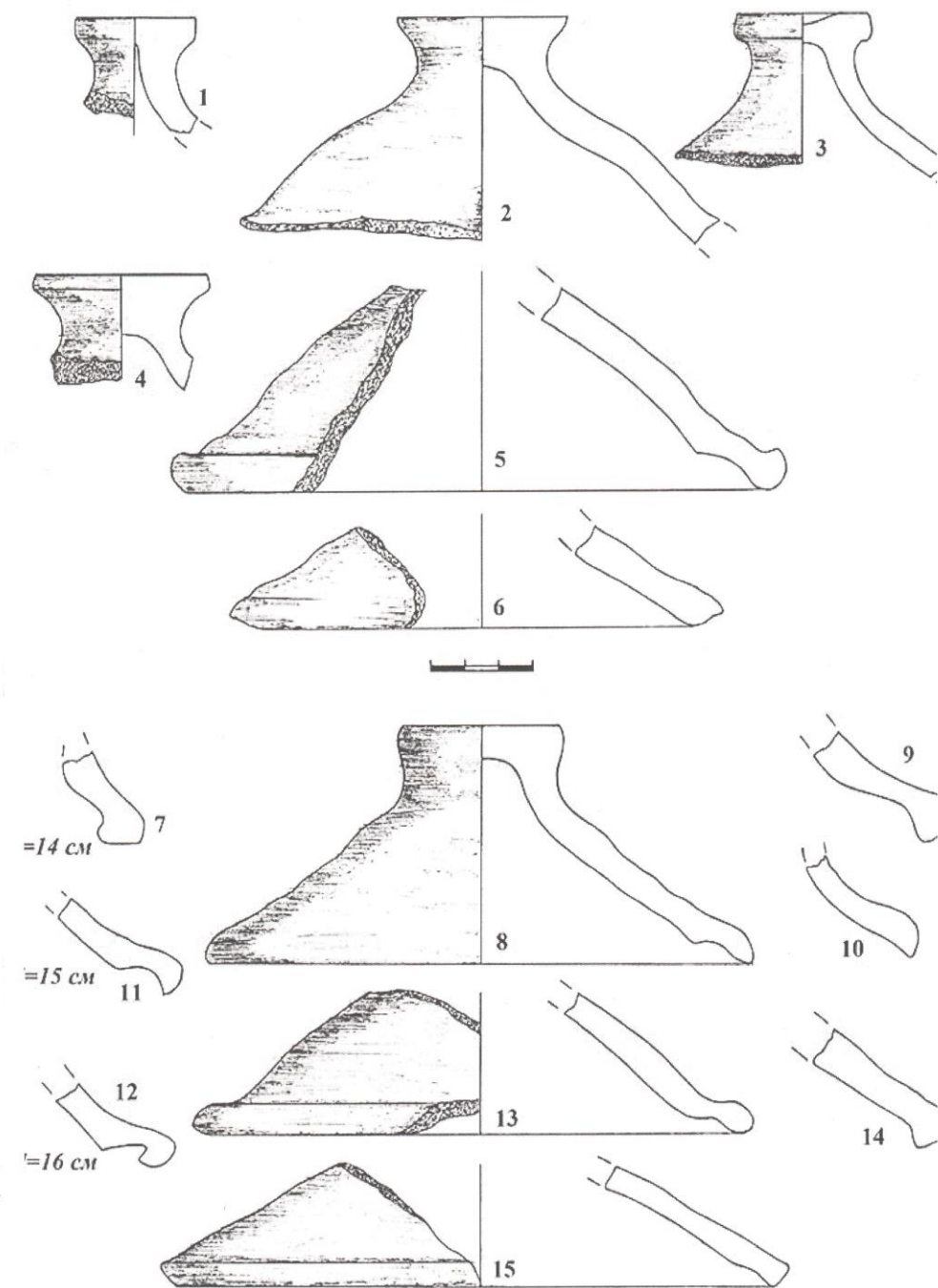
Цікавими виявилися знахідки донець горщиків цегляного кольору на кільцевому піддоні (рис. 4.10–11). Аналогічні вироби бачимо в золотоординському комплексі Торговиці (Козир, 2014: 20, рис. 2.5).

Незрозумілим залишається призначення глиняної кульки, діаметром 1,7 см (рис. 8.2). Можливо могла бути частиною дитячої іграшки типу брязкальця.

Також у квадраті І 10 на глибині 1,6 м виявлено фрагмент точильного каменю із залістистого кварциту, розміром 5,1×5,3×1,9–2,0 см (рис. 8.3).

Стосовно виробів з металу, то вони практично відсутні в заповненні житла. Єдиною знахідкою у квадраті З 8 на глибині 1,5 м виявилося обламане долото (?) (рис. 8.1).

Що стосується нумізматичних знахідок, то вони представлені лише однією монетою – динаром Владислава II Ягайла, виявленим у квадраті I 9 на глибині 2,0 м.

Отже, підсумовуючи вище сказане, приходимо до висновку, що рідкісний для теренів України в цілому, та Поділля зокрема, закритий археологічний комплекс II половини XIII – початку XV ст., який являє собою заглиблене в материк житло каркасно-стовпової конструкції з ямою-холоднею, є надзвичайно інформативним в плані конструктивних особливостей житл цього часу, планувальної структури та ін. Керамічний комплекс, виявлений у ході досліджень, дав змогу розробити типологію для посуду II половини XIII – початку XV ст., виділивши чотири хронологічних горизонти.

BIBLIOGRAPHY

- Готун, Гунь, Сухонос, 2014 – Готун І., Гунь М., Сухонос А. Південні київські передмістя в епоху Синьоводської битви (на прикладі селища Ходосівка-Рославське). *Наукові записки. Серія: Історичні науки*, 2014, № 20, 121–135.
- Капустін, 2012 – Капустін К. Археологічні пам'ятки Дніпровського Лівобережжя середини XIII–XV ст. (за матеріалами розвідок 40-х – 70-х рр. XX ст.). *Сіверянський літопис*, 2012, № 3–4, 9–20.
- Козир, 2014 – Козир І. Торговицький археологічний комплекс та проблема локалізації Синьоводської битви 1362 року. *Наукові записки. Серія: Історичні науки*, 2014, № 20, 10–21.
- Кучера, 1965 – Кучера М. П. Середньовічне городище біля с. Сокільці на Південному Бузі. *Археологія*, 1965, № XIX, 201–214.
- Хынку, 1959 – Хынку И. Г. К вопросу о средневековой керамике Молдавии. *Материали з археології Північного Причорномор'я*, 1959, № 2, 80–98.
- Grążawski, 1988 – Grążawski K. Średniowieczny gródek rycerski w Bachotku na ziemi Chełmińskiej w świetle badań archeologicznych. *Sprawozdania Archeologiczne*, 1988, № XL, 317–341.
- Kajzer, 1989–1990 – Kajzer L. Średniowieczny drewniany dwór obronny w Orłowie nad Bzurą. *SLAVIA ANTIQUA*, 1989–1990, № XXXII, 241–290.
- Kruppé, 1967 – Kruppé J. *Garncarstwo warszawskie w wiekach XIV i XV*. Wrocław: Wydawnictwo Polskiej Akademii Nauk, Zakład Narodowy im. Ossolińskich, 1967.
- Petrauskas 2015 – Petrauskas G. Prie Lietuvos valstybės susidarymo klausimo sugrįžtant: laidojimo papročių aspektas. *Res humanitariae*, 2015, № XIII, 114–136.

REFERENCES

- Grażawski, K. (1988). Średniowieczny gródek rycerski w Bachotku na ziemi Chełmińskiej w świetle badań archeologicznych. *Sprawozdania Archeologiczne*, XL, 317–341. [in Polish].
- Hotun, I., Hun, M., Sukhonos, A. (2014). Pivdenni kyivski peredmistia v epokhu Synovodskoi bytvy (na prykladi selyshcha Khodosivka-Roslavske). *Naukovi zapysky. Serii: Istorychni nauky*, 20, 121–135. [in Ukrainian].
- Hynku, I. G. (1959). K voprosu o srednevekovoj keramiki Moldavii. *Materiali z arheologiyi Pivnichnogo Prichornomor'ya*, 2, 80–98. [in Russian].
- Kajzer, L. (1989–1990). Średniowieczny drewniany dwór obronny w Orłowie nad Bzurą. *SLAVIA ANTIQUA*, XXXII, 241–290. [in Polish].
- Kapustin, K. (2012). Arkheolohichni pamiatky Dniprovskoho Livoberezhzhia seredyiny XIII–XV st. (za materialamy rozvidok 40-kh – 70-kh rr. XX st.). *Siverianskyi litopys*, 3–4, 9–20. [in Ukrainian].
- Kozyr, I. (2014). Torhovytskyi arkheolohichniy kompleks ta problema lokalizatsii Synovodskoi bytvy 1362 roku. *Naukovi zapysky. Serii: Istorychni nauky*, 20, 10–21. [in Ukrainian].
- Kruppé, J. (1967). *Garncarstwo warszawskie w wiekach XIV i XV*. Wrocław: Wydawnictwo Polskiej Akademii Nauk, Zakład Narodowy im. Ossolińskich. [in Polish].
- Kuchera, M. P. (1965). Serednovichne horodyshche bilia s. Sokiltsi na Pivdenному Buzi. *Arkheolohiia*, XIX, 201–214. [in Ukrainian].
- Petrauskas, G. (2015). Prie Lietuvos valstybės susidarymo klausimo sugrįžtant: laidojimo papročių aspektas. *Res humanitariae*, XIII, 114–136. [in Lithuanian].