

НАЦІОНАЛЬНА АКАДЕМІЯ НАУК УКРАЇНИ  
ІНСТИТУТ ІСТОРІЇ УКРАЇНИ

# Ukraina Lithuanica:

студії з історії  
Великого князівства Литовського

T. VI



Київ  
2021

**Повна назва:** Ukraina Lithuanica: студії з історії Великого князівства Литовського  
**Скорочена назва:** Ukraina Lithuanica  
**Засновник і видавець:** Інститут історії України Національної академії наук України

**Адреса редакційної колегії та видавця:** 01001, Київ, вул. Михайла Грушевського, 4, тел. (044) 279-63-62  
**E-mail:** ukrainalithuanica@gmail.com, dvashchuk@ukr.net, blashchuks@gmail.com

**Key title:** Ukraina Lithuanica  
**Abbreviated key title:** Ukraina Lithuanica  
**Parallel title:** Ukraina Lithuanica  
**Founder and Publisher:** Institute of History of Ukraine of National Academy of Sciences of Ukraine  
**Address of the Editorial Board and Publisher:** 4 Mykhailo Hrushevskiyi str., Kyiv, 01001, Ukraine, tel. (044) 279-63-62  
**E-mail:** ukrainalithuanica@gmail.com, dvashchuk@ukr.net, blashchuks@gmail.com

У наукових статтях та розвідках запропонованого збірника розглядаються раніше не досліджені або маловивчені питання вітчизняної історії литовської доби, а також важливе коло проблем, пов'язаних із генезою полетнічної держави епохи пізнього середньовіччя – початку нового часу – Великого князівства Литовського. Зацікавлений читач знайде у них авторське бачення відповідей на широке коло проблем, що досліджуються вперше або по-новому оцінюються, а також познайомиться з важливими джерелами, які вперше вводяться до наукового обігу. Для істориків-литуаністів, викладачів, студентів та всіх, хто цікавиться історією України та Великого князівства Литовського

The collection covers a number of new issues related to the history of the Grand Duchy of Lithuania; in particular, analysis of different peculiarities of its development in the Middle Ages and Early Modern Times. The given research is supposed to extend empirical and theoretical aspects of the mentioned issue. For historians, faculty members, students and everybody' interested in history of Ukraine and the Grand Duchy of Lithuania.

**Редакційна колегія:** Дмитро Ващук (*головний редактор*), Світлана Блащук (*відповідальна за випуск*), Андрій Блануца, Дмитро Вирський, Мирослав Волощук, Олег Дзярнович (Білорусь), Лариса Жеребцова, Йоліта Сарцевічене (Литва), Ігор Старенький, Ірина Хромова, Борис Черкас, Тарас Чухліб, Адріан Юсупович (Польща).

Веб-сайт видання: [ul.history.org.ua](http://ul.history.org.ua)

*Рекомендовано до друку вченою радою Інституту історії України Національної академії наук України, протокол № 8 від 30 вересня 2021 р.*

**Issue DOI:** <https://doi.org/10.15407>

Видання індексується у міжнародних наукометричних базах даних:

***ERIH PLUS, Slavic Humanities Index, Україніка наукова***

Видання включено до ***Ulrich's Periodicals Directory (Ulrichsweb)***

ISSN 2307-4329 (Print)  
ISSN 2708-3918 (Online)

© Інститут історії України НАН України, 2021  
© Автори, 2021

# Зміст

---

<b>Передмова</b> .....	VII
------------------------	-----

## Політика

### **Валентин Константінов**

Взаємостосунки Молдови з Великим князівством Литовським в другій половині XIV – на початку XV ст. (до Люблянської угоди 1412 р.) .....	1
----------------------------------------------------------------------------------------------------------------------------------------------	---

### **Василь Варонін**

Проблема державного суверенітету Великого князівства Литовського у часи правління Олександра Ягеллончика (1492–1501) .....	18
-------------------------------------------------------------------------------------------------------------------------------	----

### **Петро Кулаковський**

Матеріальне забезпечення урядників Київщини і Волині в середині XVI століття .....	43
---------------------------------------------------------------------------------------	----

### **Валерій Степанков**

Лоевська кампанія українського війська 1649 року: дискусійні та нез'ясовані проблеми .....	60
-----------------------------------------------------------------------------------------------	----

### **Олександр Юга**

Прийняття Я. Радзивіллою у 1655 р. шведської протекції: оцінки сучасників та мотиви гетьмана .....	72
-------------------------------------------------------------------------------------------------------	----

### **Володимир Газін**

«На зразок князівства Литовського»: перспективи включення козацької України до складу Речі Посполитої у 1658-1659 рр. (очікування та реалії) .....	84
----------------------------------------------------------------------------------------------------------------------------------------------------------	----

## Соціально-економічні відносини

### **Костянтин Хромов**

Один з типів мідних монет 'Нового Міста' (Шехр ал-Джадід): до читання легенди аверсу .....	101
-----------------------------------------------------------------------------------------------	-----

## Археологія

### **Ігор Старенький, Євген Левінзон**

Приватне житло другої половини XIII – початку XV ст.  
з археологічних досліджень у кам'янці-подільському  
по вулиці Татарській, 17/1 ..... 121

### **Павло Нечитайло, Олена Оногда**

Керамічний комплекс другої половини XIII –  
першої половини XV ст. з досліджень у Кам'янці-Подільському ..... 136

## Ad Fontes

### **Дмитро Ващук**

Привілей князів Юрія та Олександра Коріатовичів  
місту Кам'янцю 1374 року: списки та інтерпретації ..... 181

## Історіографічні розвідки

### **Світлана Блащук**

Степан Борисенок: до портрета вченого ..... 199

## Рецензії та огляди

### **Мирослав Волощук**

Центр Медієвістичних студій –  
Centrum Studiorum Mediaevalium (2015–2020) ..... 219

### **Андрій Федорук**

Альфредас Бумблаускас, Генуте Кіркенє, Борис Черкас,  
Дмитро Ващук, Лорета Скурвідайте. Епоха Вітовта в історії України:  
1387–1430. Київ: Видавництво ТОВ «Балтія-Друк», 2020. 208 с. .... 233

# Contents

---

<b>Preface</b> .....	VII
----------------------	-----

## **Policy**

### **Valentin Constantinov**

Moldova's Relations with the Grand Duchy of Lithuania in the Second Half of the 14 <sup>th</sup> Century – Beginning of the 15 <sup>th</sup> Century (until the Treaty of Lublau in 1412) .....	1
-------------------------------------------------------------------------------------------------------------------------------------------------------------------------------------------------------	---

### **Vasil Varonin**

The Problem with the State Sovereignty of the Grand Duchy of Lithuania during the Reign of Alexander Yahailavich (1492–1501) .....	18
---------------------------------------------------------------------------------------------------------------------------------------	----

### **Petro Kulakovsky**

Material Resource of Officials of Kyiv and Volhynian Lands in the Middle of the XVI Century .....	43
------------------------------------------------------------------------------------------------------	----

### **Valerii Stepankov**

Loev Campaign of Ukrainian Army in 1649: Debating Points and Open Questions .....	60
--------------------------------------------------------------------------------------	----

### **Oleksandr Juga**

Acceptance of Swedish Protection by J. Radziwill in 1655: Contemporaries' Assessments and Hetman' Motives .....	72
--------------------------------------------------------------------------------------------------------------------	----

### **Volodymyr Hazin**

«On the Model of the Grand Duchy of Lithuania»: Prospects of Integration of Cossack Ukraine into Compound of the Polish-Lithuanian Commonwealth in 1658–1659 (Expectations and Realities) .....	84
-------------------------------------------------------------------------------------------------------------------------------------------------------------------------------------------------------	----

## **Social-economic relations**

### **Kostiantyn Khromov**

One of the 'New City' ( <i>Shahr Al-Jadid</i> ) Copper Coin Types: Reading the Obverse Legend .....	101
--------------------------------------------------------------------------------------------------------	-----

## Archeology

### Ihor Starenkyi, Yevhenii Levinzon

Private Housing of the Second Half of the 13<sup>th</sup> – the Beginning of the 15<sup>th</sup>  
Century from Archaeological Research  
in Kamianets-Podilskyi on Tatarska Street, 17/1 ..... 121

### Pavlo Nechytaylo, Olena Onohda

Pottery Complex of the Second Half 13<sup>th</sup> – First Half 15<sup>th</sup>  
Centuries from Excavations in Kamianets-Podilskyi ..... 136

## Ad Fontes

### Dmytro Vashchuk

Privilege was given to Kamianets City by Princes Yuri (George)  
and Alexander Koriatovych in 1374: Lists and Interpretations ..... 181

## Historiography

### Svitlana Blashchuk

Stepan Borysenok: to the Portrait of the Scientist ..... 199

## Reviews

### Myroslav Voloshchuk

Center for Medieval Studies –  
Centrum Studiorum Mediaevalium (2015–2020) ..... 219

### Andrii Fedoruk

Alfredas Bumblauskas, Genute Kirkene, Borys Cherkas, Dmytro Vashchuk,  
Loreta Skurvidaite. The Epoch Vitautas in the history of Ukraine:  
1387–1430. Kyiv: "Baltiiia-Druk", 2020. 208 p. .... 233

# Передмова

---

Дослідження історії українських земель у складі Великого князівства Литовського продовжує набирати обертів та не втрачає популярності серед науковців. Підтвердженням цього є черговий шостий випуск наукового збірника "Ukraina Lithuanica: студії з історії Великого князівства Литовського", зміст якого традиційно розподілено на окремі тематичні рубрики.

Розділ Політика розпочинається статтею **Валентина Константинова** "*Moldova's relations with the Grand Duchy of Lithuania in the second half of the 14<sup>th</sup> century – beginning of the 15<sup>th</sup> century (until the treaty of Lublau in 1412)*". Автор сконцентрував увагу на особливостях зовнішньої політики молдовських господарів, яка проявлялася у дотриманні принципу рівноваги сил. Для частини пізньосередньовічних європейських держав існування було можливим лише за умови визнання васальної залежності від більш могутнього сюзерена. На думку В. Константинова, така васальна залежність часто могла змінюватись, чим і користались володарі Молдовського князівства: змінювали сюзеренів, виходячи із власних політичних інтересів. У другій половині XIV – на початку XV ст. найбільш цінними для зміцнення Молдовської держави стали союзницькі відносини спочатку із володарями Подільського князівства – князями Коріатовичами, а потім із великим князем литовським Вітовтом. Одним із проявів цих взаємин стала участь молдовських хоругв у Грюнвальдській битві на боці союзницьких військ.

У статті **Василя Вороніна** "*Праблема дзяржаўнага суверэнітэту Вялікага Княства Літоўскага ў час кіравання Аляксандра Ягайлавіча (1492–1501)*" ідеться про особливості збереження суверенітету Великого князівства Литовського після смерті Казимира IV Ягеллончика, унаслідок чого стався розрив династичної унії між Польським королівством та ВКЛ. На думку автора публікації, спадкоємець польського престолу Ян Ольбрахт здійснив низку політичних та дипломатичних кроків, які були спрямовані на демонстрування своїх прав на ВКЛ. Аналогічно діяв його молодший брат, великий князь

литовський Олександр Ягеллончик. Зрештою усі різноманітні "дипломатично-політичні ігри", як встановив В. Воронін, не зачіпали основ суверенітету ВКЛ. Найбільш гострою постала проблема двосторонньої унії.

Публікація **Петра Кулаковського** "*Матеріальне забезпечення урядників Київщини і Волині в середині XVI століття*" присвячена питанню функціонування урядів на українських землях у складі ВКЛ. Предметом вивчення стали такі урядницькі посади, як воєвода, староста, маршалок, ключник, городничий, мостовничий, хорунжий, війський, підкоморій, земський суддя, підсудок та писар. Автор встановив, зокрема, що уряд київського воєводи отримував матеріальне забезпечення із трьох джерел: власні прибутки (податки, данини і мита); пільги від великого князя литовського на збір данин із територій, на які не поширювались його повноваження; грошові пожалування господаря. Уряд старости отримував доходи від різноманітних податків, данин та мит (зокрема, і судових). Судові урядники отримували дохід від послуг на платній основі (судові, нотаріальні та межувальні).

**Валерій Степанков** у статті "Loev Campaign of Ukrainian Army in 1649: Debating Points and Open Questions" окреслив низку проблем, пов'язаних із Лоївською битвою 1649 р. Зокрема, автор зауважив, що джерельна база цього питання досить фрагментарна (особливо українського походження), що суттєво обмежує цілісне розуміння Лоївської кампанії, оскільки про дії литовських військ існує чимало детальної інформації. Далі В. Степанков окреслив конкретні аспекти, які до сьогодення остаточно не з'ясовані. Наприклад, чи існував у Б. Хмельницького стратегічний план щодо можливої участі армії ВКЛ у війні проти Речі Посполитої у літній кампанії 1649 р.; яка чисельність української та литовської армій, що зішлись під Лоевом; особливості взаємостосунків між С. Кричевським та С. Подобайлом тощо. Залишається сподіватися, що пошуки нових джерел в архівосховищах дозволять дати відповіді на всі поставлені ученим запитання.

Своєрідним продовження попередньої розвідки є стаття **Олександра Юги** "*Прийняття Я. Радзивіллою у 1655 р. шведської протекції: оцінки сучасників та мотиви гетьмана*". Автор визначив, що в умовах нападу Швеції на Річ Посполиту та одночасної війни проти Московського царства, війська якої окупували Вільно, прийняття Я. Радзивіллою шведської протекції варто оцінювати як спробу зберегти власну державу, а саме ВКЛ та зміцнити її політичний вплив. Водночас, частина сучасників гетьмана вважала такий крок зрадою короля Яна Казимира та Речі Посполитої.

Хронологічно та тематично близькою до двох попередніх публікацій є стаття **Володимира Газіна** "*«На зразок князівства Литовського»: перспективи включення козацької України до складу Речі Посполитої у 1658–1659 рр. (очікування та реалії)*". У ній розглянуто питання підготовки та підписання Гадяцької угоди 1658 р., її зміст та причини, які завадили реалізації. На думку В. Газіна, головною причиною цього стало непримиренна позиції поль-



ської політичної еліти стосовно визнання за козацькою Україною рівних політичних прав.

У другому розділі збірника – Соціально-економічні відносини – вміщено статтю **Костянтина Хромова** "*One of the 'New City' (Shahr Al-Jadid) Copper Coin Types: Reading the Obverse Legend*". У ній ідеться про монетну справу Нового міста (Шехр ал-Джедід) у часи правління хана Абдаллаха, а безпосереднім предметом дослідження стала мідна монета другої половини 60-х років XIV ст. з арабографічною легендою. Проаналізувавши відомі на сьогодні два варіанти читання та три варіанти перекладу, дослідник запропонував власне прочитання. Для додаткової аргументації К. Хромов наводить приклади використання аналогічного фрагмента на джучидських монетах більш пізнішого часу (80-ті роки XIV ст., карбування ал-Джедід). На його думку, штемпелі монети могли бути зроблені у майстернях Криму чи Малої Азії, а потім привезені на монетний двір Шехр ал-Джедід. Автор також відмітив, що використання тексту хадису в легенді джучидських монет є новиною для джучидської нумізматики.

Третій розділ збірника – Археологія – містить дві статті. У публікації **Ігоря Старенького** та **Євгена Левінзона** "*Приватне житло другої половини XIII – початку XV ст. з археологічних досліджень у Кам'янці-Подільському по вулиці Татарській, 17/1*" підведено підсумок попередніх досліджень та розвідок. Під час проведених розкопок у 2018 р., було досліджено закритий археологічний комплекс другої половини XIII – початку XV ст. На ділянці виявлено заглиблене у материк приватне помешкання з ямою-холоднею каркасно-стовпою конструкцією. Завдяки знайденим керамічним артефактам дослідники запропонували власну типологію кераміки другої половини XIII – початку XV ст. для Подільського регіону. Крім цього, окремо проаналізовано інші знахідки: денарій Владислава Ягайла та фрагмент металевого виробу (долото?).

Особливості віднайденого пізньосередньовічного керамічного посуду у Кам'янці-Подільському більш детально дослідили **Павло Нечитайло** та **Олена Оногда** у статті "*Керамічний комплекс другої половини XIII – першої половини XV ст. з досліджень у Кам'янці-Подільському*". Усі артефакти віднайдені під час археологічних розкопок у 2017 р. на площі Польський ринок. У збережених частинах підземних та наземних споруд дослідники виявили досить значну кількість різноманітних побутових речей, які датовано другою половиною XIII – першою половиною XV ст. Усі артефакти автори систематизували за асортиментом та морфологічними ознаками. Так, у колекції найбільше горщиків, які за профілем вінець поділяються на різноманітні типи, дещо менше представлені покришки, макітри та глеки. Поодинокими є корчаги, миски-плошки та фрагменти імпортованої кераміки.

У четвертому розділі збірника – Ad Fontes – опубліковано статтю **Дмитра Ващука** "*Privilege was given to Kamianets City by Princes Yuri and Oleksander*

*Koriatovych in 1374: Lists and Interpretations*", яка стосується документальної спадщини князів Коріатовичів. Зокрема, у ній детально проаналізовано декілька списків відомої грамоти Юрія та Олександра Коріатовичів місту Кам'янцю на Поділлі 1374 р., які зберігаються у Державному архіві Хмельницької області у фонді № 120 "Подільський головний суд". У додатку до статті опубліковано академічний варіант тексту привілею польською мовою та переклад російською із відповідних архівних справ.

До п'ятого розділу збірника – Історіографічні розвідки – поміщено статтю **Світлани Блащук** "*Stepan Borysenok: to the Portrait of the Scientist*". На сьогоднішній день увага істориків до творчого доробку цього талановитого дослідника історії українського права Степана Борисенка практично відсутня. Тому ця публікація є досить цінною із багатьох аспектів. Зокрема, С. Блащук відтворила основні віхи біографії вченого, проаналізувала його хоч і нечисленні, але досить вагомі наукові здобутки, розглянула його епістолярну спадщину, зокрема листування із литовським дослідником А. Янулайтісом. На думку С. Блащук, зміст листів дає підстави зробити припущення про можливість існування рукописного варіанту підготовленої до друку С. Борисенком праці, присвяченої Першому Литовському Статуту (історія складання кодексу, джерела, списки).

Останній розділ збірника – Рецензії та огляди – складається із двох публікацій. **Мирослав Волощук** проаналізував п'ятирічну діяльність "*Центру Медієвістичних студій (Centrum Studiorum Mediaevalium)*", який діє від 2015 р. при Прикарпатському національному університеті імені Василя Стефаника. **Андрій Федорук** підготував розлогий огляд колективної монографії "*Епоха Вітовта в історії України: 1387–1430. Київ: Видавництво ТОВ «Балтія-Друк», 2020. 208 с.*", яку підготували українські (Борис Черкас, Дмитро Ващук) та литовські (Альфредас Бумблаускас, Генуте Кіркене, Лорета Скурвідайте) історики.

**Дмитро ВАЩУК**  
головний редактор

# Політика

---

DOI: <https://doi.org/10.15407/ul2021.06.001>  
UDC: 94(474.5+478)327"15"

**Valentin CONSTANTINOV**

Doctor of Historical Sciences (Dr. Hab. in History), Senior Scientist,  
Institute of History of Academy of Sciences of Moldova  
(Republic of Moldova, Chisinau), [walentkonstant@yahoo.fr](mailto:walentkonstant@yahoo.fr)  
ORCID: <https://orcid.org/0000-0001-9578-1134>

## **MOLDOVA'S RELATIONS WITH THE GRAND DUCHY OF LITHUANIA IN THE SECOND HALF OF THE 14<sup>TH</sup> CENTURY – BEGINNING OF THE 15<sup>TH</sup> CENTURY (UNTIL THE TREATY OF LUBLAU IN 1412)**

*In the middle and second half of the 14th century, significant territorial changes took place in Central, Eastern, and Southeastern Europe. The old political structures, which by that time had outlived their usefulness, were replaced by new ones: the revived Kingdom of Poland, the Grand Duchy of Lithuania, and the Moldavian principality. These changes took place in a fierce struggle, with confrontations on the battlefield giving way to confrontations on the diplomatic front. In addition to the above-mentioned political formations, the Hungarian king also had an important place in this struggle. Louis the Great of Anjou at one time united the Hungarian and Polish crown into his own hands, after the death of Casimir the Great Polish king who had no male offspring. The Moldovan rulers took advantage of the international political conjuncture in this space, who skillfully conducted their foreign policy based on the principle of the balance of power. First, the problem of heredity in Poland and then in the Hungarian kingdom itself undoubtedly contributed to the*

*strengthening of a still very young state that appeared in the middle of the 14th century, first as a Hungarian march, and which was tasked with moving eastward, and then as an independent state. However, at that time, every political entity had a suzerain, which gave him the right to exist. Vasal addiction varied from case to case. In turn, when such an opportunity arose, the Moldovan rulers could change their overlords based on political interest. In this, they used the strength and power of the Lithuanian princes. At first, being in allied relations with the Koriatovichs, the Moldovan rulers strengthened their state, and then, by the will of fate, they developed friendly relations with Vitovt / Alexander and tried not to spoil relations with him, participating in those planned through the Grand Duke of Lithuania. A special test for the Kingdom of Poland and the Grand Duchy of Lithuania was the war with the Teutonic Order, which broke out in 1409. The Moldavian soldiers again took part in the Battle of Grunwald in 1410. However, the problem was that the Teutons were supported by the Hungarian king, Sigismund of Luxembourg, who wanted to return the Hungarian influence in Moldova. Thus, the Moldavian principality was drawn into the tangle of international relations in this area where the Grand Duchy of Lithuania was of great importance.*

**Keywords:** *Sigismund of Luxembourg, Kingdom of Poland, Grand Duchy of Lithuania, Moldavian principality*

### **Валентін КОНСТАНТИНОВ**

доктор історичних наук, провідний науковий співробітник,  
Інститут історії Академії наук Молдови  
(Молдова, Кишинів), walentkonstant@yahoo.fr  
ORCID: <https://orcid.org/0000-0001-9578-1134>

## **ВЗАЄМОСТСУНКИ МОЛДОВИ З ВЕЛИКИМ КНЯЗІВСТВОМ ЛИТОВСЬКИМ В ДРУГІЙ ПОЛОВИНІ XIV – НА ПОЧАТКУ XV ст. (ДО ЛЮБЛЯНСЬКОЇ УГОДИ 1412 р.)**

*У середині та другій половині XIV століття в Центральній, Східній і Південно – Східній Європі відбулися значні територіальні зміни. На зміну старим політичним структурам, які на цей час повністю зжили себе, з'явилися нові: відроджене Польське королівство, Велике князівство Литовське і Молдавське князівство. Ці зміни проходили у запеклій боротьбі, а протистояння на полі бою поступалися місцем протистоянь на дипломатичному фронті. Крім вище названих політичних утворень важливе місце в цій боротьбі займало і Угорське королівство. Зокрема, король Людовик Великий Анжуйський в один час одноосібно поєднав угорську і польську корону, так як у Казимира Великого не було чоловічого потомства. Міжнародною політичною кон'юнктурою на цьому просторі скористалися молдавські господарі, які вміло проводили зовнішню політику виходячи з принципу рівноваги сил. Спочатку проблема спадковості у Польщі, а потім і в Угорському королівстві безсумнівно сприяли зміцненню зовсім ще молодій держави, яке з'явилася у*

*середині XIV ст., спочатку як угорська мархія, і якій було поставлене завдання просуватися на схід, а потім як самостійна держава. Проте у той час кожне політичне утворення мало сюзерена, що давало йому право на існування. Васальна залежність варіювала від випадку до випадку. Своєю чергою, коли з'являлася така можливість, молдавські господарі могли міняти своїх сюзеренів виходячи з політичного інтересу. У цьому вони використовували силу і міць литовських князів. Будучи спочатку у союзницьких відносинах з подільськими володарями Коріатовичами, молдавські господарі зміцнили свою державу. Потім, волею долі, у них склалися дружні відносини з Вітовтом (Олександром), котрі вони намагалися не псувати. Особливим випробуванням як для Польського Королівства, та і Великого князівства Литовського стала війна з Тевтонським Орденом, яка спалахнула у 1409 р. Молдавські воїни взяли участь у Грюнвальдській битві 1410 р. у складі союзницької армії. Однак проблемою стало те, що тевтонців підтримував угорський король Сигізмунд Люксембурзький, який хотів повернути свій вплив у Молдавії. Таким чином, Молдавське князівство було втягнуто в клубок міжнародних відносин на тому просторі, де мало політичний інтерес і Велике князівство Литовське.*

**Ключові слова:** Молдавське князівство, Велике князівство Литовське, Польське королівство, Угорське королівство, міжнародні відносини, дипломатія.

The formation of Moldova in the middle of the 14th century took place in the context of complex processes in a large Central and Eastern European area. It is generally considered that after some fights against the Tatar domination in this area, a political entity was created to the east of the Carpathians – Moldova under the leadership of a voivode from Maramureş (Dragoş). The year of 1347 was proposed as the year of the formation of this entity. The first voivode of Moldavia probably ruled for 12 years, and after his death there was a first revolt against Hungarian rule<sup>1</sup>. This uprising, which took place in 1359, was suppressed. After the death of the second voivode, Sas, another revolt broke out, which was successful this time<sup>2</sup>. In his turn, the king of Hungary, Ludovic de Anjou, on February

<sup>1</sup> We consider that in the Anonymous Chronicle the statement according to which "Here came Dragoş, voivode of Maramureş after the bull to hunt and ruled for 2 years", must be corrected into "12". One of the copyists did not pass the number of tens, which in the Slavonic paleography, for the numbers from 11 to 19, is after that of the units. Then this mistake was taken over by all the copyists who instead of 12 wrote 2 years (For the Slavonic-Romanian chronicles see: SRC, 1959).

<sup>2</sup> This time the chroniclers and copyists mentioned it correctly. "And after him reigned his son, Sas voivode, for 4 years". That is, if we add to 1359/1360 four years we will have the date of a new revolt of the Moldavians against the Hungarian domination that took place in the years 1363/1364.

2, 1365, recognized himself defeated in this confrontation, confiscating Bogdan the Founder's fortunes from Maramureş and giving them to the sons of Sas, Balc and others (DRH, 1977: 80–83). The next voivode, Laţcu, faced major problems in maintaining the Moldovan state<sup>1</sup>. At that time internationally there were three potential candidates for the legacy of the Golden Horde in the area: the Kingdom of Poland, the Kingdom of Hungary and the Grand Duchy of Lithuania. This rivalry would eventually lead to the creation of a local political system that will establish a balance of power. In this system the rulers of Moldova will have a close collaboration with Lithuanian princes, with whom they would have a common border from the north-east.

The new lord of Moldova was in an extremely complicated situation. There was a danger of dissolving the Moldovan state and including it in the composition of its powerful neighbours. Therefore, Laţcu promised the transition to Catholicism, founded a Catholic diocese in Moldova, thus ensuring the expansionist claims of Catholic neighbours. Another component of the success was the close collaboration with the Lithuanian political circles, especially with the powerful Koriatovici family, who at that time took control of Podolia. Thus, when Kazimir the Great died in 1370, and Ludovic de Anjou ascended to the Polish throne, Laţcu was safe at least from the Lithuanians. At the same time, there were probably laid the foundations of the replacement project of Laţcu, who did not have a son, with Iurg Koriatovici to become lord of Moldavia, perhaps through his marriage to Laţcu's daughter, Anastasia (Constantinov, 2009: 145–149). Certain is that in 1374 Iurg Koriatovici was one of the candidates for the throne of Moldavia, as the Russian chronicles tell us, but in a short time he was killed, probably poisoned (PSRL, 1975: 139)<sup>2</sup>, by the locals. Even if his presence on the throne of Moldavia has aroused a whole discussion, it is certain that at least a part of the political elite in Moldavia supported the rise of Iurg Koriatovici to the throne of the country.

Despite this incident, we must mention that Moldavian-Lithuanian relations continued during Laţcu's successor on the seat of Moldavia. Petru the Muşatin was the son of Ştefan and the nephew of Bogdan I the Founder. His mother, Muşata, probably came from the Russian-Lithuanian kinsfolk with which the Moldavians were neighbours. Petru the Muşatin consolidated the Moldavian state and gave it the necessary durability to face the

---

<sup>1</sup> On the founding of the Moldovan state, see (Gorovei, 1997).

<sup>2</sup> "A kniazia Jurja wziali wotochowe k sobie wojowodoiu y tarn ieho okormili".

numerous dangers that came from outside. In this regard, measures had to be taken for the political consolidation of the country in relation to the Kingdom of Hungary and the Kingdom of Poland, which at the beginning of his reign were both in the hands of Louis de Anjou. Therefore, he probably had to swear allegiance to the king. The death of Louis de Anjou, also without heirs, raised several issues in front of the two kingdoms. Vladislav Jagiello, the Grand Duke of Lithuania, ascended to the throne of Poland, while the throne of Hungary was seized on by Sigismund of Luxembourg. It was the problems he had at the beginning of his reign in Hungary that allowed Petru the Muşatin to conclude the vassalage agreement with the king of Poland, changing his status from vassal of the king of Hungary to that of the king of Poland<sup>1</sup>.

The political movements of the lord of Moldavia, in the conditions in which in Podolia was ruled by the representatives of the Koriatovici people with whom the Moldavians were in very close relations, had to consolidate the bases of the state that was still at the beginning of its existence. The fact that from the beginning he was the vassal of King Louis of Anjou, king of Hungary and Poland, of course, facilitated the passage of Peter the Muşatin in the status of vassal of the king of Poland<sup>2</sup>.

The same process was facilitated by the fact that, due to internal problems in the Kingdom of Hungary and the conflict between King Sigismund of Luxembourg and a part of the Hungarian nobility, Red Russia (Ruthenia) fell into the hands of the Poles, although until then it was ruled by a Hungarian administration. Thus, through Poland and Moldavia as its vassal, a unity of the trade route connecting the Baltic Sea to the Black Sea was ensured. This new political reality has linked more closely Moldova to Polish-Lithuanian political circles .

In 1392, the Grand Duke of Lithuania became Vitovt, who after turning to Christianity was named Alexander. From the very beginning, he held a strong position towards the decision-makers in the area, trying to occupy his own position and play the role of mediator primarily between the two kings of Poland and Hungary: Vladislav Jagiello and Sigismund of Luxembourg. Among other things, the Grand Duke became an intermediary in the Polish-Hungarian rivalry over Moldavia. In this context, the rulers of Mol-

---

<sup>1</sup> "Przyiachał potom krol Jagelo do Lwowa, gdzie Piotra Hospodara Wołoskiego, gdy przy sięgę hołdownym obyczaiem z Radami swoimi pod Chorągwią koronną uczynił, w obronie przyjął, bo w ten czas Wółosi odkinown siq" (Strykowski, 1846: 448).

<sup>2</sup> On May 6, 1387, Petru Muşatinul, together with the boyars, paid homage to the Polish king (DM, 1931: 599–601).

dova knew to find the middle line to give security and stability to the lordship.

In the 90<sup>s</sup> of the 14<sup>th</sup> century, a new political situation would mark the space around Moldavia and would have a direct impact on it. Then the conflict broke out between the Grand Duke of Lithuania, Vitovt, and the Koriatovici people who ruled Podolia. The tendencies of duchy centralization manifested by Vitovt were struck by the natural desire of the Koriatovici people to keep their rule unhindered over Podolia. In this conflict, the lord of Moldavia, Roman I<sup>1</sup>, sided with the Koriatovici people being led by Feodor Koriatovici. The king of Hungary, Sigismund of Luxembourg, was also involved in this conflict, intending to bring Moldavia under the obedience of the kings of Hungary. He made an alliance with Feodor Koriatovici and probably obtained an oath of allegiance from Roman I. And even if we do not have information on the conclusion of such an agreement, it is very likely that there is a draft of it.

Thus, we can also explain the position towards the lord of Moldova of both the King of Poland, Vladislav Jagiello, and the Grand Duke of Lithuania Vitovt, directly involved in the conflict with Feodor Koriatovici. In the first phase, Vitovt defeated him and determined Feodor Koriatovici to flee from Podolia<sup>2</sup>. After the expulsion of Feodor Koriatovici, it was the turn of Roman I, the lord of Moldavia, who was also removed from his chair, and in his place was put Stephen I, who married Vitovt's sister, Ringala. After the ascension of Stephen I, the procedure of the oath of allegiance to the Polish king Vladislav Jagiello followed. Both the lord and the Moldavian boyars swore and promised that they would soon pay homage to vassality according to the usual procedure (DM, 1931: 609–611)<sup>3</sup>. This is an important document regarding the Polish-Lithuanian-Moldavian relations. The Mol-

---

<sup>1</sup> Lord of Moldavia between 1392 and 1495. On January 5, 1393, he paid homage to the king of Poland Vladislav Jagiello (DM, 1931: 607–609).

<sup>2</sup> "Витолт на Подоле з войском литовским и руским выправился на князя Феодора Кориатовича, который з подданства и повинности великого князя литовского Витолта выбился, а скоро Витолт под Браслав Подолский притягнул, хотѣл ему Кориатовичъ з войском своим отбити его, але зараз от Витолта зостал пораженным так, же сам ледво утекл до Каменца Подолского, а Витолт з звитязством побрал замки: Браслав, Зяслав, Смотричь, Чирвоный Городок, Бекоту, Скалу, а потым облегл Каменец Подолский, где Кориатовичъ князь подолский затворился з помощю волохов, сусѣдов своих. А гды обачили облеженци, же трудно оборонитися от Витолта, поддалися Витолтови. Там же Витолт поймал князя Феодора Кориатовича и одослал его до Вилня в вязене, а сам змѣшкал в Каменцѣ и прилучил все Подоле до князства Литовского" (PSRL, 1975: 72).

<sup>3</sup> The Moldavian boyars also promised to give up their claims on Colomeea, Snyatin, and Pocuția, leaving Jagiello the right to decide the matter on Țețina and Hmielova.



davian boyars promised to King Vladislav Jagiello that their lord, Stefan, together with his boyars would come to him and pay homage to vassalship. Probably, it is an allusion to the previous lord, Roman I, who did not go through the procedure of homage to vassality, but only promised to do so. In this case, those who did not go through the homage procedure were not considered vassals. On the other hand, probably, the worsening of the relations between Roman I and Jagiello occurred due to the latter's non-payment back the debt to Petru the Muşatin (DM, 1931: 603–606). The Moldavians promised to help against any enemy, without exception: "against the king of Hungary, against the voivode of Bessarabia<sup>1</sup>, against the Turks, against the Tartars, against the Prussians (DM, 1931: 611–615)".

Of course, the situation in Moldova confused the plans of Sigismund of Luxembourg, who was preparing for the crusade against the Turks<sup>2</sup>, and a new ally would have been very useful. Shortly after Stephen I ascended to the throne of Moldavia, Sigismund of Luxembourg organized a military campaign against the new ruler of Moldavia. The final battle took place in Ghindăuani, Neamţ county, between February 2 and 14, 1395 and ended with the defeat of the Hungarian army (Manolescu, 1965: 65–72). Historical sources are poor about the situation in the region, but the Moldovan lord probably received significant military support from Polish-Lithuanian forces, including Vitovt, who strongly strengthened his authority after the successful campaign against the Koriatovici people. According to the logic of the events, if Sigismund of Luxembourg had succeeded in the Moldavian campaign, it would follow Podolia, from where Feodor Koriatovici was expelled and found refuge with the king of Hungary and who could hardly wait to return to the chair<sup>3</sup>. Despite the success, the lord of Moldavia probably took the oath of allegiance to the king of Hungary (Tęgowski, 1993: 58), but its effect was less important, as the next year, 1396, Sigismund was defeated in the battle of Nicopolis. For his part, Vitovt understood that he could take advantage of the situation and strengthen his influence in the region by including Moldova in his own sphere of influence.

---

<sup>1</sup> Mircea the Old. It is a very interesting detail from the point of view of the establishment of Sigismund of Luxembourg's allies. A few months after the battle of Vorskla in 1399, Mircea the Old dethroned Iuga and seated Alexander the Good, the son of that Roman, who was dethroned by Vitovt in 1394.

<sup>2</sup> The final battle took place on September 25, 1396, at Nicopolis and ended with the defeat of the crusading army.

<sup>3</sup> In 1415, he was still with the Hungarians and signed documents as: Dux Podoliae (Prochaska, 1914: 149).

Vitovt's success during that period led to much greater demands for the entire Eastern European space. The logic of the events leads us to the conclusion that the help and support that Vitovt gave to the lord of Moldavia in the battle of Ghindăuani was important since Stephen I sent Moldavian military contingents to participate alongside those of Vitovt and did it not only in the battle of Vorskla in 1399.

During that period, a new change of power took place in the Golden Horde, and instead of Tohtamâş, Tamerlan gave power to Timur Kutluk. Vitovt decided that he should get involved in the uprising in the Golden Horde, supporting Tohtamâş. The Russian Chronicles set out this plan as follows: "Let us go and conquer the land of the Tartars, defeat Tsar Temir Kutlui, and settle Tohtamash as tsar, and he will settle us as ruler throughout Russia" (PSRL, 1975: 75–76, 148)<sup>1</sup>. Vitovt prepared thoroughly for this war. He was also supported by the Catholic Church. Poznan's elect Wojciech Jastrzembec, sent to the pope, brought a diploma in early 1399 on the beginning of the crusade in Poland, Lithuania, Russia, Podolia and Moldavia against the Tartars who shed "so much innocent blood in these countries" (Prochaska, 1908: 120; Prochaska, 1914: 81).

The battle is known to have ended with the complete destruction of Vitovt's army. Edâghei, one of Timur Kutluk's army commanders, initially proposed to Vitovt to start negotiations to take time until Timur Kutluk himself arrived. Then they lured his army into the steppe where they surrounded it and destroyed it completely. According to further information, about a quarter of the army survived (Prochaska, 1914: 80). A detachment from Moldavia also participated on Vitovt's side, but we do not know if it was led by the Moldavian lord Stephen I himself or by someone close to him<sup>2</sup>. Of course, in the created situation, Vitovt's defeat should not be dramatized, but in the future he would have to reconsider his strategic plans, as well as to give up active politics at all levels and in all directions<sup>3</sup>.

It is assumed that the lord of Moldavia also died in the battle of Vorskla. And although it is difficult for us to comment on this issue due to the lack of accurate information, it is certain that in the same year Stephen I was replaced in the chair by Iuga, who ruled with Moldavia for several months,

---

<sup>1</sup> «Poydem plenim zemlu Tatarskuiu, pobijem cara Tymir Kutluia, posadym cara Tachtamy-sza, a on nas posadyt na wsey Ruskoy zemli».

<sup>2</sup> About the participation of the Moldavian detachment it is written, among others, in the Russian chronicles (PSRL, 1851: 251; PSRL, 1858: 72).

<sup>3</sup> "potęga Witolda urosła tak niesłychanie szybko, upadła pod jednym ciosem" (Vitovt's power increased tremendously very quickly, and fell in one swoop) (PSRL, 1851: 81).

in the second half of 1399 and the beginning of 1400<sup>1</sup>. Most likely, due to the weakening of Vitovt's positions in the region after the battle of Vorskla, the initiative was taken by Sigismund of Luxembourg, more precisely, by his vassal, Mircea the Old<sup>2</sup>. The Anonymous Chronicle of Moldavia mentions that Iuga was taken prisoner, and Alexander the Good became the new lord of Moldavia on April 23, 1400 (SRC, 1959: 5, 10).

Of course, in the new political situation, the lord of Moldavia appeared as an exponent of the policy of the king of Hungary, due to whom he came on the throne. Vitovt's defeat and the new political conjuncture were quite favorable for the king of Hungary, who could hope to regain suzerainty over Moldavia, as well as to use the Moldavian army in the fight against the Ottoman expansion in the Balkans.

However, these plans did not materialize then, and soon the situation suddenly changed. It was a natural consequence of the deadlock which both Poland and Lithuania reached after the Battle of Vorskla in 1399. In 1401, the signing ceremony of the Union between Poland and Lithuania, called the Union of Vilnius-Radom, took place in Vilnius. Vitovt was recognized as the new duke of Lithuania and received the support of Poland in the actions he would promote in the region. That was only a part of the problem. In the same year, after the revolt of the Hungarian aristocracy, Sigismund of Luxembourg was arrested. In that situation, Alexander the Good's position became extremely shaky. He could not hope for any help from his protector, and the Poles and Lithuanians could at any time take revenge and demand a change of the lord of the country.

We must keep in mind that Moldova was a relatively young state and therefore, in the absence of a political tradition, could easily be influenced by one of the powers in the region, not to mention that the very existence as a state could be endangered. For the time being, however, there was a lack of tradition of succession to the throne. These were scarcely stated in the first decades of Moldova's existence, but there was still a long way to go before they could be affirmed and confirmed. Undoubtedly, in the formation of the political tradition in the Romanian Countries, the Byzantine one (Georgescu, 1980; Pippidi, 1983). played an important role, although we

---

<sup>1</sup> Several documents have been preserved from his reign. In one of them Alexandru voivod, the future lord of Moldavia, is mentioned (DRH, 1975: 11–13).

<sup>2</sup> About his reign see (Panaitescu, 1996).

must not neglect the Tartar one, which had a very important role in establishing the conception and form of power, especially in Moldavia<sup>1</sup>.

How fragile was the situation of Alexander the Good is also testified by the backstage movements that began at the same time with the defeat at Vorskla and the disappearance of Stephen I. Several contenders for the royal throne were in Poland at that time. Thus, on March 25, 1400, Petru the Muşatin's son, Ivaşco, after redeeming Roman I from captivity (DM, 1931: 617–618), promised the King of Poland, Vladislav Jagiello, and Vitovt that if he became lord of Moldavia, he would return the Country of Sipeñit to Poland<sup>2</sup> and give up the money, which his father, Petru the Muşatin, lent to Jagiello in 1388 (DM, 1931: 619–620).

It is possible that as long as King Sigismund of Luxembourg was active, no plan for the dethronement of Alexander the Good, newly seated, could be implemented. Things changed abruptly in 1401 when, after the arrest of the king of Hungary (Prochaska, 1908: 233; Kuczyński, 1987: 175; Tęgowski, 1993: 63), the situation of the lord of Moldavia worsened. It was clear that he needed to take the necessary steps to normalize relations with Poland. On March 12, 1402, in Suceava, after some preliminary preparations, of course, he swore allegiance to the King of Poland, Vladislav Jagiello. It is also interesting that if in the internal documents Alexander the Good is called "lord" (DRH, 1975: 13–16), in this document only "voivode of Moldavia". It is also suggestive that the seal attached to the act of homage is small and green, opposed to the large and red, the colour of sovereignty, which we usually get used to. The use of these elements undoubtedly sought to emphasize the Polish king's status as a subject and vassal and to convince the Poles that he was the one they should rely on at that time. All the more so as the document stated that the lord of Moldavia would "serve faithfully ... against any of his enemies, never excluding anyone" and promised "not to look for another lord besides the king of Poland" (DM, 1931: 621–622). It was not like the case of Stephen I, who enumerated all the possible enemies of the Polish king<sup>3</sup>, but the meaning, of course, remained the same. More than this, the lord of Moldova was ready to start the military campaign also against Mircea the Old, who put him in the chair. And when he stated that he would not look for another lord, the

---

<sup>1</sup> Regarding the relations with the Tartars (Gonța Alexandru I., 2010).

<sup>2</sup> In all probability, this country on the border of Poland and Moldavia was a certain fief given to the lords of Moldavia to pay homage to vassalship (Tęgowski, 1993).

<sup>3</sup> See above.

reference naturally went to Sigismund of Luxembourg, king of Hungary. From the course of things, it becomes clear that Polish officials also agreed with these data on the issue. For them, it was important that the lord of Moldavia to become a vassal with "proper documents" and to pay homage to vassalship, which enshrined this status. That is why, in the created situation Alexander the Good managed to consolidate his reign and obtain recognition as a lord from the Polish king.

The status of the ruler of Moldova vis-à-vis the King of Poland gradually changed. During the ceremony of paying homage to vassalship that took place on August 1, 1404, Alexander the Great was entitled only "Pan Alexander voivode of Moldavia." Although in this case the lord of Moldavia used the big stamp and his seal was applied in red wax (DM, 1931: 625–627). Already around 1407, the relations between the lord of Moldavia and the king of Poland were very good. On October 6, 1407 (DM, 1931: 628–630), Alexander the Good once again paid homage to vassalship this time in Lviv, on which occasion negotiations were held to grant the privilege of merchants in Lviv in a year. The act of October 8, 1408, which establishes the rules of trade in Moldavia for the merchants of this city, was of enormous importance not only for the reign of Alexander the Good, but also for the entire economic history of Moldavia (DM, 1931: 630–637).

Relations with Vitovt had to be directed in the same direction, i. e. towards strengthening collaboration. We believe that it is not by chance that the homage to vassalship, in 1404, took place in Camenița. This fact had to enshrine a new political reality in which Moldavia had a well-defined place. According to the agreements signed with the both two sovereigns, the king of Poland and the Grand Duke of Lithuania, the lord of Moldavia had to give aid to both. Thus, Alexander the Good sent at Vitovt's request a military detachment to help him in a new war against the Great Prince (Cneaz) of Moscow<sup>1</sup>.

A new strain on relations between the Grand Duchy of Lithuania, the Kingdom of Poland, on one hand, and the Teutonic Order, on the other, would also involve Moldova in this conflict. Major political forces across the European continent have been involved in this conflict in one way or another. In essence, the papacy defended the Teutons, who until recently

---

<sup>1</sup> "Ouch sageten sie uns, das her czumole vil volkes habe, beide us Polen und us der Walechien und herczog Swittergail der sie der Polen houptman, und meinen sie, das is czumole fruntlich czwischen herczog Wytowten und herczog Swittergeil stee und sie sich mit danczin trowen meinen" (CEV, 1882: 136).

fought against the last island of "paganism" on the European continent - that of the Grand Duchy of Lithuania, which passed to Christianity only when the issue of Vladislav Jagiello 's accession to the Polish throne arose. In the previous decades, under the slogan of the fight against the "pagans", the Teutonic Order was given the opportunity to expand its territories to the detriment of the Slavic and Lithuanian tribes. The Grand Duchy of Lithuania began rivalry with Moscow for attracting the territories inhabited by the Slavic, and the sympathies were divided sharply into two. Poland, also involved in the process of political centralization, in the first decades of the 14th century faced the rivalry of the Teutonic Order in several directions. It was the common interest in fighting the Teutonic Order that brought the two political entities closer together: the Kingdom of Poland and the Grand Duchy of Lithuania. On the other hand, the Teutonic Order speculated on this alliance to accuse the Kingdom of Poland of collaborating with the "pagans." Thus, the Teutons obtained support from the papacy, which, although was in great crisis (the great schism in the West with the two popes) still had an important word to say in the creation of moods on the continent.

In the created situation, Sigismund of Luxembourg also spoke on the side of the Teutons, who, although he did not really intervene in the conflict, created a certain atmosphere around him, determining a certain ending that did not completely solve the existing problems . An agreement was signed between the king of Hungary and the Teutons on March 31, 1410 (Kuczyński, 1987: 175). According to it, in case of the Order's victory, Moldavia, together with Red Russia (Ruthenia) and Podolia would have passed under the authority of Sigismund of Luxembourg<sup>1</sup>. That is why the participation of the Moldavian contingents by the Polish-Lithuanian army was not only a matter of an obligation of a vassal to his suzerain, but it was also a personal interest whose stake was to maintain the throne.

On July 15, 1410, the battle of Grunwald took place. The Teutons were fighting on one side and the Polish-Lithuanian army on the other. This battle was the decisive battle of the Polish-Teutonic War of 1409–1411.

---

<sup>1</sup> "Et si nos in huiusmodi litibus et gweris modo supra dicto suscitatis sew exortis aliquas terras ut sunt: terre Russie, Podolie et Moldavie, que volgari nomine minor Walachia nominatur, vel alie infidelium terre aut bona ab ipso regno Hungarie alienata aut per dictum regem Polonie ac regnum Polonie occupata et usurpata, reacquirere et reobtinere contingeret: extunc easdem terras et bona per nos taliter reacquisita et reobtentata prefato regno Hungarie restituere ac sibi de eisdem condescendere volumus et debemus et illa contra prefatum regnum Hungarie nullomodo retinere" (CES, 1891: 35–36).

Fulfilling its mission, a detachment of Moldavians fought on the side of the Poles and Lithuanians in this battle. Some researchers' opinion that the Moldavians did not take part in the Battle of Grunwald was rejected by Stefan Kuczynski (Kuczyński, 1987: 554–557). Several Prussian chronicles have been preserved mentioning the detachment of Moldavians, who fought on the Polish-Lithuanian side. There are also other sources that show the presence of Moldovans in the Polish-Lithuanian army<sup>1</sup>. Experts believe that the slowness with which Vladislav Jagiello attacked Malbork, the capital of the Teutonic Order, was the main cause of failing to obtain a complete victory over the Order. The war ended with the signing the peace at Torun on February 1, 1411, and is considered to be an advantageous peace for the Teutons due to the results of the recent war. However, as a result of the Polish-Lithuanian confrontation with the Teutonic Order, the latter lost its strategic initiative and no longer posed a danger to both the Kingdom of Poland and the Grand Duchy of Lithuania.

A new Polish-Moldavian agreement (oath of allegiance) was concluded shortly after the victory over the Teutonic Order on May 25, 1411. It was rather an anti-Hungarian treaty. The document stated that: "if the Hungarian king will go against our lord, the king of Poland ... then we will attack his country, the country of the king of Hungary ... And again if the king of Hungary would attack me, Alexander the Voievode, and my Country of Moldova, then our lord, the king of Poland is to defend us and attack the country of Hungary and do as much as he can as a lord of ours" (DM, 1931: 637–638).

This agreement strengthened even more the position of the lord of Moldova, but by the end of the year some completely unexpected things happened. Initially, on September 20, 1410, Sigismund of Luxembourg became king of Rome, which opened up special prospects for him to be elected emperor. He became a very influential person in Europe even though he had to take into account the European realities after the battle of Grunwald. The result of this battle, as well as the signing of the Peace of Torun on February 1, 1411, shaped the positions of Sigismund of Luxembourg in his relations with the King of Poland and the Grand Duke of Lithuania. Vitovt tried to play a mediating role between the two kings of Poland and Hungary. Due to several field trials, an agreement, which was to end the

---

<sup>1</sup> "Ouch gnediger herr meister, so hat der selbige uns gesait wie das acht hundert Walochen dem konige nochziben, und di sebbigen Walochen woren in der Mazow und czogen widdir obir Nare dem koninge von Polan nach" CEV, 1882: 1064).

open rivalry between the two, was signed between Vladislav Jagiello and Sigismund of Luxembourg in Lublau.

It seems that Sigismund of Luxembourg played an important role in diminishing the importance of victory in the Polish-Lithuanian-Teutonic War. He was interested in maintaining the Teutonic Order as an important player in the European politics, and more than this, to be in his camp. Besides this, Vitovt also benefited from the created situation. In addition to his own ambitions, the new situation gave him the opportunity to get out of his dependence on Jagiello. It seems that at the same time there appeared Vitovt's plans to obtain the crown that would have allowed him to enter the international arena as one of the equals and less as a subject of the King of Poland. Beyond the complicated situation he was in, Vitovt's ambitions and aspirations along with the traditional rivalry for Moldova of the kings of Hungary and Poland became for Alexander the Good a good reason to consolidate his status and offered him much more room for maneuver.

The meeting between the King of Poland, Vladislav Jagiello, and the King of Hungary, Sigismund of Luxembourg, in Lublau took place in unfavorable conditions for the Polish king. The last advances of the Hungarian king that have taken place recently gave Sigismund of Luxembourg much more room for maneuver. The agreement was signed on March 15, 1412, and some provisions of the treaty were in contradiction with Jagiello's interests. Two points were very important: Ruthenia and Podolia<sup>1</sup> remained in Jagiello's possession until the death of one of the signatories, and after 5 years a Polish-Hungarian commission had to decide the further destiny of this territory. As for Moldova, Sigismund recognized the Moldavian lord as vassal of Poland, but left himself the right to call him to help in the war against the Turks. If the lord of Moldova had avoided this obligation, the division of the country would have had to follow so that the Hungarians would occupy Chilia, and the Poles the Cetatea Albă. These two points in the agreement prejudiced the position of the Polish king as long as they questioned issues that had long since been definitively resolved: both the affiliation of Ruthenia and Podolia and the issue of the Polish vassal – in the case of the lord of Moldavia. The provisions of this agreement, even if they were discussed in the future, would not be implemented. On

---

<sup>1</sup> Red Russia (Ruthenia) was annexed by Louis de Anjou as king of Poland to the Hungarian Crown. Queen Jadviga, as heiress of Louis de Anjou, in 1387, rejoined Red Russia to the Polish Crown. Podolia and Volynia, until the Union of Lublin in 1569, will remain part of the Grand Duchy of Lithuania.



the other hand, these points from the treaty show once again how fragile was the political situation of Moldavia when the neighboring kingdoms were in full political expansion.

Thus, in the first decades of state existence of Moldavia there were several obstacles in its assertion in the international political arena. There was no alternative to the vassal status of one of the two powerful kingdoms of Hungary and then of Poland. Throughout this period, since the beginning of Moldavia's existence, the local Lithuanian leaders have been along with its sovereigns. Their presence in the region, the dynastic alliances with them offered the Moldavian lords the opportunity to maneuver on the international political arena. And although sometimes alliances with Lithuanian princes and the Grand Duke of Lithuania did not contribute to political stability, the vicinity of the Grand Duchy of Lithuania was an important element in the balance of power in the area and contributed to the political stability and consolidation of Moldavia.

## **BIBLIOGRAPHY**

- Полное Собрание Русских Летописей* / ред. М. М. Улащик, т. 32: Хроники Литовская и Жмойтская и Быховца. Летописи Барбулаковская, Аверки и Панцырного. Москва, 1975, 234.
- Полное Собрание Русских Летописей*, т. 5: Псковская и Софийская летописи. Санкт-Петербург, 1851, 277.
- Полное Собрание Русских Летописей*, т. 8: Продолжение летописи по Воскресенскому списку. Санкт-Петербург, 1859, 302.
- Codex epistolaris Saeculi decimi quinti* / colectus opera dr. Anatolii Lewicki. Krakow, 1891: т. II (1382–1445), LXXXVII + 531
- Codex Epistolaris Vitoldi Magni Ducis Lithuaniae 1376–1430* / colectus opera Antonii Prochaska. Kraków, 1882, CXVI + 1113.
- Constantinov V. Documentul original de la Alexandru cel Bun pentru episcopia de Rădăuți (July 6, 1413). "Arhiva Moldaviae", 2009, I, 145–149.
- Cronicile slavo-române din secolele XV–XVI* / publicate de Ioan Bogdan. Bucharest: Academiei, 1959, 332.
- Documenta Romaniae Historica* / Volum întocmit de acad. Ștefan Pascu, Constantin Cihodaru, Konrad G. Gundisch, Damaschin Mioc, Viorica Perivan. București: Editura Academiei Republicii Socialiste România, 1977, series D. Relații între Țările române, vol. I, (1222–1456), XLIII+527+[4].
- Documenta Romaniae Historica* / Volume compiled by C. Cihodaru, I. Caproșu and L. Șimanschi. Bucharest, 1975, series A. Moldova, vol. I (1384–1448), LV+605+[2].

- Documente moldovenesti înainte de Ștefan cel Mare* / publicate de Mihai Costăchescu. Iași, 1931, vol. II, 956.
- Georgescu V. *Bizanțul și instituțiile românești până la mijlocul secolului al XVIII-lea*. București, 1980, 296.
- Gonța Alexandru I. *Românii și Hoarda de Aur (1241–1502)*. Iași, 2010, 217.
- Gorovei Șt. S. *Întemeierea Moldovei. Probleme controversate*. Iași, Academy Publishing House, 1997, 331.
- Kuczyński S. *Wielka wojna z Zakonem Krzyżackim w latach 1409–1411*. Warszawa: Wojskowy Instytut Historyczny im. Wandy Wasilewskiej. 1987, wyd. 5 popr., 682.
- Manolescu R., Campania lui Sigismund de Luxemburg în Moldova (1395). *Analele. Universității București. Istorie*, 1965, XV, pp. 65–72.
- Panaitescu P. *Mircea cel Bătrân*. Bucharest, 1996, 456.
- Pippidi A. *Tradiția politică bizantină în Țările Române*. București, 1983, 274.
- Prochaska A. *Dzieje Witolda W. Księcia Litwy*. Wilno: Nakład i druk Ks. A. Rutkowskiego, 1914, 420.
- Prochaska A. *Król Władysław Jagiełło*. Kraków: Akademia Umiejętności, 1908, t. I, 414.
- Strykowski M. *Kronika polska, litewska, zmódzka i wszystkiej Rusi*. Warsaw, 1846, 63+XLVIII+392.
- Teǵowski J. Powiązania genealogiczne wojewodów mołdawskich Bogdanowiczów z domem Giedyminowiczów w XIV–XV wieku. *Genealogia*, 1993, t. 3, 45–66.

## REFERENCES

- CES, 1891 – *Codex epistolaris Saeculi decimi quinti*. T. II (1382–1445). Krakow. [in Latin].
- CEV, 1882 – *Codex Epistolaris Vitoldi Ducis Lithuaniae 1376–1430* / colectus opera Antonii Prochaska. Kraków. [in Latin].
- Constantinov, 2009 – Constantinov, V. (2009). Documentul original de la Alexandru cel Bun pentru episcopia de Rădăuți (July 6, 1413). "*Arhiva Moldaviei*", 2009, I, 145–149. [in Moldavian].
- DM, 1931 – *Documente moldovenesti înainte de Ștefan cel Mare*. Vol. II. Iași. [in Romanian].
- DRH, 1975 – *Documenta Romaniae Historica*. Series A. Moldova, vol. I (1384–1448). Bucharest. [in Romanian].
- DRH, 1977 – *Documenta Romaniae Historica*. Series D. Relații între Țările române, vol. I, (1222–1456). București: Editura Academiei Republicii Socialiste România. [in Romanian].
- Georgescu, 1980 – Georgescu, V. (1980). *Bizanțul și instituțiile românești până la mijlocul secolului al XVIII-lea*. București. [in Romanian].
- Gonța Alexandru I., 2010 – Gonța, Alexandru I. (2010). *Românii și Hoarda de Aur (1241–1502)*. Iași. [in Moldavian].
- Gorovei, 1997 – Gorovei, Șt. S. (1997) *Întemeierea Moldovei. Probleme controversate*. Iași, Academy Publishing House. [in Moldavian].

- Kuczyński, 1987 – Kuczyński, S. (1987). *Wielka wojna z Zakonem Krzyżackim w latach 1409–1411*. Wyd. 5 popr. Warszawa: Wojskowy Instytut Historyczny im. Wandy Wasilewskiej. [in Polish].
- Manolescu, 1965 – Manolescu, R. (1965). Campania lui Sigismund de Luxemburg în Moldova (1395). *Analele. Universităţii Bucureşti. Istorie*. Vol. XV, 65–72. [in Romanian].
- Panaitescu, 1996 – Panaitescu, P. (1996). *Mircea cel Bătrân*. Bucharest. [in Romanian].
- Pippidi, 1983 – Pippidi, A. (1983). *Tradiţia politică bizantină în Ţările Române*. Bucureşti. [in Romanian].
- Prochaska, 1908 – Prochaska, A. (1908). *Król Władysław Jagiełło*. T. I. Kraków: Akademia Umiejętności. [in Polish].
- Prochaska, 1914 – Prochaska, A. (1914). *Dzieje Witolda W. Księcia Litwy*. Wilno: Nakład i druk Ks. A. Rutkowskiego. [in Polish].
- PSRL, 1851 – *Polnoe Sobranie Russkikh Letopisej*: Vol. 5. Pskovskaya i Sofijskaya letopis. Sankt-Peterburg. [in Russian].
- PSRL, 1859 – *Polnoe Sobranie Russkikh Letopisej*: Vol. 8. Prodolzhenie letopisi po Voskresenskomu spisku. Sankt-Peterburg. [in Russian].
- PSRL, 1975 – *Polnoe Sobranie Russkikh Letopisej*: T. 32. Hroniki Litovskaya i Zhmojtskaya i Byhovca. Letopisi Barbulakovskaya, Averki i Pancyrnogo. Moskva. [in Russian].
- SRC, 1959 – *The Slavic-Romanian chronicles of the XV–XVI centuries* / published by Ion Bogdan. Bucharest. [in Romanian].
- Strykowski, 1846 – Strykowski, M. (1846). *Kronika polska, litewska, zmódzka i wszystkiėj Rusi*. Warsaw. [in Polish].
- Tęgowski, 1993 – Tęgowski, J. (1993). Powiązania genealogiczne wojewodów mołdawskich Bogdanowiczów z domem Giedyminowiczów w XIV–XV wieku. *Genealogia*, (3), 45–66.

DOI: <https://doi.org/10.15407/ul2021.06.018>

UDC: 94(474/476БКЛ)“14/15”

**Василь ВАРОНІН**

кандыдат гістарычных навук, дацэнт,  
навуковы супрацоўнік Еўрапейскага гуманітарнага ўніверсітэту  
(Літва, Вільнюс), v.varonin@outlook.com

ORCID: <https://orcid.org/0000-0002-6317-1259>

## **ПРАБЛЕМА ДЗЯРЖАЎНАГА СУВЕРЭНІТЭТУ ВЯЛІКАГА КНЯЗТВА ЛІТОЎСКАГА Ў ЧАС КІРАВАННЯ АЛЯКСАНДРА ЯГАЙЛАВІЧА (1492–1501)**

*Смерць Казимира IV Ягеллончыка у 1492 р. прызвела да разрыву асобістай уніі між Польскім каролівствам та Великим князівствам Литовскім. Ці державы отримали окремих монархів, якими стали сину Казимира: Ян Ольбрахт і Олександр. Період 1492–1501 рр., коли Олександр керував Великим князівствам Литовскім, став серйозним випробуванням для незалежнасці цієї державы. Перехід від асобістай до больш формальнай дынастычнай уніі поставив його перед складным выбаром. З аднаго боку, Вялікае князівствам бажала зберегці союз із Польщею, якім вже мав трывалу історычную традыцыю, був закріплены чысленымі дагаворамі і прыносіў ёму сваі выгоды. З іншаго, воно прагнуло відстаяці сваі суверенны права, які не завжды визнавала польская сторона. Маємо цілыі ряд факціў, які можэмо розцінці свідчэнням таго, що Польша і Ян Ольбрахт вважалы Вялікае князівствам Литовскэ і Олександра підлеглымі сабі сіламі. Напрыклад, Ян Ольбрахт титулував себе вялікім князем литовскім. Він укладав міжнародны дагаворы від імені Олександра. Король Польшы намагався прызначы католіцкыі епіскапів у Вялікім князівствэ Литовскэму. Сваёю чергаю, Олександр інады підкрэслэно звертаўся до нього в офіційных дакументах як до старшаго брата. Також він карбував монету, на якім був зображэны не лыше герб Вялікаго князівства Литовскаго, а й герб Польскаго каролівства. Характэрнаю рисою взаэмовідносін між двума державамі в цей час было те, що вони булы сыльно абумавлены родыннымі зв'язкамі монархіў. Усі сину Казимира, в таму чыслі Ян Ольбрахт і Олександр, прагнулы зберігаты сімейну і дынастычну єдність, підтрымувати адін аднаго. Асаблыво яскрава це праявылося у міжнародных справах. Напрыклад, деякі дагаворы з іноземнымі державамі укладады відразу двое або навіть троє братів-Ягеллонів. Загалом можэмо стверджуваці, що ті ознакы залежнасці Вялікаго князівства Литовскаго від Польшы, які реалыно прастежыці, відносылысь до зовнішніх, сымвалічных атрыбуціў державнасці. І вони практыч-*

*но не заціпалі аснов суверенітэту Вялікага Князства Літоўскага. Гострышою була праблема уніі між дзяжавамі. Умоваю абрання Олександра каролем Польшы было ўкладення двосторонняй угоды, якую стала Пьотрковска-Мельніцкая унія 1501 р. Фактычна, вона перадбачала аб'яднання двух дзяржав в одну, котра б мала аднаго монарха, адін сейм і т. д. Однак цей план так і не був рэалізаванай. У Вялікім князівстве Літоўскаму доўга відкладалі ратыфікацыю уніі, а у 1505 р. взагалі відмовіліся іі затверджуваці. У рэзультаті краіны повернуліся до асобістоі уніі – того тыпу взаемін, якік існував до 1492 г. Для Вялікага князівства Літоўскага це означало збереженія статусу суверенной дзяжавы.*

**Ключові слова:** *Вяліке князівство Літоўскае, Польшкае каролівство, Олександр Ягеллончык, Ягеллоны, суверенітэт, Пьотрковска-Мельніцкая унія.*

**Vasil VARONIN**

Candidate of Historical Sciences (Ph.D. in History),  
 навуковы супрацоўнік Еўрапейскага гуманітарнага ўніверсітэту  
 (Літва, Вільнюс), v.varonin@outlook.com  
 ORCID: <https://orcid.org/0000-0002-6317-1259>

## **THE PROBLEM WITH THE STATE SOVEREIGNTY OF THE GRAND DUCHY OF LITHUANIA DURING THE REIGN OF ALEXANDER YAHAILAVICH (1492–1501)**

*The death of Kazimir IV Yahailavich in 1492 led to the break of the personal union between the Kingdom of Poland and Grand Duchy of Lithuania. These two states had got separate monarchs, who became the sons of Kazimir – Jan Olbracht and Alexander. The period of 1492–1501, the Alexander's reign in the Grand Duchy of Lithuania, was a serious test for the independence of this state. The transition from a personal to the more formal dynastical union had been thrown the Grand Duchy before a hard dilemma. On the one hand it wanted to keep the alliance with Poland that already had a long historical tradition, was supported by a large body of agreements and provided its benefits. On the other hand the Grand Duchy sought to defend its sovereign rights that the Poland had not recognized always. There are a number of facts that could proof the perception by Poland and Jan Olbracht of the Grand Duchy of Lithuania and Alexander as subordinated powers. For instance, Jan Olbracht named himself as a Supreme Duke of Lithuania. He used to conclude international agreements in the name of Aleksandr. The King of Poland tried to appoint the Catholic bishops in the Grand Duchy of Lithuania. In his tern Alexander sometimes emphatically referred to him as his elder brother in official documents. He also used to mint coins with the coat of arms of not only the Grand Duchy of Lithuania but also the Kingdom of Poland. Specific features at that time was that they were strongly conditioned by the family ties of two monarchs. All of Kazimir's sons, including Jan Olbracht and Alexander sought to maintain family and dynastic unity, to support each other. It came in full force in the international relations. For example two or even three of the*

*Yahajlavichy brothers could enter into an agreement with foreign states. In general, we can say that some signs of dependence of the Grand Duchy of Lithuania on Kingdom of Poland, which still be traced, belonged mainly to the external, symbolic attributes of statehood. They hardly hurt the fundamental principles of sovereignty of the Grand Duchy of Lithuania. The more acute problem was the union between the two states. The conditions to elect Alexander as a King of Poland was a new bilateral agreement. The Piotrkau-Mielnik Union of 1501 became such an agreement. In actual fact, it covered a fusion of two states into the one country, one king, one soim (parliament) and so on. But this plan had never become truth. The ratification of the union was postponed for a long time in the Grand Duchy of Lithuania, and in 1505 it was denied any approves at all. As a result, the states turned back to the personal union, to that type of relations exciting before 1492. For the Grand Duchy of Lithuania it meant to keep on the sovereign state status.*

**Keywords:** *Grand Duchy of Lithuania, Kingdom of Poland, Alexander Jagiellon, Jagiellonian dynasty, sovereignty, Union of Mielnik.*

У перыяд доўгага панавання Казіміра Ягайлавіча ў Вялікім Княстве Літоўскім і Каралеўстве Польскім паміж гэтымі дзяржавамі была сфарміравана сістэма асабістай уніі, якая ў практычна нязменным выглядзе праіснавала аж да ўтварэння Рэчы Паспалітай. Сведчаннем жыццяздольнасці і эфектыўнасці гэтай сістэмы з'яўляецца той факт, што за час з 1447 г. па 1569 г. асабістая унія была разарвана ўсяго аднойчы. Гэта здарылася адразу пасля смерці Казіміра (7 чэрвеня 1492 г.), калі каралём польскім стаў яго трэці сын Ян Ольбрахт, а вялікім князем літоўскім – чацвёрты сын Аляксандр. Адпаведнае рашэнне стала вынікам пагаднення паміж Казімірам і прадстаўнікамі знаці Кароны і Вялікага Княства, а потым было хутка праведзена ў жыццё. Але такое лёгкае вырашэнне праблемы персанальнага размеркавання ўлады не зняло ўсіх пытанняў, якія маглі ўзнікнуць ва ўзаемаадносінах паміж саюзнымі дзяржавамі. Напрыклад, заставалася неўрэгуляваным такое важнейшае пытанне, як дзяржаўны статус Вялікага Княства Літоўскага. Высокая актуальнасць гэтай праблемы была абумоўлена ў першую чаргу характарам ранейшых узаемаадносін Вялікага Княства з Польшчай. Уніійныя пагадненні 1385, 1401, 1413 і пазнейшых гадоў заклалі прыныцып, згодна з якім Карона займала вядучую пазіцыю ў двухбаковым саюзе, і цяпер з'явілася верагоднасць вяртання да тых старадаўніх парадкаў. З іншага боку, асабістая унія, якая існавала ў часы Казіміра Ягайлавіча, у значнай ступені знівеліравала сітуацыю, і Вялікае Княства Літоўскае ўжо магло прэтэндаваць на роўны статус з Польшчай.

Адзначым, што, нягледзячы на абяцанні, якія вяльможы далі Казіміру, пасля яго смерці гучалі галасы пра тое, што разрыў асабістай уніі можа прывесці да аслаблення пазіцый Польшчы і Вялікага Княства Літоўскага ў барацьбе супраць супольных ворагаў. Менавіта ў такім духу ў 1492 г. выказваліся многія польскія паны. Паводле сцвярджэння Бернарда Вапоўскага, яны падмацоўвалі сваю пазіцыю тымі аргументамі, што будзе лягчэй і эфектыўней абараняць дзяржаву, калі іх сілы будуць аб'яднаныя і калі гэтымі сіламі будзе кіраваць адзін чалавек (Warowski, 1874: 15). Але відавочна, што польскі бок турбавала не толькі праблема знешняй бяспекі. Не менш важным яго матывам было імкненне захаваць добрыя адносіны і саюз з Вялікім Княствам. Відаць, ён аказаўся вырашальным, і палякі не сталі парушаць дамову з Казімірам.

Што ж датычыцца Вялікага Княства, дык там, па ўсёй бачнасці, пераважалі тыя, хто жадаў, каб у дзяржаве зноў з'явіўся свой, асобны манарх. Пра гэта сведчыць хаця б той факт, што з абраннем новага вялікага князя не сталі цягнуць. Ужо 27 чэрвеня 1492 г. Аляксандр паведамляў крымскаму хану Менглі-Гірэю, што стаў гаспадаром Вялікага Княства Літоўскага (Lietuvos Metrika, 1993: 55–56). Але афіцыйным парадкам усё было зроблена крыху пазней. На 20 ліпеня ў Вільні быў прызначаны элекцыйны сойм, які і абраў Аляксандра, а ўжо 1 жніўня ён узышоў на трон. Відаць, прадстаўнікі Польшчы не ўдзельнічалі ў элекцыі новага вялікага князя, а гэта супярэчыла ўмовам аднаго з найважнейшых, праграмных пагадненняў паміж Каронай і Вялікім Княствам – Гарадзельскай уніі. Тым не менш, яны запрасілі дэлегацыю Вялікага Княства Літоўскага для ўдзелу ў абранні новага польскага караля. У адказ ім было сказана, што адпаведную ролю могуць выканаць паслы, якіх накіравалі да польскіх вяльможаў паны-рада Вялікага Княства і Аляксандр, каб нагадаць пра тое, што паміж імі існуе “давныя обычаі братскае милости ... и прозба обаполная радами и помоцами”, а таксама выказаць падтрымку кандыдатуры Яна Ольбрахта. Гэтымі пасламі былі луцкі біскуп Ян і пан Солтан Аляксандравіч (Lietuvos Metrika, 1993: 57–59)<sup>1</sup>. Канешне, гэта быў фармальны ўдзел, бо, па-першае, асноўнай

<sup>1</sup> Дыпламатычная перапіска, якую ў 1492–1501 гг. вяло Вялікае Княства Літоўскае з Польскім каралеўствам, а таксама з іншымі дзяржавамі, у найбольш поўным выглядзе захавалася ў складзе 5-й кнігі запісаў Метрыкі Вялікага Княства Літоўскага. Але, звяртаючыся да гэтага комплексу дакументаў, неабходна ўлічваць, што там прадстаўлены не арыгінальныя тэксты лістоў. Трэба сказаць, што некаторыя аўтэнтычныя лісты з карэспандэнцыі Польшчы і Вялікага Княства дайшлі да нас. Ніжэй згаданы, напрык-

місіяй гэтых паслоў была дыпламатычная, а па-другое, прадстаўніцтва было вельмі ўжо сціплае.

Агульны настрой, які панаваў у той час у грамадстве Вялікага Княства Літоўскага, вельмі добра перадаў гаспадарскі маршалак Іван Літавор Хрыбтовіч. На цырымоніі ўзвядзення Аляксандра на манаршы пасад ён “па даручэнні і са згоды ўсіх паноў” звярнуўся да новага гаспадара з прамовай, у якой выказаў пажаданне, каб той кіраваў і судзіў справядліва, па прыкладзе Вітаўта, і прытрымліваўся не нейкіх чужых, а сваіх уласных праўдзівых літоўскіх законаў і парадкаў. Калі ён будзе так рабіць, тады будзе роўны любому каралю (Decius, 1521: 48–49; Strykowski, 1846: 294).

Пасля смерці Казіміра ўзаемаадносінны Вялікага Княства з Каронай не знайшлі ніякага спецыяльнага заканадаўчага афармлення. Такі стан рэчаў, з аднаго боку, рабіў становішча Вялікага Княства Літоўскага да канца нявызначаным, няпэўным, а з іншага – пакідаў яму дадатковыя магчымасці для выбудавання новых адносін з Польшчай. Як жа была вырашана праблема ўзаемаадносін паміж дзвюма дзяржавамі пасля таго, як яны выйшлі з асабістай уніі, а тымі сувязямі, якія працягвалі іх злучаць, засталіся фактычна толькі даўня традыцыя саюзу і блізкае сваяцтва манархаў?

Ёсць цэлы шэраг фактаў, якія могуць быць расцэнены як доказ таго, што Польшча і Ян Ольбрахт лічылі Вялікае Княства Літоўскае і яго гаспадара Аляксандра падпарадкаванымі сабе. Да іх трэба аднесці:

- тытулаванне польскага караля Яна Ольбрахта вярхоўным князем літоўскім;
- заключэнне Янам Ольбрахам міжнародных дамоў ад імя Аляксандра;
- зварот Аляксандра да Яна Ольбрахта як да старэйшага брата ў афіцыйных дакументах;
- чаканка Аляксандрам манеты з выявай польскага герба;
- прэтэнзіі Яна Ольбрахта на права прызначаць каталіцкіх біскупаў у Вялікім Княстве Літоўскім.

---

лад, пасланне Яна Ольбрахта да Аляксандра ад 13 лістапада 1493 г. і праект уніі, зацверджаны на Віленскім сойме Вялікага Княства Літоўскага ў 1496 г. Параўнанне гэтых дакументаў сведчыць пра тое, што арыгінальныя акты выглядалі зусім не так, як тыя, якія захаваліся ў Метрыцы. Па-першае, перапіска паміж Польшчай і Вялікім Княствам ішла на лаціне, а па-другое, пасланні былі больш разгорнутымі і падрабязнымі. Аднак, у 5-й кнізе запісаў сабраны скарачаныя пераказы лістоў, прычым у перакладзе на “рускую” мову.



Уступіўшы на польскі трон, Ян Ольбрахт уключыў у свой тытул караля польскага элемент “вярхоўны князь літоўскі” (*supremus dux Lithuaniae*). Ён стала выкарыстоўваў яго ў дакументах, якія датычыліся як унутранай, так і знешняй палітыкі Польшчы. Трэба сказаць, што Ольбрахт быў не першым польскім каралём, які рабіў гэта, такая практыка мела сваю традыцыю. Вярхоўнымі князямі літоўскімі (ці, дакладней, вярхоўнымі гаспадарамі – “*supremus princeps Lithuaniae*”) тытулавалі сябе таксама Уладзіслаў II Ягайла (1386–1434) і яго сын Уладзіслаў III Варненчык (1434–1444). Яны рабілі гэта з той самай мэтай, што і Ян Ольбрахт, – каб паказаць сваю вышэйшую ўладу, уладу сюзерэна над Вялікім Княствам Літоўскім. Таксама трэба адзначыць, што Ян Ольбрахт захоўваў гэты тытул у тым ліку ў дамовах, якія ён заключаў ад імя Вялікага Княства Літоўскага, а таксама ў афіцыйных лістах, якія ён накіроўваў да Аляксандра як да вялікага князя. Гэта стала звычайнай практыкай. Яе прымалі ў Вялікім Княстве, хоць нейкая незадаволенасць з гэтай нагоды там усё ж магла існаваць. На карысць гэтага кажуць, напрыклад, прыведзеныя ніжэй выпадкі, калі ў пэўных сітуацыях кароль Польшчы ўсё ж быў вымушаны скарачаць свой тытул за кошт “літоўскай” яго часткі.

У 1494 г. Ян Ольбрахт заключыў трохгадовае перамір’е з турэцкім султанам Баязідам II не толькі за Польскае каралеўства, але і за Вялікае Княства Літоўскае (*Codex Epistolaris*, 1894: 417, 420). Пры гэтым у адпаведных міжнародных пагадненнях імя Аляксандра не было нават узгадана. Здавалася б, гэты факт можна было б расцаніць як доказ васальнай залежнасці Аляксандра ад Яна Ольбрахта, які заключыў дамову і за падуладную дзяржаву. Але з перапіскі паміж братамі вынікае, што Аляксандр сам прасіў Яна Ольбрахта заключыць перамір’е з туркамі таксама і за Вялікае Княства Літоўскае (*Lietuvos Metrika*, 1993: 82). У гэтай сітуацыі незадаволенасць Аляксандра магло выклікаць, хіба, толькі тое, што ў тэксце трактата не было названа яго імя. Як высвятляецца з далейшай дыпламатычнай карэспандэнцыі, канкрэтнае ўказанне яго імя ў міжнародных дамовах мела для Аляксандра істотнае значэнне.

У сваім лісце, датаваным канцом 1497 г. ці пачаткам 1498 г., Ян Ольбрахт паведамляў Аляксандру, што іх брат, венгерскі і чэшскі кароль Уладзіслаў збіраецца заключыць чарговае перамір’е з турэцкім султанам. З гэтай нагоды Ольбрахт папрасіў Уладзіслава заключыць перамір’е і на яго, а таксама згадаць у тэксце трактата Аляксандра.

Вялікі князь літоўскі пагадзіўся і падзякаваў польскаму каралю за гэта (Lietuvos Metrika, 1993: 128–129). У дадзенай сітуацыі, канешне, трэба бачыць намёк на перамер’е Яна Ольбрахта з туркамі 1494 г., у якое імя Аляксандра не было ўпісана. Сапраўды, недзе на пачатку 1500 г. Уладзіслаў заключыў мірную дамову з Баязідам. Пасля гэтага султан накіраваў свайго пасла ў польскую сталіцу, і 1 сакавіка 1500 г. Ян Ольбрахт прысягнуў яму на тым, што будзе захоўваць з Асманскай імперыяй “мір і дружбу” (pokoу у przuaczuelszthwo) і што тое самае будзе рабіць “брат наш Аляксандр, князь вялікі літоўскі” (Codex Epistolarius, 1894: 469). У наступным годзе Ян Ольбрахт падрыхтаваў ужо ўласны мірны трактат з Баязідам, які султан зацвердзіў у Канстанцінопалі 19 ліпеня 1501 г. – ужо пасля смерці караля. У тэксце дакумента зноў не было згадана Вялікае Княства Літоўскае і не было ўпісана імя Аляксандра, але ў інструкцыі кароннаму паслу Мікалаю Ланцкаронскаму было спецыяльна адзначана, што султан заключыў мірную дамову 1500 г. з каралямі Венгрыі і Польшчы і вялікім князем літоўскім і што “Каралеўства Польскае і Вялікае Княства ёсць адно” (Akta Aleksandra, 1927: 9–11). Гэта апошняе сцвярджанне трэба разумець, па ўсёй бачнасці, такім чынам, што паміж названымі дзяржавамі існуе шчыльны саюз, і на міжнароднай арэне яны дзейнічаюць як адна сіла.

У 1499 г. Ян Ольбрахт заключыў, пры пасрэдніцтве таго ж Уладзіслава, мірную дамову з малдаўскім ваяводам Стэфанам III Вялікім (Уляницький, 1887: 157–162, 166–169, 170–176). У ёй адзначалася, што міжнароднае пагадненне заключана таксама ад Вялікага Княства Літоўскага, і ўказана імя Аляксандра. Аднак у сувязі з гэтым трэба заўважыць, што сярод удзельнікаў пагаднення значыцца таксама “князь Жыгімонт” – яшчэ адзін іх брат, пяты сын Казіміра Ягайлавіча, будучы кароль польскі і вялікі князь літоўскі Жыгімонт I Стары. Хоць на той момант ён яшчэ не быў уладарным манархам, але яго імя было пастаўлена адразу пасля імя Аляксандра, вялікага князя літоўскага. Такім чынам, дамова была аформлена так, што ў якасці аднаго з бакоў выступала адразу трое Ягайлавічаў. І пры гэтым адзін з іх, Жыгімонт, не прадстаўляў ніякую дзяржаву, ён выступаў проста як член дынастыі, брат сваіх братоў. Гэты факт выглядае не зусім тыпова для міжнародных пагадненняў, але ён выдатна дэманструе ідэалогію сямейнай салідарнасці, узаемнай павагі і дапамогі, якой прытрымліваліся Ягайлавічы. Ян Ольбрахт у дамове з Малдавіяй тытулаваў сябе караём польскім і вярхоўным князем літоўскім. Дыпламатычная пера-

піска сведчыць, што, як і ў выпадку з турэцкім перамер'ем 1494 г., вялікі князь літоўскі даў згоду на тое, каб яго дзяржава была ўпісана ў дамову польскага караля. Але, відавочна, гэтым разам Аляксандр настаяў на тым, каб у яе тэкст была ўпісана не толькі дзяржава, якую ён узначальваў, але і яго імя. Як было паказана вышэй, гэта ўмова была выканана. Пра поўную адпаведнасць дамовы інтарэсам і патрабаванням Аляксандра кажа і той факт, што вялікі князь літоўскі падзякаваў брату за тое, што ён уключыў яго і яго дзяржаву ў тэкст трактата. Праўда, Аляксандр зрабіў важную агаворку, што Вялікае Княства Літоўскае здаўна заключае асобныя дамовы з Малдавіяй і што цяпер таксама намерана заключыць такую дамову – тым больш, што малдаўскі гаспадар прысылаў да Аляксандра для гэтага сваіх паслоў (Lietuvos Metrika, 1993: 287–288). Адначасова са сваёй малдаўскай дамовай Ян Ольбрахт заключыў трактат з Уладзіславам, якім былі адноўлены саюзныя адносіны паміж Венгрыяй, Польшчай і Вялікім Княствам Літоўскім (Уляницький, 1887: 163–165).

У студзені 1501 г. у Кракаў прыбылі паслы хана Заволжскай арды Шыг-Ахмата і заключылі з Польшчай і Вялікім Княствам Літоўскім саюз, які быў накіраваны супраць Масквы і Крыма. На жаль, сама гэта дамова не захавалася, але, мяркуючы па абставінах яе зацвярджэння, трактат быў аформлены ад імя адразу двух манархаў: Яна Ольбрахта і Аляксандра. Прысягу прыносілі сам Ян Ольбрахт і каронная рада, а таксама прадстаўнікі Вялікага Княства, якіх накіраваў у польскую сталіцу адмыслова дзеля гэтага Аляксандр. На карысць таго, што дамова была адна, кажа таксама той факт, што з візітам у адказ на Волгу былі адпраўлены два паслы: Крыштоф Тэсьлік ад Польшчы і Міхаіл Халецкі ад Вялікага Княства Літоўскага (Miechoviensis, 1521: 361; Strykowski, 1846: 312). Такім чынам, мы маем цэлы шэраг выпадкаў, калі Аляксандр дзейнічаў на міжнароднай арэне ў шчыльным саюзе з Янам Ольбрахтам, у тым ліку заключаючы з ім супольныя дамовы з замежнымі краінамі. Але, як было паказана, падобныя дамовы вялікі князь літоўскі заключаў і з іншымі сваімі братамі.

У пасланнях, адрасаваных да Яна Ольбрахта, Аляксандр нярэдка звяртаўся да яго як да “брата свайго старэйшаго и намилейшаго”. Канешне, гэты зварот можна разумець і літаральна – Ян Ольбрахт сапраўды даводзіўся Аляксандру старэйшым братам. Але ён мог мець і іншае, вобразнае значэнне. Напрыклад, у суседніх краінах Усходняй Еўропы сваяцкая тэрміналогія нярэдка выкарыстоўвалася для абаз-

начэння іерархічных адносін сярод князёў, феадальных па сваёй сутнасці. Акрамя таго, Аляксандр называў Яна Ольбрахта старэйшым братам далёка ва ўсіх сваіх лістах. У такім разе ад чаго гэта залежала?

У выкарыстанні той ці іншай формы асабістага звароту Аляксандра да брата назіраецца пэўная храналагічная заканамернасць. У першыя гады свайго панавання Аляксандр заўсёды падкрэслена пісаў да Ольбрахта менавіта як да “брата свайго старэйшага і намилейшага”. Мы сустракаем гэты выраз, напрыклад, у пасланнях 1492, 1493 (двух) і 1494 гг. (Lietuvos Metrika, 1993: 64, 70, 76, 94). Але ўжо ў бліжэйшыя год ці два вялікі князь літоўскі адмовіўся ад яго і пачаў называць Яна Ольбрахта проста братам. Такім чынам, ён стаў звяртацца да польскага караля як да безумоўна роўнага партнёра. Гэты новы зварот выкарыстаны Аляксандрам ужо ў пасланні 1496 г. (Lietuvos Metrika, 1993: 101–102). Тое самае мы назіраем у яго пасланні 1498 г. (Lietuvos Metrika, 1993: 127–128). У пасольстве, якое было адпраўлена ў Польшчу 7 лютага 1499 г. з Гародні, Аляксандр зноў называў Яна Ольбрахта толькі братам (Lietuvos Metrika, 1993: 287–288). Аднак літаральна на наступны год вялікі князь літоўскі вярнуўся да ранейшай формы звароту (Lietuvos Metrika, 1993: 145). Няма сумнення ў тым, што гэтая перамена была абумоўлена вайной з Маскоўскай дзяржавай – Аляксандр прасіў у Яна Ольбрахта дапамогі, у тым ліку асабіста з’явіцца з войскам, каб дапамагчы яму для барацьбы з ворагам. Дарэчы, і ў 1492–1494 гг. Аляксандру давялося весці змаганне з Масквой, што таксама магло падаграваць братэрскія пачуцці.

Такім чынам, форма звароту Аляксандра да Яна Ольбрахта як да старэйшага брата магла быць абумоўлена дзвюма прычынамі. Па-першае, у некаторыя моманты вялікі князь літоўскі сапраўды мог прызнаваць сваю залежнасць ад польскага караля. А па-другое, яна напэўна была звязана з войнамі, якія ён вёў супраць усходняга суседа і якія патрабавалі дапамогі з боку Польшчы. Але тут неабходна адзначыць, што сам па сабе, у адрыве ад кантэксту, зварот “старэйшы брат” яшчэ не сведчыў пра залежнасць. Яго можна разглядаць і як форму асаблівай ветлівасці, спосаб падкрэсліць цёплыя сваяцкія адносіны і сямейную еднасць – праўда, у некаторых выпадках у ім праглядаецца і разлік на атрыманне пэўных выгад. Калі ж вярнуцца да Аляксандра, дык ён выкарыстоўваў зварот “старэйшы брат” у лістах не толькі да Ольбрахта, але і да іншага свайго брата – венгерскага і чэшскага караля Уладзіслава (Lietuvos Metrika, 1993: 184, 185). І калі ў выпадку з

Ольбрахтам яшчэ можна весці нейкую гаворку пра падпарадкаваны статус Аляксандра, дык у выпадку з Уладзіславам гэта немагчыма. Вялікі князь літоўскі ніякім чынам не мог быць падпарадкаваны каралю Венгрыі і Чэхіі. Такім чынам, акрэслены зварот нельга адназначна трактаваць як сведчанне залежнасці. На гэтую двухсэнсоўную сітуацыю накладалася таксама старадаўняе сямейнае правіла, згодна з якім малодшы брат павінен слухацца старэйшага. Пра яго нагадвалі, напрыклад, у сваім пасланні 1496 г. каралева-маці, Лізавета, і шосты сын Казіміра Ягайлавіча, кардынал Фрыдэрык, калі вялі гаворку пра адносінны каралевіча Жыгімонта да вялікага князя Аляксандра (Lietuvos Metrika, 1993: 104).

Сваяцкія сувязі традыцыйна шмат значылі для Ягайлавічаў – ды і для ўсёй дынастыі Гедыміна. Яшчэ з часоў Альгерда і Кейстута яе ўладарныя прадстаўнікі звыклі каардынаваць свае планы і дзеянні, перыядычна збіраючыся на сямейныя з'езды і абмяркоўваючы на іх важнейшыя пытанні сваёй дынастычнай і міжнароднай палітыкі. Адна з такіх важных сямейных сустрэч адбылася 17 красавіка – 7 мая 1494 г. у гарадку Левача (на тэрыторыі сучаснай Славакіі, тады Венгерскае каралеўства). На яе прыбылі Уладзіслаў, Ян Ольбрахт, Жыгімонт і Фрыдэрык Казіміравічы, а таксама іх швагер (муж сястры Соф'і) – маркграф Брандэнбург-Ансбах Фрыдрых I Гогенцолерн (Finkel, 1914: 3). Праўда, на з'езд Ягайлавічаў не прыехаў Аляксандр. Афіцыйнай падставай стала далёкая дарога да месца з'езда, але рэальная прычына палягала, відаць, у іншым. Акурат у час падрыхтоўкі з'езду Аляксандр завяршыў вайну з вялікім князем маскоўскім Іванам III – “вечны мір” быў заключаны ў Маскве 5 лютага 1494 г. Але неабходна было прыкласці яшчэ нямала намаганняў для таго, каб завяршыць гэтую справу і выбудаваць новую сістэму адносін з усходнім суседам, што, канешне ж, патрабавала асабістага ўдзелу Аляксандра. Дарэчы, у сваім пасланні да Аляксандра ад 13 лістапада 1493 г., даводзячы да ведама вялікага князя літоўскага сваю пазіцыю па актуальных праблемах міжнароднай палітыкі, Ян Ольбрахт прыспешваў яго з заключэннем шлюбу з Аленай, дачкой Івана III. Яго галоўным аргументам была неаходнасць забеспячэння міру Вялікаму Княству Літоўскаму і ўсім ягелонскім уладанням з боку Масквы, бо ў той момант узнікла рэальная пагроза ўладзе Уладзіслава Ягайлавіча ў Венгрыі з боку рымскага караля – Максімільяна I Габсбурга (Archiwum Sanguszków, 1888: 248). Ягайлавы ўнукі рыхтаваліся выступіць адзіным фронтам у падтрымку брата.

Казіміравы сыны выдатна ўсведамлялі важнасць падтрымання адзінства дынастыі і саюзніцкіх адносін паміж дзяржавамі, на чале якіх яны стаялі. Гэта ў поўнай меры датычылася ўзаемаадносін паміж Янам Ольбрахам і Аляксандрам. У сваім пасланні 1496 г., спасылаючыся на вопыт продкаў і на роднасныя сувязі, польскі кароль пераконваў вялікага князя літоўскага ў тым, што дзве дзяржавы не могуць існаваць паасобку. Ян Ольбрахт сцвярджаў, што калі Карона і Вялікае Княства былі злучаны адным супольным манархам і “запісамі”, кіраванне імі было добрым, а самі дзяржавы “всім непрыцелемъ своимъ грозни были”. Але калі яны адышлі ад гэтай практыкі, “шкоды и спустошенья тым панствомъ сталися з великою ганьбою нашою и дому нашому” (Lietuvos Metrika, 1993: 106). Дарэчы, хоць Аляксандр і не прыехаў у Левачу, праз нейкі час ён усё ж меў асабістую сустрэчу з Янам Ольбрахам і Жыгімонтам. Яна адбылася ў канцы 1496 г. у польскім гарадку Парчаве, недалёка ад мяжы з Вялікім Княствам Літоўскім (ПСРЛ, 1975: 164–165). І менавіта на ёй Ян Ольбрахт і Аляксандр прынялі важнае рашэнне пра супольную выправу на Малдавію. І яна сапраўды адбылася ў 1497 г., але асноўнае войска Вялікага Княства так і не перайшло сваю паўднёвую мяжу. Між іншым, гэта сведчыць пра тое, што Аляксандр і яго рада былі самастойныя ў сваіх дзеяннях.

Вядома, што сустрэчы Ягайлавічаў у Левачы і Парчаве працягнуліся немалы час: у Парчаве два тыдні, а ў Левачы яшчэ даўжэй. Іх удзельнікі вялі паміж сабой шматлікія размовы, на якія дапускаліся, відаць, і вышэйшыя дзяржаўныя ўраднікі. На абедзвюх гэтых сустрэчах не было прынята ніякіх афіцыйных дакументаў – усе дасягнутыя там дамоўленасці былі вуснымі. Але, відаць, яны значылі для ўдзельнікаў не менш, чым тыя, якія былі замацаваны пісьмова. Увогуле, вусныя дамоўленасці ў тагачаснай палітычнай практыцы мелі вельмі вялікае значэнне. З іх дапамогай прымаліся ў тым ліку і важнейшыя рашэнні. Напрыклад, менавіта шляхам узаемных вусных просьбаў і абяцанняў быў вызначаны парадак пераемнасці ўлады ў Польшчы і Вялікім Княстве Літоўскім у канцы жыцця Казіміра (Lietuvos Metrika, 1993: 57–60; ПСРЛ, 1975: 163–164).

Відаць, ужо ў год свайго ўступлення на вялікакняжацкі трон Аляксандр Ягайлавіч пачаў чаканіць уласную манету (Koricki, Tyszkiewicz, 2005: 21; Какареко, 2008: 62). Гэта быў новы этап у гісторыі грашовай сістэмы Вялікага Княства Літоўскага, бо манеты, якія выпускаў віленскі манетны двор у часы Аляксандра, радыкальна адрозніваліся ад

эмісій Казіміра Ягайлавіча і яго папярэднікаў. Новыя манеты краіны мелі зусім іншую, больш дасканалую форму і выгляд, нагадваючы манеты Польшчы, якая, у сваю чаргу, запазычыла ўзор з Чэхіі.

Чаканка Аляксандра ўключала ўсяго два наміналы: паўгрошак і пенязь, але затое яе тыражы былі вельмі вялікімі. Нягледзячы на знешняе падабенства да польскіх грошай, манета Вялікага Княства выпускалася ў адпаведнасці са сваёй стапой, якая адрознівалася ад польскай. “Літоўскі” грош быў роўны дзясяці пенязям, а польскі – васьмі. Легенда таксама падкрэслівала, што гэта плацёжнысродак менавіта ВКЛ: “*Moneta Alexandri Magni Ducis Lituaniae*” (Huletsky et al., 2017: 15–34). Але, нягледзячы на гэта, на аверсе і рэверсе манет Аляксандра выяўлены два гербы: Пагоня Вялікага Княства Літоўскага і польскі арол. Як трэба трактаваць гэты факт? На першы погляд, ён можа быць аргументам на карысць таго, што Вялікае Княства ў гэты час знаходзілася ў залежнасці ад Польшчы. Але ў гэтым кантэксте неабходна ўлічваць, што такое самае афармленне маюць, напрыклад, паўгрошкі Жыгімонта I Старога, якія чаканіліся штогадовымі партыямі ў перыяд 1508–1529 гг. На іх мы знаходзім тую самую Пагоню, арла, а таксама аднатыпную легенду: *Moneta Sigismundi Magni Ducis Lituaniae* (Huletsky et al., 2017: 36–174). Жыгімонт быў адначасова вялікім князем літоўскім і каралём польскім, і таму нельга казаць пра тое, што падвойная дзяржаўная сімволіка абазначала на яго манетах залежнасць ВКЛ ад Кароны, бо ніякай залежнасці ў гэты перыяд не было, а была проста асабістая унія. Хутчэй, спалучэнне двух гербаў на манетах было абумоўлена саюзам, які злучаў Вялікае Княства і Каралеўства Польскае ў перыяд кіравання як Аляксандра, так і Жыгімонта.

У 1499 г. паны рада Вялікага Княства Літоўскага выказвалі сваім польскім калегам незадаволенасць тым, што польскія паслы ў Рыме сцвярджаюць перад свяцейшым прастолам, быццам права падаваць біскупствы, якія вызваляюцца ў Вялікім Княстве Літоўскім, належыць польскаму каралю, а не вялікаму князю літоўскаму. З гэтай нагоды гаспадарская рада прама заявіла палякам, што яны ні ў якім разе не павінны рабіць такіх рэчаў “мimo нашого пана”, бо гэтага “за предков пановъ наших никгды не бывало и, дали Бог, наперед николи не будет(ь)” (Lietuvos Metrika, 1993: 290).

Якім жа быў шырэйшы гастарычны кантэкст усіх гэтых складаных перыпетый? Што адбывалася ў гэтыя гады вакол Вялікага Княства Літоўскага і ў ім самім? Пачатак кіравання Аляксандра быў цяжкім.

Ужо ў першы год сваёй улады ён быў вымушаны абараняць дзяржаву ад Івана III, які распачаў супраць яе адкрытую вайну. Напружанасць узнікала не толькі на ўсходніх мяжах. У 1493 г. да вялікага князя літоўскага дайшлі чуткі пра тое, што лівонскі магістр і ўвесь ордэн “прысягі деяли з некаторыми напротивъ намъ и панъствамъ нашым”. У сувязі з гэтым Аляксандр выказаў магістру сваё цвёрдае спадзяванне на тое, што гэтыя “прысягі” усё ж не накіраваны супраць Вялікага Княства і што галава Ордэна не будзе прадпрымаць нічога, што можа нашкодзіць яго дзяржаве (Lietuvos Metrika, 1993: 72). Сапраўды, у сакавіку 1493 г. была заключана мірная дамова паміж Лівоніяй і Вялікім Княствам Маскоўскім, але яна была аналагічная ранейшай 10-гадовай дамове і не была накіравана супраць Вялікага Княства Літоўскага (Зимин, 1982: 101). Асобнае пасланне Аляксандр адправіў да мазавецкіх князёў – Конрада III і Януша II. З аднога боку, ён інфармаваў іх пра гэтыя дамовы лівонцаў, а з другога, устрымліваў ад магчымых неабдуманых крокаў (Lietuvos Metrika, 1993: 72). Цалкам можа быць, што да вялікага князя літоўскага дайшлі чуткі пра іх падазроную знешнепалітычную актыўнасць. У любым выпадку, меры, якія прыняў Аляксандр, аказаліся своечасовымі і патрэбнымі. Справа ў тым, што вясной 1493 г. Конрад III накіраваў у Маскву пасольства і прапанаваў Івану III саюз супраць “Казіміравых дзяцей”. Пры гэтым мазавецкі пасол сцвярджаў, што “князь Кондратъ съ магистромъ съ прусьскимъ одинъ человекъ и хотить на Казимировыхъ детей стати съодиного”. Вядома, што Іван III адправіў пасольства ў адказ, якое павінна было наведць не толькі мазавецкага князя, але і магістра Нямецкага ордэна ў Прусіі (СИРИО, 1882: 90–101). Праўда, мы нічога не можам сказаць пра практычныя вынікі гэтых кантактаў. Але шлюб, які Конрад жадаў заключыць з дачкой Івана III у падмацаванне палітычнага саюза, так і не адбыўся.

Як відаць, Аляксандр даволі аператыўна адрэагаваў на знешнія пагрозы. Але калі адносіны з Лівонскім ордэнам і Мазовіяй яму ўдалося стабілізаваць дыпламатычнымі сродкамі, дык для вырашэння праблем з усходнім суседам вялікі князь літоўскі быў вымушаны выкарыстоўваць і іншыя меры. У сакавіку 1493 г. Аляксандр адправіў у Польшчу пасольства Літавора Хрыбтовіча, якое было ўпаўнаважана весці перамовы не толькі з Янам Ольбрахам, але і з кароннай радай. Хрыбтовіч, бясспрэчна, карыстаўся даверам Аляксандра, ён меў аўтарытэт і ў гаспадарскай радзе. На выбар менавіта яго кандыдатуры



паўплывала, відаць, і тое, што ён мог сказаць эфектную і пераканаўчую прамову, як на каранацыі Аляксандра ў 1492 г., мог скласці ўражанне. А напружаная і драматычная сітуацыя патрабавала гэтага: неабходна было ўсімі спосабамі спыніць вайну з Масквой. Пасол павінен быў прасіць караля і – асобна – каронных радных паноў пра дапамогу ў вайне з усходнім суседам, а таксама наняць жаўнераў для гэтай вайны (Lietuvos Metrika, 1993: 70–72). Праўда, адначасова Аляксандр накіраваў пасольства да магістраў Прускага і Лівонскага ордэнаў з аналагічнай просьбай – каб яны былі яму “радні и помощни” у барацьбе з Масквой (Lietuvos Metrika, 1993: 72–73). Хрыбтовіч аказаўся вельмі запатрабаваным на дыпламатычным полі дзейнасці. У 1494 г. ён узначаліў вельмі важнае пасольства ў Маскву, а ў 1496 г. – зноў у Польшчу (Lietuvos Metrika, 1993: 85, 101). Гэтыя місіі былі выніковымі, і ўвогуле кар’ера Хрыбтовіча пры Аляксандры хутка ішла ў гару: ужо ў 1492 г. у дадатак да маршалкоўства ён атрымаў пасаду слонімскага намесніка, а ў 1499 г. стаў намеснікам навагрудскім. Гэта выдатная кар’ера была перарвана толькі маскоўскім палонам, куды Літавор, як і шэраг іншых вяльможаў Вялікага Княства, трапіў у бітве на рацэ Вядрошы 14 ліпеня 1500 г. (Maciejewska, 1937: 440–441). Апрача таго, Хрыбтовіч загадваў віленскім манетным дваром. Дакументальна пацверджана, што ён кіраваў мынцай у 1495–1499 гг. (АЛРГ, 1899: 92–93; Lietuvos Metrika, 2007: 338). Але вельмі магчыма, што гэта яго дзейнасць пачалася яшчэ раней і, напэўна, працягвалася да 1500 г. Такім чынам, ён стаяў ля вытокаў гэтай справы, ды і ўвогуле мог быць аўтарам ідэі ўласнай чаканкі Аляксандра. Аргументам на карысць гэтага можа быць і тая акалічнасць, што Літавор меў добры досвед у фінансавай сферы – у 1482–1492 гг. ён быў падскарбіем дворным (Urzędnicu, 1994: 159–160). Усё сказанае выразна сведчыць пра тое, што ў 90-я гады менавіта Іван Літавор Хрыбтовіч быў лідэрам прыхільнікаў самастойнасці Вялікага Княства.

Ужо ў 1493 г. польскі бок упершыню прапанаваў падумаць пра заключэнне новай уніі паміж дзяржавамі, пры неабходнасці абнавіўшы яе палажэнні (Lietuvos Metrika, 1993: 82, 83–84). Перамовы на гэты конт ішлі некалькі гадоў, прычым абодвы бакі ўвесь час падкрэслівалі, што міждзяржаўны саюз можа быць толькі раўнапраўным, “без ображэння чсты и без шкоды обоого панства, яко Коруны, так и Великога Князства Литовского” (Lietuvos Metrika, 1993: 94, 106, 108–109). У 1496 г. на Віленскім сойме “пралаты, баяры, шляхта і земская

супольнасць” Вялікага Княства зацвердзілі ўласны праект уніі. У ім было спецыяльна падкрэслена, што яны не пойдучь ні на якое паніжэнне сваёй годнасці і ў гэтым сэнсе не прымуць ніякіх іншых умоў уніі, акрамя тых, якія былі замацаваны ў “запісах” іх папярэднікаў (Codex Epistolaris, 1894: 439). Пад гэтымі запісамі яны разумелі ў першую чаргу Гарадзельскую унію 1413 г.

Узгадненне пазіцый заняло яшчэ каля трох гадоў. Урэшце, 9 студзеня 1499 г. Аляксандр першым адправіў да Яна Ольбрахта паслоў, якія былі ўпаўнаважаныя адобрыць канчатковы варыянт унійнага пагаднення. У тэксце пасольскай інструкцыі вялікага князя літоўскага быў выкарыстаны яго звычайны тытул, а вось тытул Яна Ольбрахта быў напісаны без “supremus dux Lithuaniae”, што вельмі паказальна. Увогуле ж, у гэтай інструкцыі няма ніякіх прыкмет залежнасці Аляксандра ад Ольбрахта (Акта уніі, 1932: 120). Крыху па-іншаму выглядае пасланне ад 6 мая 1499 г., якое польскі кароль накіраваў у адказ. Напрыклад, Ян Ольбрахт тытулаваў сябе вярхоўным князем літоўскім (Акта уніі, 1932: 123). Такім чынам, у пазіцыях бакоў існавалі некаторыя адрозненні. Але яны не насілі прынцыповага характару, датычыліся, хутчэй, пытанняў прэстыжу ўлады і, у выніку, не перашкодзілі заключыць пагадненне. Яно прадугледжвала, што дзяржавы будуць прытрымлівацца ўмоў Гарадзельскага акта. Так была вырашана праблема уніі ў 1499 г. Можна разважаць наконт таго, ці ўсе ў Польшчы і Вялікім Княстве былі задаволеныя такім рашэннем, але зразумела, што яно было разлічана на дастаткова доўгі час. Напэўна, у той момант ніхто нават не думаў, што вельмі хутка пытанне будзе ўзнята зноў.

Сур’ёзны ўплыў на праблему суверэнітэту Вялікага Княства Літоўскага мелі ўнутрысямейныя справы Ягайлавічаў. Іх значэнне зусім не абмяжоўвалася проста ўзаемаадносінамі паміж блізкімі сваякамі. Яно было значна большым, бо, без перабольшання, менавіта дынастыя Ягайлавічаў была гарантам уніі Вялікага Княства і Польшчы.

Пасля таго, як у 1492 г. Ян Ольбрахт і Аляксандр атрымалі свае кароны, адзіным сынам Казіміра, які застаўся без уладання, быў каралевіч Жыгімонт. У 1495 ці 1496 гг. ён выказаў жаданне атрымаць частку (“дел”) у Вялікім Княстве Літоўскім – спадчынным уладанні дынастыі Ягайлавічаў (Lietuvos Metrika, 1993: 101). Але супраць гэтага катэгарычна (“до горьль своих”) выступалі тутэйшыя “панове рада ... и вся земля”. Яны заявілі Аляксандру, што “не звыкли двухъ пановъ мети” і што раней такога ніколі не бывала (Lietuvos Metrika, 1993:

101). Між іншым, такая пазіцыя мясцовага “палітычнага народу” выразна сведчыць пра тое, што для яго Вялікае Княства Літоўскае было ўжо не нейкай сукупнасцю зямель і княскіх удзелаў, якімі можа свабодна распараджацца гаспадар вялікі князь, а менавіта адзінай дзяржавай, лёс якой залежыць таксама і ад іх. Адметна, што паслом, якому Аляксандр даручыў паведаміць сваім блізкім усе гэтыя не вельмі прыемныя рэчы, быў Літавор Хрыбтовіч. З гэтай сваёй місіяй ён адправіўся ў Польшчу з Мерача 9 красавіка 1496 г. – ці, магчыма, гэтым днём была датавана яго пасольская інструкцыя (Lietuvos Metrika, 1993: 101). А абмеркаванне пытання пра асобны ўдзел для каралевіча Жыгімонта адбывалася, без сумнення, на сойме, які праходзіў у Берштах паміж 5 і 21 сакавіка таго ж года (РИБ, 1910: 654–664, 666; Pietkiewicz, 2016: 57–58).

Прыблізна летам 1496 г. удава і сыны Казіміра IV Ягайлавіча: Ян Ольбрахт і Фрыдэрык накіравалі да Аляксандра пасольства ў адказ. Яны ўжо не настойвалі на землях для Жыгімонта, а дамагаліся ад вялікага князя літоўскага толькі абяцання выплачваць малодшаму брату штогадова пэўную суму грошай (Lietuvos Metrika, 1993: 103–104). Маці і браты прасілі яго пра 5 тысяч залатых, але Аляксандр пагадзіўся толькі на 3 тысячы (Lietuvos Metrika, 1993: 103, 104–105). І адначасова двое іншых каранаваных сыноў Казіміра таксама паабяцалі выплачваць Жыгімонту немалыя сумы: Ян Ольбрахт 10 тысяч залатых, а Уладзіслаў столькі ж ці нават болей (Lietuvos Metrika, 1993: 107–108, 109). Блізкія пераконвалі Аляксандра, што яму нядоўга давядзецца плаціць гэтыя грошы, бо яны мелі надзею, што ў хуткім часе нарэшце ўдасца атрымаць для Жыгімонта ўладанне. Разлік быў на Аўстрыю – радзіму Лізаветы Габсбург, маці Казіміравічаў. Праўда, гэта быў дужа невялікі шанец. Яго магла б павялічыць хуткая смерць тагачаснага ўладара Аўстрыі і рымскага караля Максімільяна I Габсбурга, якой чакалі Ягайлавічы, але іх спадзяванні не спраўдзіліся. Максімільян памёр толькі ў 1519 г., стаўшы ў 1508 г., у дадатак, імператарам Святой Рымскай імперыі. І ён зусім не збіраўся выпускаць са сваіх рук карэннае ўладанне Габсбургаў.

Цікава, што на сітуацыю з вылучэннем Жыгімонту ўдзела паспрабаваў уплываць нават цесць Аляксандра – вялікі князь маскоўскі Іван III, якому паведаміла пра ўсю гэту справу яго дачка, вялікая княгіня літоўская Алена. Паводле яе словаў, Аляксандр і паны “думаютъ, а хотятъ Жыдимонту дать въ Литовскомъ въ Великомъ княжестве Киевъ да и иные города”. Як відаць, гэта версія адрозніваецца ад той, якую

Аляксандр прадставіў у сваім пасланні да Яна Ольбрахта. І падобна на тое, што магчымасць вылучэння Жыгімонту ўдзела з цэнтрам у Кіеве ўсё ж абмяркоўвалася вялікім князем літоўскім і яго радай. У любым выпадку, Іван III быў настроены супраць падзелу суседняй дзяржавы. Ён даручыў свайму паслу сказаць Алене, каб яна адгаворвала мужа ад такога рашэння, бо яго вынікам будзе толькі “нестроенье въ Литовской земле” (СИРИО, 1882: 224–225). Праўда, вялікі князь маскоўскі прасіў дачку, каб яна выказала гэтую думку Аляксандру менавіта ад свайго імя, не згадваючы яго самога. Зразумела, што Іван III кіраваўся тут сваімі меркаваннямі, галоўным сярод якіх было імкненне забяспечыць як мага вышэйшы прэстыж і стабільнае становішча сваёй дачкі як вялікай княгіні літоўскай. Менавіта таму ён тады выказаўся за тое, каб Вялікае Княства Літоўскае заставалася непадзельным.

Уступіўшы на трон, Аляксандр разгарнуў шырокую дыпламатычную дзейнасць, навязваючы і падтрымліваючы сувязі з самымі рознымі дзяржавамі, і не толькі суседнімі. Гэта ўжо само па сабе гаворыць пра яго імкненне падкрэсліць свой статус самастойнага манарха. Тая самая ідэя часта праводзілася як у дыпламатычных дакументах, так і ў час перагавораў. Так, напрыклад, пасол Аляксандра ў Рыме Эразм Цёлак на прыёме 31 сакавіка 1501 г. запэўніваў папу Аляксандра VI у тым, што жыхары Вялікага Княства Літоўскага ніколі не падпарадкоўваліся нічыёй уладзе, акрамя ўлады сваіх вялікіх князёў (*Vetera Monumenta*, 1861: 278).

17 чэрвеня 1501 г. памёр Ян Ольбрахт, і Аляксандр не вагаючыся ўступіў у барацьбу за каралеўскую карону. Яго імкненне заняць польскі трон было абумоўлена дзвюма галоўнымі прычынамі: асабістымі амбіцыямі і жаданнем забяспечыць Вялікаму Княству Літоўскаму як мага большую дапамогу ад Польшчы у вайне з Маскоўска-Рускай дзяржавай, якая складвалася для Вільні вельмі цяжка і няўдала. У выніку Аляксандр быў вымушаны прыняць умовы польскага боку і пайсці на заключэнне Пётркаўска-Мельніцкай уніі – міждзяржаўнага пагаднення, якое абмяжоўвала самастойнасць Вялікага Княства і вельмі моцна прывязвала яго да Кароны. Польскі бок разглядаў яго менавіта як спосаб інкарпараваць Вялікае Княства Літоўскае ў склад сваёй дзяржавы. Пра гэта, напрыклад, прама пісаў да брата Уладзіслава ў кастрычніку 1501 г. кардынал Фрыдэрык Ягайлавіч (*Akta Aleksandra*, 1927: 28). Інструкцыі паслам і перапіска, якую летам – восенню 1501 г. актыўна вялі паміж сабой вышэйшыя ўраднікі Кароны, таксама вы-

разна сведчаць аб тым, што абранне Аляксандра каралём Польшчы было абумоўлена ў першую чаргу іх жаданнем умацаваць унію (Akta Aleksandra, 1927: 27–28). Магчымасць зрабіць гэта была, бясспрэчна, галоўнай перавагай кандыдатуры Аляксандра. Тут трэба ўлічваць, што ў барацьбе за польскі трон вялікі князь літоўскі меў патэнцыйных канкурэнтаў у асобах сваіх братоў. Больш за тое, і Уладзіслаў, і Жыгімонт сапраўды першы час фігуравалі сярод прэтэндэнтаў (Akta Aleksandra, 1927: 5, 12, 16, 17–18, 21, 27, 28, 43). Але ні адзін, ні другі не маглі прапанаваць палякам нічога, што магло б параўнацца па сваёй каштоўнасці з Вялікім Княствам Літоўскім. А, напрыклад, той жа Уладзіслаў Ягайлавіч выказваўся ўвогуле супраць уніі Польшчы і Вялікага Княства. Такая яго пазіцыя была абумоўлена імкненнем Уладзіслава абараніць як свае ўласныя інтарэсы, так і інтарэсы дынастыі Ягайлавічаў, старэйшым прадстаўніком якой ён на той момант быў. У выпадку злучэння дзвюх дзяржаў на тых умовах, якія прадугледжвала Мельніцка-Пётркаўская унія, былі б парушаны законныя дынастычныя правы Уладзіслава і Жыгімонта. Справа ў тым, што Вялікае Княства Літоўскае было спадчынным уладаннем не толькі Аляксандра, але і іншых Казіміравых сыноў, у сувязі з чым Уладзіслаў і Жыгімонт таксама валодалі правам на тэрытарыяльныя долі ў гэтай дзяржаве (Akta Aleksandra, 1927: 44–45). І, як адзначалася вышэй, Жыгімонт ужо ўздываў пытанне пра вылучэнне яму ўдзела.

Тым не менш, пры ўсіх складанасцях, Аляксандр стаў каралём Польшчы. У акце абрання, датаваным 3 кастрычніка 1501 г., значацца імёны 55 чалавек. Зразумела, што абсалютная іх большасць былі падданымі Польскай кароны, але мы знаходзім сярод іх і трох прадстаўнікоў Вялікага Княства Літоўскага. Гэта віленскі біскуп Войцех Табар, віленскі кашцялян князь Аляксандр Гальшанскі і троцкі ваявода Ян Заберазінскі (Hofmanówna, 1913: 95; Finkel, 1910: 10–11). Трэба сказаць, што 9 верасня таго ж года трое гэтых асоб, а таксама гаспадарскі падчашы Мікалай Радзівіл і кухмістр Пётр Аляхновіч атрымалі ад паноў рады Вялікага Княства паўнамоцтвы на ўдзел у выбарах караля і вядзенне перагавораў з палякамі пра заключэнне уніі (Akta unii, 1932: 133, 144). Вельмі адметна, што акт каралеўскай элекцыі прама спасылаецца на унію, якая заключана паміж дзяржавамі і якую павінен будзе зацвердзіць Аляксандр (Hofmanówna, 1913: 97). Акт уніі, як і акт абрання Аляксандра, быў выдадзены ў Пётржаве 3 кастрычніка 1501 г. Гэта ніяк не можа быць выпадковым супадзеннем – у абодвух

дакументах нават дата напісана аднолькава (*Actum et datum Pyotrko-viae in conventione generali die dominico in profesto sancti Francisci*). Такім чынам, па ўсёй бачнасці, дзве гэтыя граматы былі складзены не толькі ў той самай канцылярыі, але і тымі самымі людзьмі.

У хуткім часе пасля абрання каралём да Аляксандра “in postulacіone ad regnum Polonie” да яго звярнуліся польскія паны. У праграмнай прамове, якую ад іх імя сказаў познанскі ваявода Анджэй Шаматульскі, тэма уніі гучала вельмі выразна і настойліва (*Materiały*, 1966: 110–114). У якасці прыкладу, які павінен быць прыняты ў далейшых узаемаадносінах Кароны і Вялікага Княства, ён прыводзіў парадак, які існаваў у часы Казіміра Ягайлавіча. Праўда, палякі трактавалі яго пасвойму – “каб яны злучыліся ў адно і неадрознае цела”.

Мацей Мяхоўскі ў сваёй хроніцы назваў трох вяльможаў з Вялікага Княства Літоўскага, якія прысутнічалі на ўрачыстай каранацыі Аляксандра ў Кракаве 12 снежня 1501 г. Гэта князі Мажайскі, Міхаіл Глінскі і Юрый Гродзенскі (*Miechoviensis*, 1521: 363). Гэтыя звесткі патрабуюць удакладнення. З пералічаных асобаў зусім правільна ўказаны толькі Міхаіл Львовіч Глінскі – маршалак дворны, вядомы фаварыт Аляксандра. Юрый Гродзенскі (*Georgio Grodzinski*) гэта, відавочна, Аляксандр Юр’евіч Гальшанскі, які быў на той час гродзенскім старастам і імя якога значыцца ў акце элекцыі новага караля. А вось у выпадку з князем Мажайскім храніст дапусціў памылку. Сямён Іванавіч Мажайскі яшчэ ў 1500 г. здрадзіў Аляксандру і разам са сваімі ўладаннямі перайшоў у падданства да Івана III (*СИРИО*, 1882: 323, 353, 357, 366, 379, 416). Вядома, што ў лістападзе 1501 г. – аkurat у той час, калі Аляксандр ехаў на каранацыю ў Польшчу, – Сямён Мажайскі разам з іншымі маскоўскімі ваяводамі ваяваў у раёне Мсціслава (*ПСРЛ*, 2001: 365–366)<sup>1</sup>. Канешне, Мяхоўскі пералічыў далёка не ўсіх удзельнікаў каранацыі з Вялікага Княства, ён згадаў толькі князёў – як прадстаўнікоў знаці самага высокага рангу. У той жа час, ён паведамляе, што калі Аляксандр прыбыў да Кракава, яго суправаджалі тысяча чатырыста шляхціцаў, якія прадстаўлялі як Польшчу, так і Вялікае Княства.

<sup>1</sup> У сваім апавяданні пра гэтыя падзеі маскоўскі летапісец адзначае, што горад Мсціслаў абаранялі мясцовы князь Міхаіл Жаслаўскі “да великого князя Александра Литовского воевода Остафеи Дашкович з двором великого князя заставою и з жолныри”. Такім чынам, пакідаючы Вялікае Княства Літоўскае, Аляксандр адправіў на абарону яго ўсходніх межаў нават сваю асабістую гвардыю – гаспадарскіх дваран.

Пасля 1501 г. у Кароне праблему падпарадкавання Вялікага Княства Літоўскага лічылі вырашанай. Цалкам у духу Пётркаўска-Мельніцкай уніі і польскіх інтарэсаў плоцкі біскуп Эразм Цёлак, пасол караля Аляксандра ў Рым, гаварыў 10 сакавіка 1505 г. на аўдыенцыі ў папы Юлія II, што “вялізнае” Вялікае Княства Літоўскае “ужо даўно” інкарпаравана ў Каралеўства Польскае (*Vetera Monumenta*, 1861: 301). Як відаць, гэтыя словы Цёлака кардынальна адрозніваліся ад таго, што ён казаў у папскім палацы чатырма гадамі раней, калі таксама прамаўляў там як пасол Аляксандра, – але тады яшчэ толькі вялікага князя літоўскага.

Што ж датычыцца Вялікага Княства, дык пытанне ратыфікацыі Пётркаўска-Мельніцкай уніі там доўга адкладалася і было пастаўлена на разгляд толькі на вальным сойме, які працаваў 1 лютага – 17 сакавіка 1505 г. у Бярэсці. На яго прыбылі таксама прадстаўнікі Польскага каралеўства на чале з каронным канцлерам Янам Ласкім. Яны прывезлі з сабой пакет новых прапаноў, якія прадугледжвалі абмеркаванне і ўрэгуляванне тых праблем, якія могуць узнікнуць у ходзе рэалізацыі уніі, а таксама пазначалі шляхі далейшай інтэграцыі дзяржаў (*Akta Aleksandra*, 1927: 459–460). Але Мельніцкае пагадненне так і не ўступіла ў сілу – яго не пажадалі зацвярджаць ні сам Аляксандр, ні Берасцейскі сойм (*Finkel*, 1910: 109–110). Больш за тое, некаторыя прыхільнікі уніі аслабілі альбо ўвогуле страцілі свае палітычныя пазіцыі. Так, напрыклад, былі пазбаўлены месцаў у гаспадарскай радзе віленскі біскуп Войцех Табар і троцкі ваявода Ян Заберазінскі. А ў Заберазінскага, у дадатак, былі адабраны ўсе пасады (*Pietkiewicz*, 1995: 119–120). Пра тое, што троцкі ваявода быў адным з галоўных прыхільнікаў уніі з Польшчай, сведчаць, прынамсі, два факты. Па-першае, ён быў адным з пяці перагаворшчыкаў, якія павінны былі выпрацаваць умовы уніі, – і зрабілі гэта. Па-другое, ён значыцца як сведка ў акце абрання Аляксандра польскім каралём. Напэўна, на берасцейскім сойме Заберазінскі выказваўся за ратыфікацыю пагаднення з Каронай, але не знайшоў падтрымкі большасці дэпутатаў ды і самога Аляксандра. У адхіленні троцкага ваяводы пэўную ролю, відаць, адыграў і яго асабісты канфлікт з маршалкам дворным Міхаілам Глінскім, які меў вялікі ўплыў на Аляксандра. Але ўсё ж не гэта было галоўнай прычынай адстаўкі Заберазінскага, а менавіта яго палітычная пазіцыя.

Той факт, што унія не была зацверджана на Берасцейскім сойме, не азначаў канчатковай адмовы ад яе і, тым больш, ад саюзу з Польш-

чай. У Вялікім Княстве Літоўскім заставалася дастаткова прыхільнікаў самага шчыльнага ўзаемадзеяння дзяржаў. Гэта знаходзіла сваё ўвасабленне ў самых розных галінах і самых розных падзеях. Так, напрыклад, ужо ў вельмі хуткім часе сямёра свецкіх і духоўных саноўнікаў з Вялікага Княства Літоўскага ўдзельнічалі ў працы кароннага сойма, які праходзіў 31 сакавіка – 14 чэрвеня 1505 г. у Радаме, і запісаныя ў якасці сведкаў у некалькіх прынятых там польскіх канстытуцыях і дэкрэтах (*Volumina constitutionum*: 143, 147). Такім чынам, яны аказаліся далучанымі да ўнутраных польскіх справаў. Безумоўна, такія выпадкі цалкам упісваліся ў праграму Пётркаўска-Мельніцкай уніі, але трэба сказаць, што іх было зусім няшмат.

Аляксандр, нават стаўшы польскім каралём, працягваў актыўна займацца справай Вялікага Княства Літоўскага і праводзіў там шмат часу. Часткова гэта тлумачыцца цяжкой вайной, якую Вялікаму Княству ў 1500–1503 гг. давялося весці супраць Маскоўскай дзяржавы, – але, зразумела, былі і іншыя прычыны. Ёсць указанні на тое, што незадоўга да смерці ён намерваўся перадаць Вялікае Княства Літоўскае Жыгімонту, пакінуўшы за сабой толькі ўладу над Польшчай (Finkel, 1910: 124–125). Такі крок яскрава прадэманстравалі бы сямейную салідарнасць сыноў Казіміра, а таксама тое, што Аляксандр не збіраўся выпускаць з рук сваёй дынастыі яе спадчыннае ўладанне. Падкрэслім, што такі спосаб перадачы ўлады ў Вялікім Княстве прама супярэчыў умовам Пётркаўска-Мельніцкай уніі. Як вядома, яна прадугледжвала злучэнне дзвюх дзяржаў у адно цэлае, але пры гэтым не гарантавала Ягайлавічам ні правоў на каралеўскую карону ў аб'яднанай дзяржаве, ні ранейшых спадчынных правоў на Вялікае Княства Літоўскае.

Перыяд 1492–1501 гг. стаў сур'ёзным выпрабаваннем для Вялікага Княства Літоўскага як незалежнай дзяржавы. Разрыў асабістай уніі з Польшчай і пераход да больш расплывістай і больш фармальнай дынастычнай уніі паставіў яго перад складанай задачай. З аднаго боку, Вялікае Княства бачыла патрэбу ў захаванні саюза з Каралеўствам Польскім, які меў ужо працяглую гістарычную традыцыю, быў замацаваны шматлікімі дамовамі і прыносіў яму свае выгады. З другога, яно імкнулася адстаяць свае суверэнныя правы, якія Карона не заўсёды прызнавала. Сапраўды, у згаданы час можна заўважыць некаторыя прыкметы залежнасці Вялікага Княства Літоўскага ад Польскага каралеўства. Апрача таго, адносіны паміж дзяржавамі ў значнай ступені былі абумоўлены сваяцкімі сувязямі іх манархаў, якія імкну-



ліся захоўваць сямейную еднасць. Але рысы залежнасці можна прасачыць пераважна ў знешніх, сімвалічных атрыбутах дзяржаўнасці, яны практычна не закраналі асноў суверэнітэту Вялікага Княства. Заключэнне Пётркаўска-Мельніцкай уніі і абранне Аляксандра каралём Польшчы ў 1501 г. павінны былі стаць рашучым крокам да аб'яднання дзвюх дзяржаў у адну. Але на практыцы гэтага не адбылося, Каралеўства Польскае і Вялікае Княства Літоўскае вярнуліся да таго тыпу ўзаемаадносін, які існаваў перад 1492 г., – асабістай уніі. Пры ёй Вялікае Княства захавала свае суверэнныя правы.

## **BIBLIOGRAPHY**

- АЛРГ, 1899 – *Акты Литовско-Русского государства* / Подг. к изд. М. В. Довнар-Запольский. Москва: Университетская типография, 1899, вып. 1, XII+258.
- Зимин, 1982 – Зимин А. А. *Россия на рубеже XV–XVI столетий*. Москва: Мысль, 1982, 333.
- Какареко, 2008 – Какареко В. Монетное дело Александра Казимировича (1492–1506). *Банкаўскі Веснік*, 2008, сакавік, 61–68.
- ПСРЛ, 1975 – *Полное собрание русских летописей* / Подг. к изд. Н. Н. Улащик и В. А. Чемерицкий. Москва: Наука, 1975, т. 32, 234.
- ПСРЛ, 2001 – *Полное собрание русских летописей* / Подг. к изд. С. Н. Кистерев и Л. А. Тимошина. Москва: Языки русской культуры, 2001, т. 6, вып. 2, VIII + 446.
- РИБ, 1910 – *Русская историческая библиотека* / Подг. к изд. И. И. Лаппо. Санкт-Петербург: Сенатская типография, 1910, т. 27, IX+38+872+150.
- СИРИО, 1882 – *Сборник императорского Русского Исторического Общества* / Подг. к изд. Г. Ф. Карпов. Санкт-Петербург: Типогр. Ф. Елеонского, 1882, т. 35, VI+XXII+869+88.
- Уляницкий, 1887 – Уляницкий В. А. *Материалы для истории взаимных отношений России, Польши, Молдавии, Валахии и Турции в XIV–XVI вв.* Москва: Университетская типография, 1887, VIII+244.
- Akta Aleksandra, 1927 – *Akta Aleksandra, króla polskiego, wielkiego księcia litewskiego i t. d. (1501–1506)* / Wyd. Fr. Papée. Kraków: Nakładem PAU, 1927, XIV+623.
- Akta unii, 1932 – *Akta unii Polski z Litwą. 1385–1791* / Wyd. St. Kutrzeba i Wł. Semkowicz. Kraków: Nakładem PAU, 1932, LVI+570.
- Archiwum Sanguszków, 1888 – *Archiwum książąt Lubartowiczów Sanguszków w Sławucie* / Wyd. Z. L. Radziwiński i B. Gorczak. Lwów: Drukarnia Instytutu Staupigiańskiego, 1888, t. 2, XXXVI+380.
- Codex Epistolaris, 1894 – *Codex Epistolaris Saeculi Decimi Quinti* / Collectus A. Lewicki. Cracoviae: Sumptibus Academiae Litterarum, 1894, t. 3, LXXX+665.

- Decius, 1521 – Decius J. L. *De Jagellorum familia*. Cracoviae: Hieronymus Vietor, 1521, 34–53.
- Finkel, 1910 – Finkel L. *Elekcja Zygmunta I. Sprawy dynastii Jagiellońskiej i Unii Polsko-Litewskiej*. Kraków: Akademia Umiejętności, 1910, VIII+296.
- Finkel, 1914 – Finkel L. *Zjazd Jagiellonów w Lewoczy r. 1494*. Lwów: Drukarnia Jakubowskiego i sp., 1914, 36.
- Hofmanówna, 1913 – Hofmanówna H. Dekret elekcyjny króla Aleksandra z dnia 3 października 1501 roku. *Przegląd Historyczny*, 1913, t. 17, nr 1, 92–98.
- Huletsky et al., 2017 – Huletsky D., Bagdonas G., Darashkevich M. *Early Lithuanian half-groats 1495–1529*. Kaunas, 2017, 174.
- Kopicki, Tyszkiewicz, 2005 – Kopicki E., Tyszkiewicz J. *Monety Wielkiego Księstwa Litewskiego 1387–1707; Skorowidz monet litewskich*. Warszawa: Polskie Towarzystwo Numizmatyczne, 2005, 136+47.
- Lietuvos Metrika, 1993 – *Lietuvos Metrika=Lithuanian Metrica=Литовская Метрика: Užrašymų knyga 5 (1427–1506)* / Parengė E. Banionis. Vilnius: Mokslo ir enciklopedijų leidykla, 1993, kn. 5, 402.
- Lietuvos Metrika, 2007 – *Lietuvos Metrika=Lithuanian Metrica=Метрика Литовская=Литовская Метрика: Užrašymų knyga 6 (1494–1506)* / Parengė A. Baliulis. Vilnius: Lietuvos istorijos instituto leidykla, 2007, kn. 6, 516.
- Maciejewska, 1937 – Maciejewska W. Chreptowicz Jan Litawor. *Polski Słownik Biograficzny*. Kraków: Nakładem PAU, 1937, t. III, 440–441.
- Materiały, 1966 – *Materiały do dziejów dyplomacji polskiej z lat 1486–1516 (Kodeks Zagrzebski)* / Oprac. J. Garbacik. Wrocław; Warszawa; Kraków: Wydawnictwo PAN, 1966, XVII+221.
- Miechoviensis, 1521 – Miechoviensis M. *Chronica Polonorum*. 2-da editio. Cracoviae: Hieronymus Vietor, 1521, 379.
- Pietkiewicz, 2016 – Pietkiewicz K. *Itinerarium króla Aleksandra Jagiellończyka. 1492–1506*. Warszawa: Instytut Historii PAN, 2016, 217.
- Pietkiewicz, 1995 – Pietkiewicz K. *Wielkie Księstwo Litewskie pod rządami Aleksandra Jagiellończyka*. Poznań: Wydawnictwo Naukowe UAM, 1995, 256.
- Strykowski, 1846 – Strykowski M. *Kronika Polska, Litewska, Żmódzka i wszystkiej Rusi*. Warszawa: Nakład G. L. Glücksberga, 1846, t. 2, 568.
- Urządnicy, 1994 – *Urządnicy centralni i dostojnicy Wielkiego Księstwa Litewskiego XIV–XVIII wieku: spisy* / Oprac. H. Lulewicz i A. Rachuba. Kórnik: Biblioteka Kórnicka, 1994, 255.
- Vetera Monumenta, 1861 – *Vetera Monumenta Poloniae et Lithuaniae / Collectus* A. Theiner. Romae: Typis Vaticanis, 1861, t. 2, XXIV+782.
- Volumina constitutionum – *Volumina constitutionum* / Wyd. St. Grodziski, I. Dwornicka i W. Uruszczak. Warszawa: Wydawnictwo Sejmowe, 1996, t. 1, vol. 1, 498.
- Wapowski, 1874 – Wapowski B. *Kroniki ... część ostatnia, czasy podługoszowskie obejmująca*. Kraków: Nakładem Akademii Umiejętności, 1874, XXX+363.

## REFERENCES

- Baliulis, A. (Comp.). (2007). *Lietuvos Metrika=Lithuanian Metrica=Metryka Litewska=Litovskaja Metrika: Užrašymų knyga 6 (1494–1506)*, (Vol. 6). Vilnius. [in Lithuanian and Russian].
- Banionis, E. (Comp.). (1993). *Lietuvos Metrika=Lithuanian Metrica=Litovskaja Metrika: Užrašymų knyga 5 (1427–1506)*, (Vol. 5). Vilnius. [in Lithuanian and Russian].
- Decius, J. L. (1521). *De Jagellonum familia*. Craccoviae. [in Latin].
- Dovnar-Zapol'skij, M. (Comp.). (1899). *Akty Litovsko-Russkogo gosudarstva*. (Vol. 1). Moskva. [in Russian].
- Finkel, L. (1910). *Elekcja Zygmunta I. Sprawy dynastyi Jagiellońskiej i Unii Polsko-Litewskiej*. Kraków. [in Polish].
- Finkel, L. (1914). *Zjazd Jagiellonów w Lewoczy r. 1494*. Lwów. [in Polish].
- Garbacik, J. (Comp.). (1966). *Materiały do dziejów dyplomacji polskiej z lat 1486–1516 (Kodeks Zagrzebski)*. Wrocław, Warszawa, Kraków. [in Polish and Latin].
- Grodziski, St., Dwornicka, I., Uruszczak, W. (Comps.). (1996). *Volumina constitutionum*, (Vol. 1, pt. 1). Warszawa. [in Latin].
- Hofmanówna, H. (1913). Dekret elekcyjny króla Aleksandra z dnia 3 października 1501 roku. *Przegląd Historyczny*, 1, 92–98. [in Polish and Latin].
- Huletsky, D., Bagdonas, G., Darashkevich, M. (2017). *Early Lithuanian half-groats 1495–1529*. Kaunas. [in English].
- Kakareko, V. (2008). Monetnoje delo Aleksandra Kazimirovicha (1492–1506). *Bankauski Vesnik*, (sakavik), 61–68. [in Russian].
- Karpov, G. (Comp.). (1882). *Sbornik imperatorskogo Russkogo Istoricheskogo Obshchestva*, (Vol. 35). Sankt-Peterburg. [in Russian].
- Kisterev, S., & Timoshina, L. (Comps.). (2001). *Polnoje sobranije russkih letopisej*, (Vol. 6, pt. 2). Moskva. [in Russian].
- Kopicki, E., & Tyszkiewicz, J. (2005). *Monety Wielkiego Księstwa Litewskiego 1387–1707; Skorowidz monet litewskich*. Warszawa. [in Polish].
- Kutrzeba, St. & Semkowicz, Wł. (Comps.). (1932). *Akta unii Polski z Litwą. 1385–1791*. Kraków. [in Polish and Latin].
- Lappo, I. (Comp.). (1910). *Russkaja istoricheskaja biblioteka*, (Vol. 27). Sankt-Peterburg. [in Russian].
- Lewicki, A. (Comp.). (1894). *Codex Epistolaris Saeculi Decimi Quinti*, (Vol. 3). Craccoviae. [in Latin].
- Lulewicz, H. & Rachuba, A. (Comps.). (1994). *Urzednicy centralni i dostojnicy Wielkiego Księstwa Litewskiego XIV–XVIII wieku: spisy*. Kórnik. [in Polish].
- Maciejewska, W. (1937). Chreptowicz Jan Litawor. *Polski Słownik Biograficzny*, (Vol. III), 440–441. [in Polish].
- Miechoviensis, M. (1521). *Chronica Polonorum*, (2nd ed.). Craccoviae. [in Latin].
- Papée, Fr. (Comp.). (1927). *Akta Aleksandra, króla polskiego, wielkiego księcia litewskiego i t. d. (1501–1506)*. Kraków. [in Polish and Latin].

- Pietkiewicz, K. (1995). *Wielkie Księstwo Litewskie pod rządami Aleksandra Jagiellończyka*. Poznań. [in Polish].
- Pietkiewicz, K. (2016). *Itinerarium króla Aleksandra Jagiellończyka 1492–1506*. Warszawa. [in Polish].
- Radziwiński, Z. L. & Gorczak, B. (Comps.). (1888). *Archiwum ksiąząt Lubartowiczów Sanguszków w Sławucie*, (Vol. 2). Lwów. [in Polish and Latin].
- Strykowski, M. (1846). *Kronika Polska, Litewska, Żmódzka i wszystkiej Rusi*, (Vol. 2). Warszawa. [in Polish].
- Theiner, A. (1861). *Vetera Monumenta Poloniae et Lithuaniae*, (Vol. 2). Romae. [in Latin].
- Ulashchik, N., & Chemeritskij, V. (Comps.). (1975). *Polnoje sobranije russkih letopisej*, (Vol. 32). Moskva. [in Russian].
- Ulianitskij, V. (1887). *Materialy dlia istorii vzaimnyh otnoshenij Rossii, Pol'shi, Moldavii, Valahii i Turtsii v XIV–XVI vv.* Moskva. [in Russian and Latin].
- Wapowski, B. (1874). *Kroniki ... część ostatnia, czasy podługoszowskie obejmująca*. Kraków. [in Polish and Latin].
- Zimin, A. (1982). *Rossija na rubezhe XV–XVI stoletij*. Moskva. [in Russian].

DOI: <https://doi.org/10.15407/ul2021.06.043>

UDC: 94(477)"16"

**Петро КУЛАКОВСЬКИЙ**

доктор історичних наук, професор,  
Національний університет "Острозька академія"

(Україна, Острог), kulakovsky@ukr.net

ORCID: <https://orcid.org/0000-0001-6310-717X>

## **МАТЕРІАЛЬНЕ ЗАБЕЗПЕЧЕННЯ УРЯДНИКІВ КИЇВЩИНИ І ВОЛИНІ В СЕРЕДИНІ XVI СТОЛІТТЯ**

*У статті аналізується такий важливий аспект функціонування урядів в українських землях Великого князівства Литовського, як їх матеріальне забезпечення. Увагу зосереджено на посадах, що пережили литовську добу й продовжували роздаватися монархами після Люблінської унії 1569 р. Серед них центральне місце займав уряд воєводи, який, втім, існував лише на Київщині. Київський воєвода розпоряджався значними ресурсами, які за територіальним походженням можна поділити на три групи. Першу складали прибутки з власного воєводства у формі податків, данин і мит, якими обтяжувалися різні версти соціуму Київської землі. Друга група формувалася за рахунок наданих великим князем воєводі преференцій щодо збору данин з території, які традиційно не входили до юрисдикції київського воєводи. Джерелом виникнення третьої групи була добра воля великого князя у Вільні. Кошти цієї групи виділялися прямо з господарського скарбу. Вже сама структура прибутків очільника Київщини свідчить про перманентний брак ресурсів для забезпечення різних функцій, покладених на нього і насамперед пов'язаних з обороною та дипломатичними місіями до Криму. Звідси виникала необхідність періодичних, а часами й постійних дотацій, скерованих на ефективне виконання покладених на воєводу обов'язків.*

*З цієї точки зору становище старост, особливо Південної Київщини, виглядало дещо кращим. Значний прибуток приносили їм данини з уродників і козаків, різні мита, включаючи судові, податки на підприємницьку діяльність на території староства. Опосередкований дохід давали також трудові повинності, накладені на місцеве населення. Ступінь підпорядкованості цих старост воєводі був відносно незначним.*

*Інститут старост на Волині мав ще більше значення з огляду на відсутність в регіоні такого уряду як воєвода. Маршалок землі Волинської, що був умовним аналогом київського воєводи, насправді мав лише військову владу в регіоні, а його доходи залежали від староства, що йшло в комплекті з маршалкіством (Луцьке чи Володимирське).*

Уряди ключника, городничого і мостовничого функціонували в обох регіонах Великого князівства Литовського. Влада двох останніх концентрувалася в ключових замках обох земель – Київ, Луцьк, Володимир, Кременець, а юрисдикція ключника стосувалася господарського ключа – населених пунктів у межах староств, доходи з якого мали йти на загальнодержавні потреби.

Більшим впливом коронного права слід пояснити появу на Волині урядів хорунжого і войського, діяльність яких передбачала невелике матеріальне забезпечення.

Реформа 1565–1566 рр. поклала початок роботі підкоморських та земських судів, що ставали органами шляхетського самоврядування. Діяльність відповідних канцелярій та присутність в них урядників, включених до земської ієрархії – підкоморія, земського суддю, підсудка й писаря, передбачала надання ними судових, нотаріальних та міжурядових послуг на платній основі.

Загалом, матеріальне забезпечення урядів українських земель Великого князівства Литовського не вирізнялося системністю. Часто, особливо щодо київських воєвод, великий князь схвалював рішення на предмет додаткового фінансування зі скарбу. Реформа 1565–1566 рр. в цьому плані організованості не додала. Натомість, її плюсом стало регламентування джерел фінансування новостворених урядів – підкоморія, земських судді, підсудка і писаря.

**Ключові слова:** уряди, матеріальне забезпечення, Волинь, Київська земля, Велике князівство Литовське, реформа.

**Petro KULAKOVSKY**

Doctor of Historical Sciences, Professor,  
The National University of Ostroh Academy  
(Ukraine, Ostroh), kulakovsky@ukr.net  
ORCID: <https://orcid.org/0000-0001-6310-717X>

## **MATERIAL RESOURCE OF OFFICIALS OF KYIV AND VOLHYNIAN LANDS IN THE MIDDLE OF THE XVI CENTURY**

*The article analyzes such an important aspect of the functioning of offices in Ukrainian lands of the Grand Duchy of Lithuania, as material support. The focus is on positions that have survived the Lithuanian era and continued to be distributed by monarchs after the Union of Lublin in 1569. The central place was occupied by the palatinus (voivode), which, however, existed only in the Kyiv region. The Kyiv voivode had considerable resources at his disposal, which were of territorial origin can be divided into three groups. The first was income from their voivodship in uniform taxes, privilegia, and duties, which burdened various segments of society in Kyiv. The second group was formed at the expense of the Grand Duke for voivode preferences for the collection of tribute from territories that have not traditionally been within the jurisdiction of Kyiv voivode. The source of the third group was the goodwill of the Grand Duke in*

*Vilna. The funds of this group were allocated directly from the states thesaurus. Already the very structure of income of the head of the Kyiv region indicates a permanent lack of resources for providing various functions assigned to it and primarily related to defense and diplomatic missions to the Crimea. Hence the need for periodic and sometimes constant subsidies aimed at the effective implementation of the voivode's responsibilities. From this point of view, the position of the capitaneus, especially of the Southern Kyiv region, looked a little better. Significant profits were brought to them by tributes from trapers and Cossacks, various duties, including court, business taxes on the territory of old age. Indirect income was also given by labor duties imposed on the local population. The degree of subordination of these elders to the voivode was relatively insignificant. The institute of capitaneus in Volhyn was even more important given the absence in the region such a government as a voivode. Marshal of the Volhynian land, who was a conditional analog of the Kyiv voivode, had only military power in the region, and his income depended on capitaneatus, which went complete with the office of marshal (Lutsk or Volodymyr). The governments of the claviger, praefectus castrorum, and pontonarius functioned in both regions of the Grand Duchy of Lithuania. Their power was concentrated in the key castles of both lands – Kyiv, Lutsk, Volodymyr, Kremenets and the jurisdiction of the locksmith concerned the tenuta – settlements within the old age, the income from which should have gone to public needs. The influence of crown law should be explained by the appearance of vexillator and tribunus, whose activities involved little material support. The reform of 1565–1566 marked the beginning of the work of the succamerarium and terrestre iudicium, which became the organs of the gentry municipality. Activities of chanceries and presence of officials there included in the terrestris hierarchy – succamerarius, terrestris iudex, subiudex, and notarius, provided for the provision of judicial, notarial, and surveying services on a paid basis. In general, the material support of the governments of the Ukrainian lands of the Grand Duchy Lithuanian was not systematic. Often, especially concerning Kyiv voivode, the prince approved the decision on additional funding from the treasury. Reform 1565–1566 did not add organization in this regard. Instead, it was a plus regulation of sources of funding for newly formed governments – succamerarius, terrestris iudex, subiudex, and notarius.*

**Keywords:** *offices, material support, Volhyn, Kyiv, Grand Duchy of Lithuania, reform.*

Масштабний проект укладення й публікації переліків урядників Польсько-Литовської держави (центральных і регіональних) відкрив для істориків широкі можливості з дослідження еволюції місцевих владних корпорацій, змін територіально-адміністративного устрою, князівських і шляхетських родоводів, королівської політики стосовно формування регіональних урядничих ієрархій. З'явилася можливість

реалізації просопографічних зрізів урядничих корпорацій протягом визначених хронологічних рамок. Між тим, об'єктивні причини перешкоджають створенню повноцінної картини еволюції урядів, зокрема щодо територій Великого князівства Литовського до адміністративно-політичної реформи 1565–1566 рр. Не викликає сумніву, що спеціального дослідження потребує явище матеріального забезпечення діяльності урядників; обґрунтований у літературі поділ всіх земських урядів на функціональні й титулярні вимагає врахування хронологічних чи територіальних особливостей.

Значна частина українських земель перед Люблінською унією 1569 р. входила до складу Великого князівства Литовського, що визначало специфіку функціонування урядів на цих територіях. До таких земель відносилися Київщина й Волинь, яка включала Східне Поділля (Брацлавщину). Чернігово-Сіверщина на початку XVI ст. була загарбана Московською державою, а Західне Поділля, руське й Белзьке воєводства знаходилися в складі Польської Корони ще з XIV–XV ст. і, як наслідок, поява тут коронних земських урядів зафіксована, ніж на Київщині й Волині.

Впродовж адміністративно-політичної реформи 1565–1566 рр. Київщина й Волинь не лише запозичили цілий ряд коронних земських урядів, але й зберегли ряд урядів, характерних для литовської доби. Разом з цим, функціональне призначення окремих урядів зберегло попередній зміст, всупереч їх формальній уніфікації у межах впровадженої земської ієрархії. У дореформений час комплект посад у цих двох регіонах мав певні відмінності. Уряд воєводи існував лише в Київській землі. Натомість, на Волині більш-менш подібні повноваження здійснював луцький староста (Любавский, 1892: 209–210, 213); посада воєводи з'явилася тут лише після реформи. На Волині важливу роль відігравав маршалок землі Волинської, який відповідав за збір і організацію посполитого рушення; на Київщині ж такого урядника не було. Старости, які представляли інтереси великого князя в його столових маєтках, діяли в обох регіонах. У першій половині XVI ст. відбувалося становлення цього інституту з урядів намісників і державців (володимирський отримав статус старости після 1508 р.; кременецький ще пізніше – після 1529 р. (Любавский, 1892: 210). На Волині й Київщині завершився цей процес по-інакшому. Старости волинських столових маєтків (луцький, кременецький і володимирський) увійшли за результатами реформи до земської номенклатури, так як стали



очільниками гродських канцелярій і судів. На Київщині аналогічний статус отримав тільки київський староста. Однак, його входження до земської ієрархії було швидше номінальним, оскільки одна особа поєднувала в своїх руках два уряди – київського старости й воєводи. Інші старости Київської землі (житомирський, канівський, черкаський, білоцерківський, овруцький, остерський) до цієї номенклатури не увійшли.

Уряд київського воєводи для реалізації своїх повноважень мав значний матеріальний ресурс. Як староста воєвода володів староством, що складалося з 10 населених пунктів. Згодом більшість з них опинилися в приватних руках і на 1567 р. воєвода отримував невеликий дохід лише з двох невеликих сіл – Петрівців і Демидовичів. Часами, до середини XVI ст., його юрисдикція поширювалася й на Горвольську волость, що знаходилася північніше Київської землі (Довнар-Запольський, 1901: 185; Безпалько, 2008: 28). Серед найбільш значних податків, що збиралися служебниками воєводи, слід назвати капщизну (до 600 кіп литовських грошів), мозирську данину (416 кіп), корговщизну й десяточне (350 кіп), караванне (до 200 кіп). До прибутків воєводи відносилися також: мито від продажу й транспортування риби (до 200 кіп), боброва данина, подужне, обвістка й повітчина. Пересуд і заруку воєвода отримував як очільник місцевого суду. В натуральній формі на потреби інституту воєводи надходили соляне мито, подачки й служби від ремісників. Загалом прибутки воєводи склали понад 2 тис. кіп литовських грошів. Крім цього, уряд київського воєводи ще й дотувався зі скарбу Великого князівства Литовського. На почет служебників (200 коней), що формувався, на розсуд великого князя, або воєводою, або справцею, виділялося 2 тис. кіп литовських грошів; окремо 300 кіп на кухню для почту, матеріал для одягу служебників на суму 260 кіп, 160 кіп на 600 солянок жита й стільки ж вівса. Також зі скарбу виділялося воєводі 100 кіп литовських грошів на прийняття і утримування татарських послів (Любавський, 1892: 783–784; Клепатський, 2007: 101; Безпалько, 2008: 29). Частенько київські воєводи, як Григорій Ходкевич у 1558 р., отримували право, крім вибирання медової данини з Мозирської волості, таку ж данину з Бжицької волості, а також – право на збір великої й малої тивунщини з обох волостей (Архив, 1907.V: 113–114).

Серед старост найкраще забезпечення мали державці прикордонних замків. Для прикладу, черкаський староста отримував від міщан і бездомних козаків по шість литовських грошів колядки на Різдво.

Міщани надсилали старості по возу сіна з кожного диму, а козаки обтяжувалися повинністю косити сіно два дні на рік на користь старости. Значні надходження формувалися внаслідок брання мита й торгових податків. З копи вартості товару старості скеровувалося три гроші мита. Окремо й натурою бралось соляне мито – з десятка один ковш солі. Торгівці сплачували старості обвістку по грошу й помірне від продажу збіжжя під час торгу – чотири пенязі від четверті. Як і в київського воеводи, черкаському старості належало право брання караванного. Останнє вимірювалося у натуральній формі й залежало від напрямку руху каравану. Каравани, що рухалися з Орди, давали старості олександрійську камку на золоті, шовк, килим, саф'ян та інші східні товари. Направлені до Орди каравани подавали старості лисячу шубу, лисячий шлик, сагайдак, сідло. Разом з тим, великий князь забороняв черкаському старості оподатковувати каравани, що рухалися Дніпром. Виняток стосувався човнів черкаських міщан; вони мали сплачувати по одному золотому від човна (Архив, 1886: 82–83; Кравченко, Яковенко, 1990: 78). Черкаський староста отримував 12 грошів за кожного утримуваного в Черкасах дикого коня, брав пересуд, куниче, повежне – 12 грошей від кожного ув'язненого (незалежно від доведення вини). Значний відсоток доходів складало корчемне – староста мав монополне право продавати алкогольні напої у двох черкаських корчмах. Повертаючись з військових походів, козаки ділилися зі старостою найкращою здобиччю. Особливо значимими були прибутки старости від уходників. Їх оцінювали у 80 кіп литовських грошів. Ватага уходників сплачувала старості поклон, який складався з осьмака вівса і п'яти солянок, в тому числі крупи, солоду й меду. Рибалка давав старості кожного восьмого осетра, бобровник – два бобри, мисливець – кожного третього звіра. З сіверських уходів старості надходило 11 кадей меду в рік (Архив, 1886: 84–86).

Подібні за структурою доходи збирав канівський староста. Специфічним податком у Каневі була супоевщина – податок за лови на Супої. Утримувався також податок за розкопування старих могил – з копачів, чим займалися як козаки, так і драби (Архив, 1886: 95–99, 103). Вагому частку доходів житомирського староста, крім мит караванного, соляного, рибного і помірного від збіжжя та меду, складали надходження з місцевих корчем, які в кращі часи складали 100 кіп, але вже в 1540-х рр. зменшилися майже на 40 % (Кравченко, Яковенко, 1990: 71, 83).

Часто старости отримували данини від великого князя, що мали забезпечити функціонування цього інституту та його штату коштами з надходжень до господарського скарбу. Так, наприкінці XV ст. путивльський намісник/староста Богдан Глинський отримав кошти з сіверської данини. Значно більше преференцій на переломі XV–XVI ст. отримав житомирський намісник Сенько Полозович. Господарські пожалування передбачали надання йому коштів з київського мита, корчми в Овручі й навіть уряд тивуна в цьому місті (Клепатський, 2007: 112; Кравченко, Яковенко, 1990: 42–44). При цьому слід мати на увазі, що подібні джерела фінансування мали тимчасовий характер й залежали від авторитету старости на господарському дворі.

Матвій Любавський, роздумуючи над співвідношенням влади воєводи і старост, відзначив, що намісники-старости повинні були брати участь у судочинстві воєводи (Любавський, 1892: 236). По уставних грамотах Київській землі 1507 і 1529 рр. воєвода мав право судити про "грабежі безправні" (Ващук, 2009: 105). Опонуючи В. Антоновичу, який вважав, що Мозир і Чорнобиль лише у військовому плані були залежними від воєводи, Любавський підкреслював, що Мозир і Чорнобиль залежні від воєводи і в адміністративному відношенні, а всі інші – лише в військовому (Любавський, 1892: 237). Натомість, П. Клепатський дійшов до висновку, що воєвода мав право вторгтися в справи старост; останні ж не могли брати участь у вирішенні справ воєводи, так само як й інших старост (Клепатський, 2007: 114).

Матеріальне забезпечення старост залежало від заможності наданого їм у держання староства. Якщо мати на увазі ґродові староства, очільники яких включалися до земської ієрархії, то прибутки з них на Київщині й Волині значними назвати не можна. Київське ґродове староство, як вже відзначалося, поглиналося урядом київського воєводи. На Волині ґродових старост було три – Луцьке, Кременецьке і Володимирське. Впродовж кінця XV – першої половини XVI ст. населені пункти, що входили до цих староств, активно роздавалися великими князями у приватне володіння. Лише Сигізмунд I Старий роздав князям і шляхті у Луцькому і Володимирському повіті понад 100 сіл і 6 замків; у Кременецькому повіті тільки князі Острозькі й Заславські отримали 2 замки й понад 80 сіл. Як наслідок, згадані староства постійно зменшувалися в своїй території. Луцьке староство на час входу до Корони (1569 р.) мало у своєму складі 7 сіл, Кременецьке – 8; Володимирське не мало жодного. Прибутки від цих староств ста-

рост були істотно меншими, ніж київського воєводи – від 500 до 750 кіп литовських грошів (Jabłonowski, 1889: 99). Правдоподібно, що ця сума включала і прибутки старост від їх судово-нотаріальної діяльності.

Серед "старих" литовських урядів, крім воєвод і старост/намісників, необхідно назвати маршалка землі Волинської, хорунжих, військових, ключників, городничих, мостовничих для Волині та ключників, городничих і мостовничих для Київщини. Після реформи 1565–1566 рр. уряди хорунжого і військового були включені до юридично визнаної ієрархії земських урядників (оскільки там вже існували аналогічні урядники); ключники, городничі й мостовничі залишилися реліктом попередньої доби, але їх існування ніхто не скасовував. Маршалком землі Волинської був князь Костянтин Острозький, що зберіг цей уряд до своєї смерті в 1608 р. (Крикун, 2012: 636). Надалі його не обсаджували. Уряд городничого в Київському й Волинському воєводствах продовжував надаватися представникам шляхти до кінця XVIII ст. Генеза урядів ключника, городничого й мостовничого в цих двох регіонах Великого князівства Литовського дещо відрізнялася. На Київщині урядом городничого був поглинений спочатку уряд мостовничого, а згодом (в 1630-х рр.) і – ключника. На Волині уряд мостовничого проіснував до середини 1620-х рр., коли був інтегрований урядом городничого. Луцькими ключниками номінувалися представники місцевої шляхти аж до останньої чверті XVII ст.

Маршалок землі Волинської був одночасно луцьким або володимирським старостою. Тому, незважаючи на згадку в привілеї на цей уряд пану Петрові Кишці (1548 р.) "доходів і пожитків, що маршалківство приходять", забезпечення діяльності маршалка відбувалося за рахунок прибутків зі супровідного наданого староства (Малиновский, 1901: 34; Любавский, 1892: 821). Уряд хорунжого пов'язувався з маршалком. До його функціональних обов'язків входило носіння земської хоругви, яка надсилалася з господарського скарбу, при зібранню земського ополчення на чолі з маршалком (Малиновский, 1901: 33; Статут, 1855: 33). Великий князь литовський міг його залучати й до інших акцій, пов'язаних з обороною. Так, у червні 1552 р. хорунжому був направлений лист з наказом відправитися на відбудову Брацлавського замку (Архив, 1907. V: 101). На Волині до реформи існували "волинський" і "володимирський" хорунжі; на думку ж М. Любавського, таких урядів було три – у кожному з повітів (Луцький, Володи-

мирський, Кременецький). Вони вибирали сребщизну з боярських, шляхетських, вдовиних і татарських селян (Любавский, 1892: 798). Це відбувалося за згодою панів Волинської землі, очевидно для військових потреб. Напевно якась їх частина йшла на забезпечення самого процесу. Щодо невитрачених коштів хорунжий мав прозвітувати на регіональному з'їзді (Архив, 1907. IV: 100). Якоїсь нерухомості, що вважалася належністю цього волинського уряду не передбачувалося. На Київщині такий уряд з'явився по реформі 1565–1566 рр. Однією з причин цього було те, що південні староства Київської землі знаходилися на "Україні", де ніколи сребщизну не платили (Архив, 1907. V: 179–180).

Інститут військового поширився на території Великого князівства Литовського під впливом системи урядів, характерних для Корони. Тому цілком логічно, що найперше його фіксують в сусідній з Короною Берестейській землі (Boniecki, 1887: XLVIII–XLIX). Для Волині в дореформений період зафіксований війський лише один – у Кременецькому повіті. У середині липня 1528 р. Боговитин Петрович Шумбарський отримав цей уряд разом з урядами городничого й мостовничого (Lazutka, Valikonytė, Kirkienė, Gudavičius, Karpavičiene, Viskantaitė, 1997: 244). Ще принаймні раз, весною 1534 р., Боговитин згадується як війський (Собчук, 2014; 244), а це означає, що помилка в копії номінації виключена. Боговитин, крім військового, городничого й мостовничого, фігурує ще як суддя. Повноваження військового за коронним правом полягали в забезпеченні безпеки й порядку на підвладній йому території (Góralski, 1998: 203). Для менших війських такою територією виступав старостинський замок, а для більших – весь повіт. У випадку Боговитина, правдоподібно, саме повіт виступав полем його діяльності як військового. Тоді можна провести різницю між його функціями городничого й військового. Так чи інакше, "волинські" коріння цього уряду знаходяться в литовській добі. Пізніша практика доводить, що для функціонування військового передбачалася матеріальна основа. Так, луцький війський, за даними 1591 р., мав право збирати мито в розмірі 12 грошів з човнів, що прибували й відбували з Луцька річкою Стир (РГАДА, ф. 389, оп. 1, д. 200, л. 34 об.).

Мостовничі побирали мостове за проїзд мостами, яке частково використовували на поточний ремонт цих комунікацій, а частково скеровувалося на власні потреби. Городничі, натомість, оперували коштами, які виділялися скарбом і воєводами на ремонт оборонних споруд, і так само з них забезпечували свою діяльність.

Уряди ключника, городничого й мостовничого в Луцьку в середині XVI ст. виглядали настільки привабливими, що не лише концентрувалися в одних руках (Gorczak, 1890: 10), але в деяких випадках надавалися луцькому старості. Так, 9 липня 1546 р. великий князь литовський Сигізмунд Август видав привілей на цей композиційний уряд луцькому старості князю Андрієві Сангушку (Gorczak, 1890: 495). У документі не перелічені прибутки наданого уряду, але видатки з нього на користь господарського скарбу виглядають солідно – 100 червоних золотих і 300 волинських мац жита. Інколи цей уряд тримали й луцькі війти, як Іван Яцкович Борзобагатий Красенський у 1558–1562 рр. (Архив, 1907. V: 122; Wolski, 2007: 70–71, 77–78, 81). Але така концентрація цих урядів в одних руках спостерігається не завжди. В ревізії Луцького замку 1545 р. відзначається, що раніше уряди мостовничого й городничого були окремими, а їх номінанти підпорядковувалися старості й ефективно завідували своїми справами (Кравченко, 2005: 143–144). Цими словами ревізори, правдоподібно, передавали думку старих землян про недоцільність концентрації трьох урядів в одних руках, хоча чинний городничий і мостовничий Петро Загоровський і попередній Дахно Васильович унаочнювали зовсім інші тенденції (Wolski, 2007: 77).

Ключник, якщо розглядати цей уряд окремо, розпоряджався значними матеріальними ресурсами. Луцький ключник, для прикладу, володів ресурсами Луцького ключа, прибутки з якого надходили у вигляді чиншових грошей, жита, меду та ін. (Любавский, 1892: 846). На початку XVI ст. до Луцького ключа відносилися дворці Гнідава і Красне під Луцьком, села Свіж, Колчин, Підгайці на р. Стир, двір Садів (біля Торчина), двір Жуків (біля Клевая). Згодом практично столові маєтки всі були роздані князям і панам. Як результат, після реформи 1565–1566 рр. матеріальним забезпеченням діяльності ключника виступало лише село Колчин у Луцькому повіті (Любавский, 1892: 216–217).

На Київщині такої концентрації згаданих трьох урядів не спостерігаємо. Їх залежність від місцевого старости/воєводи була меншою, хоча б з огляду на те, що київські воєводи на замку перебували не постійно, а часто просто вряди-годи. Звідси більший ступінь комунікації між великокнязівським двором й особами, що займали ці уряди. Так, у травні 1567 р. Сигізмунд Август наказав земському підскарбію Великого князівства Литовського Миколаєві Нарушевичу виділяти для київського городничого Михайла Дівочки юргельт а розмірі 60

кіп литовських грошів щороку, а також по адамашці (шовковій тканині) для дорогого верхнього одягу, кожуху, 10 кіп, сувою лунського сукна, які мали піти на забезпечення роботи 30 чоловіків для згромадження збіжжя в господарських шпихлірах й проведення ремонту замкових веж. Кожен з них мав отримати на рік 5 кіп та 5 бочок жита зі згаданих шпихлірів. Сама ж сума повинна була виділятися зі скарбу аж до завершення часу перебування М. Дівочки на посаді городничого (Архив, 1907.V: 164–165; Клепатский, 2007: 104–105). З контексту документа виникає, що робота майстрів оплачувалася зі скарбу, а М. Дівочка як відповідальний за організацію робіт отримував окрему суму з того ж джерела фінансів. У Києві городничий збирав капщизну, яка, проте, діставалася воєводі (Архив, 1907.V: 170). Завідування великокнязівськими складами в Києві робило фігуру городничого відносно незалежною від воєводи. Видання запасів з цих складів ставало можливим лише після звернення воєводи до великого князя. Зокрема, у 1560 р. Сигізмунд I наказав київському городничому Олександрові Дмитровичу видати київському воєводі В.-К. Острозькому 600 мац вівса (Архив, 1907.V: 122).

Основним ресурсом київського ключника все-таки, як виникає з джерел, був мед, який він збирав як данину не лише в Київській землі, але й в Сіверських землях. Наприкінці XV ст. ці доходи ключника складали понад 300 човнів, з яких лише на господарський двір надсилалося 218.

Внаслідок адміністративно-територіальної та правової реформи 1565–1566 рр., коли на українські воєводства, в тому числі Волинське й Київське, поширювалася коронна система земської ієрархії (Крикун, 2012: 590, 635), з'явився ряд урядів, які не могли функціонувати без належних джерел фінансування. Ці уряди були інтегровані в діяльність новостворених судів – підкоморських та земських. На їх номінацію істотним чином згодом впливала місцева шляхетська спільнота, пропонуючи монарху чотири потенційних кандидатури на ці уряди. Перші ж номінанти були призначені без врахування альтернатив сеймом 1565–1566 рр. (Ворончук, 2014: 22).

Підкоморії мали розглядати земельні суперечки між шляхтою, здійснювати розмежування. Саме їх судово-межувальні повноваження супроводжувалися отриманням певних коштів. Якщо відповідач відмовлявся прибути на підкоморський суд, то він мав сплатити очільникові суду дві копи литовських грошів. При проведенні розмежу-

вання підкоморій отримував 20 грошів від кожного наріжного копця та 12 – від проміжного. У разі, коли межа була звивиста й це вимагало більшого числа копців, то плата бралася не від копців, а від кожних трьох волочних шнурів (шнур складав понад 22 сажні) – 12 грошів. Дві копи литовських грошів сплачував підкоморію ініціатор безпідставної апеляції на підкоморське рішення до господарського суду (Статут, 1855: 103). Помилкою було б вважати всі ці кошти доходами лише підкоморія. Радше слід говорити про підкоморський інститут, який, крім його очільника, включав коморника, мірників, підкоморського писаря й копачів. Писар і копачі, як правило, набиралися з числа служебників підкоморія (Німчук, 1991: 10). Тому підкоморій, насамперед, мав розраховуватися з коморником і мірниками.

Кошти від клієнтів брали і члени земського суду, що складався з судді, підсудка й писаря. Статут 1566 р. встановив, що від кожного рішення позивач – ініціатор справи, мав сплатити суду з кожної копи виграшу по одному грошу. З цієї суми дві третини судді, а третина – підсудкові. Якщо йшлося про реалізацію віндикаційного позову (про повернення свого майна з чужого незаконного володіння), то позивач мав сплатити суддям загалом чотири гроші. Окремі плати за свої послуги отримував земський писар. За оформлення позову чи випису із земської книги, внесення до книги оповідання про завдану кривду йому належало заплатити один гріш за кожен з трьох різновидів діловодства. Коли ж писар видавав судові рішення чи виписи з позовів, внесених до книг у ході судового процесу, зацікавлена сторона після завершення судочинства мала сплатити по два гроші за кожен документ. У випадку бажання клієнта отримання скріпленого печатками пергаментного документа, він мав сплатити писареві 12 грошів, а матеріал (пергамент, шнури й віск) надавав особисто (Статут, 1855: 65–66; Ворончук, 2014: 35). Н. Старченко, що докладно вивчала прибутки судових урядників (переважно гродських) Волинського воєводства в другій половині XVI ст., дійшла висновку про неможливість точного визначення сум, які надходили їм від клієнтів. Авторка справедливо звернула увагу на цілий ряд фактів, неможливих до встановлення. Зокрема, писар оформляв вписи до книг й виписи з них не одноосібно, а із залученням підписків. Один з підписків гродської канцелярії Григорій Котельницький заявляв у 1596 р., що він своєю діловодною практикою заробляє 200 кіп грошів литовських на рік (Старченко, 2012: 175, 177, 178). Земських підписків в канцелярії було, як правило, один–



два (Крикун, 2008: 90). На них могло припадати щороку декілька сотень кіп, оскільки заробіток земського підписки з огляду на кількість актового матеріалу мав бути щонайменше в 1,5 рази меншим. Тому загалом можна лише ствердити, що діяльність членів земського суду забезпечувалася матеріально. Привабливість цих урядів полягала не стільки в матеріальному збагаченні, скільки в використанні посадових можливостей для лобювання власних і чужих інтересів, а також у перспективі наступного кар'єрного зростання.

Таким чином, до реформи 1565–1566 рр. практично всі уряди, згадані у джерелах на території Київщини й Волині, мали функціональне призначення і забезпечували свою діяльність за рахунок різноманітних прибутків. Реформа дещо підкорегувала ситуацію – крім функціональних урядів виникли титулярні (без обов'язків). Частина традиційних для українських земель урядів зникла, частина з певними корективами була інтегрована у нову систему (воєводи, старости, хорунжі, війські); інша ж частина (городничі, ключники, мостовничі) залишилася поза впровадженою земською ієрархією, але при цьому зберегла певну частку своїх функцій і їх матеріальне забезпечення.

## **ARCHIV**

РГАДА – Российский государственный архив древних актов (г. Москва)  
[Russian State Archive of Early Acts (Moscow)].

## **BIBLIOGRAPHY**

- Архив, 1886 – *Архив Юго-Западной России, издаваемый Временной Комиссией для разбора древних актов, учрежденной при Киевском, Подольском и Волынском генерал-губернаторе*. Киев: Типография Г. Т. Корчак-Новицкого, 1886, ч. 7: *Акты о заселении Юго-Западной России*, т. I: 1471–1664, II+85+647+XII.
- Архив, 1907. IV – *Архив Юго-Западной России, издаваемый Временной Комиссией для разбора древних актов, учрежденной при Киевском, Подольском и Волынском генерал-губернаторе*. Киев: Типография С. В. Кульженко, 1907, ч. 8, т. IV: *Акты о землевладении в Юго-Западной России XV-XVIII вв.*, II+224+451+66+XXI.
- Архив, 1907. V – *Архив Юго-Западной России, издаваемый Временной Комиссией для разбора древних актов, учрежденной при Киевском, Подольском и Волынском генерал-губернаторе*. Киев: Типография Императорского Университета св. Владимира, 1907, ч. 8: *Материалы по истории мест-*

- ного управління в зв'язи с историей сословной организации, т. V: Акты об украинской администрации XVI–XVII вв., 118+560+XXXVII+II.
- Безпалько, 2008 – Безпалько В. Забезпечення підводами і стаціями посольської служби в обов'язках адміністрації Київської землі (до 1569 р.). *Український історичний збірник: наукові праці аспірантів та молодих вчених*. Київ: Інститут історії України НАН України, 2008, вип. 11, 26–41.
- Ващук, 2009 – Ващук Д. "Абыхмо деръжали ихъ подле права ихъ земъли" (*Населення Київщини та Волині і великокнязівська влада в XV–XVI ст.*): *Монографія*. Київ: Інститут історії України НАН України, 2009, 320.
- Ворончук, 2014 – *Українське повсякдення ранньомодерної доби: збірник документів, вип. 1: Волинь XVI ст.* / Наук. ред. Ірина Ворончук. Київ: "Фенікс", 2014, 740.
- Довнар-Запольский, 1901 – Довнар-Запольский М. *Государственное хозяйство Великого княжества Литовского при Ягеллонах*. Киев: Типография Императорского Университета св. Владимира, 1901, т. 1, 713.
- Клепатский, 2007 – Клепатский П. *Очерки по истории Киевской земли. Литовский период*. Біла Церква: Видавець Олександр Пшонківський, 2007, 480.
- Кравченко, 2005 – *Литовська метрика. Книга 561: Ревізії українських замків 1545 року* / Підгот. В. Кравченко. Київ: "Простір М", 2005, 600.
- Кравченко, Яковенко, 1990 – *Торгівля на Україні XIV – середина XVII століття. Волинь і Надніпрянщина* / Упорядн. В. М. Кравченко, Н. М. Яковенко. Київ: Наукова думка, 1990, 408.
- Крикун, 2008 – Крикун М. *Брацлавське воєводство у XVI–XVIII століттях. Статті і матеріали*. Львів: Видавництво Українського католицького університету, 2008, 412.
- Крикун, 2012 – Крикун М. Земські уряди на українських землях у XV–XVIII ст. Його ж. *Воєводства Правобережної України у XVI–XVIII століттях. Статті і матеріали*. Львів: Видавництво Львівської політехніки, 2012, 589–664.
- Любавский, 1892 – Любавский М. *Областное деление и местное управление Литовско-Русского государства ко времени издания Первого Литовского статута. Исторические очерки*. Москва: Университетская типография, 1892, VIII+884+С+VI.
- Малиновский, 1901 – Малиновский И. *Сборник материалов, относящихся к истории Панов-Рады Великого княжества Литовского*. Томск: Паровая лито-типография П. И. Макушина, 1901, IV+XX+95.
- Німчук, 1991 – *Книга Київського підкоморського суду (1584–1644)* / Відпов. ред. В. В. Німчук. Київ: Наукова думка, 1991, 344.
- Собчук, 2014 – Собчук В. *Від коріння до крони. Дослідження з історії князівських і шляхетських родів Волині XV – першої половини XVII ст.* Кременець: ПП Дятлик М. С., 2014, 508.

- Старченко, 2012 – Старченко Н. Прибутки судових урядників Волинського воєводства в останній третині XVI століття. *Український археографічний щорічник*. Київ: Український письменник, 2012, вип. 16–17, 165–186.
- Статут, 1855 – Статутъ Великого князства Литовского 1566 года. *Временник императорского Московского общества истории и древностей российских*. Москва: В Университетской типографии, 1855, кн. 23, 1–242.
- Gorczak, 1890 – *Archiwum ksiąg Sanguszków w Sławucie* / Wyd. przez B. Gorczaka. Lwów: Z drukarni Zakładu Narodowego im. Ossolińskich, 1890, t. III: 1432–1534, XII+XXXVI+556.
- Boniecki, 1887 – Boniecki A. *Poczet rodów w Wielkiem księstwie Litewskim w XV i XVI wieku*. Warszawa: Druk J. Bergera, 1887, XV+425+XLIX.
- Góralski, 1998 – Góralski Z. *Urzędy i godności w dawnej Polsce*. Warszawa: Ludowa Spółdzielnia Wydawnicza, 1998, 284.
- Lazutka, Valikonytė, Kirkienė, Gudavičius, Karpavičiene, Viskantaitė, 1997 – *Lietuvos Metrika. 4-oji Teismų bylų knyga (1522–1530)* / Spaudei parengė S. Lazutka, I. Valikonytė, G. Kirkienė, E. Gudavičius, J. Karpavičiene, S. Viskantaitė. Vilnius: Vilniaus universiteto leidykla, 1997, 664.
- Wolski, 2007 – *Urzędnicy wołyńscy XIV–XVIII wieku. Spisy* / Oprac. M. Wolski. Kórnik: Biblioteka Kórnicka 2007, 190.
- Jabłonowski, 1889 – *Źródła dziejowe*. Warszawa: Skł. gł. w księg. Gebethnera i Wolffa, 1889, t. XIX: *Ziemia Ruskie. Wołyń i Podole* / Wyd. A. Jabłonowski, II+128+367+XLVI.

## REFERENCES

- Arhiv YUgo-Zapadnoj Rossii, izdavaemyj Vremennoj Komissiej dlya razbora drevnih aktov, uchrezhdennoj pri Kievskom, Podol'skom i Volynskom general-gubernatore*. Kiev: Tipografiya G. T. Korchak-Novickogo. (Part. 7: Akty o zaselenii Yugo-Zapadnoj Rossii, vol. 1: 1471–1664). [in Russian].
- Archiv YUgo-Zapadnoj Rossii, izdavaemyj Vremennoj Komissiej dlya razbora drevnih aktov, uchrezhdennoj pri Kievskom, Podol'skom i Volynskom general-gubernatore*. Kiev: Tipografiya S. V. Kul'zhenko. (Part. 8, vol. IV: Akty o zemlevladienii v YUgo-Zapadnoj Rossii XV–XVIII vv.). [in Russian].
- Archiv YUgo-Zapadnoj Rossii, izdavaemyj Vremennoj Komissiej dlya razbora drevnih aktov, uchrezhdennoj pri Kievskom, Podol'skom i Volynskom general-gubernatore*. Kiev: Tipografiya Imperatorskogo Universiteta sv. Vladimira. (Part. 8: Materialy po istorii mestnogo upravleniya v svyazi s istoriej soslovnoj organizacii, vol. V: Akty ob ukrainskoj administracii XVI–XVII vv.). [in Russian].
- Bezpalko, V. (2008). Zabezpechennia pidvodamy i statsiiamy posolskoi sluzhby v obov'iazkakh administratsii Kyivskoi zemli (do 1569 r.). *Ukrainskyi istorychnyi zbirnyk: naukovi pratsi aspirantiv ta molodykh vchenykh*. Kyiv: Instytut istorii Ukrainy NAN Ukrainy, vol. 11, 26–41. [in Ukrainian].

- Boniecki, A. (1887). *Poczet rodów w Wielkiem księstwie Litewskim w XV i XVI wieku*. Warszawa: Druk J. Bergera, 1887. [in Polish].
- Dovnar-Zapol'skij, M. (1901). *Gosudarstvennoe hozyajstvo Velikogo knyazhestva Litovskogo pri YAgellonah*. Kiev: Tipografiya Imperatorskogo Universiteta sv. Vladimira, 1901, vol. 1. [in Russian].
- Gorczak, B. (Comp) (1890). *Archiwum ksiąg Sanguszków w Sławucie* (Vol. III: 1432–1534). Lwów: Z drukarni Zakładu Narodowego im. Ossolińskich. [in Polish].
- Góralski, Z. (1998). *Urzędy i godności w dawnej Polsce*. Warszawa: Ludowa Spółdzielnia Wydawnicza, 1998. [in Polish].
- Jabłonowski, A. (Comp.). (1889). *Źródła dziejowe*. (Vol. XIX: Ziemia Ruskie. Wołyń i Podole). Warszawa: skł. gł. w księg. Gebethnera i Wolffa. [in Polish].
- Klepatskij, P. (2007). *Ocherki po istorii Kievskoj zemli. Litovskij period*. Bila Tserkva: Vyd. O. V. Pshonkivs'kyj. [in Russian].
- Kravchenko, V. M., Yakovenko, N. M. (Comps.) (1990). *Torhivlia na Ukraini XIV – seredyna XVII stolittia. Volyn i Nadnyprianshchyna*. Kyiv: Naukova dumka. [in Ukrainian].
- Kravchenko, V. (Comp.) (2005). *Lytovs'ka metryka. Knyha 561: Revizii ukrains'kykh zamkiv 1545 roku*. Kyiv: Prostir M. [in Ukrainian].
- Krykun, M. (2008). *Bratslavskie voievodstvo u XVI–XVIII stolittiakh. Statti i materialy*. Lviv: Vydavnytstvo Ukrainskoho katolytskoho universytetu. [in Ukrainian].
- Krykun, M. (2012). *Zemski uriady na ukrainskykh zemliakh u XV–XVIII st. Yoho zh. Voievodstva Pravoberezhnoi Ukrainy u XVI–XVIII stolittiakh. Statti i materialy*. Lviv: Vydavnytstvo Lvivskoi politekhniki, 589–664. [in Ukrainian].
- Lazutka, S., Valikonytė, I., Kirkienė, G., Gudavičius, E., Karpavičiene, J., Viskantaitė, S. (Comps.) (1997). *Lietuvos Metrika. Knyga 4-oji Teismų bylų knyga (1522–1530)*. Vilnius: Vilniaus universiteto leidykla. [in Lithuanian].
- Lyubavskiy, M. (1892). *Oblastnoye deleniye i mestnoye upravleniye Litovsko-Russkogo gosudarstva ko vremeni izdaniya pervogo Litovskogo statuta. Istricheskije ocherki*. Moskva: Universitietskaya tipografiya. [in Russian].
- Malinovskij, I. (Comp.) (1901) *Sbornik materialov, odnosyashchihsia k istorii Pannov-Rady Velikogo knyazhestva Litovskogo*. Tomsk: Parovaya lito-tipografiya P. I. Makushina. [in Russian].
- Nimchuk, V. V. (Comp.) (1991). *Knyha Kyivskoho pidkomorskoho sudu (1584–1644)*. Kyiv: Naukova dumka. [in Ukrainian].
- Sobchuk, V. (2014). *Vid korinnia do krony. Doslidzhennia z istorii kniazivskykh i shliakhetskykh rodiv Volyni XV – pershoi polovyny XVII st.* Kremenets: PP Diatlyk M. S. [in Ukrainian].
- Starchenko, N. (2012). *Prybutky sudovykh uriadnykiv Volynskoho voievodstva v ostannii tretyni XVI stolittia. Ukrainskyi arkheohrafichnyi shchorichnyk*. Kyiv: Ukrainskyi pysmennyk, vol. 16–17, 165–186 [in Ukrainian].

- Statut Velikogo knyaz'stva Litovskogo 1566 goda. *Vremennik imperatorskogo Moskovskogo obshchestva istorii i drevnostej rossijskih*. Moskva: V Universitetskoj tipografii, vol. 23, 1–242. [in Russian].
- Vashchuk, D. (2009). "Abykhmo dierzhal ykh podle prava ykh zemly" (*Naselennia Kyivshchyny ta Volyni i velykokniazivska vlada v XV–XVI st.*): *Monohrafiia*. Kyiv: Instytut istorii Ukrainy NAN Ukrainy. [in Ukrainian].
- Voronchuk, I. (Comp.) (2014). *Ukrainske povsiakdennia rannomodernoï doby: zbirnyk dokumentiv (vyp. 1: Volyn XVI st.)*. Kyiv: "Feniks". [in Ukrainian].
- Wolski, M. (Comp.) (2007). *Urządnicy wołyńscy XIV–XVIII wieku. Spisy*. Kórnik: Biblioteka Kórnicka. [in Polish].

DOI: <https://doi.org/10.15407/ul2021.06.060>

UDC: 94:355.48(477)"1649"

**Valerii STEPANKOV**

Doctor of Historical Sciences (Dr. hab. in History), Professor,  
Kamianets-Podilskyi National Ivan Ohienko University  
(Ukraine, Kamianets-Podilskyi), [stepankovk@gmail.com](mailto:stepankovk@gmail.com)  
ORCID: <https://orcid.org/0000-0003-2963-6726>

## **LOEV CAMPAIGN OF UKRAINIAN ARMY IN 1649: DEBATING POINTS AND OPEN QUESTIONS**

*One of the significant events of Ukraine's struggle for independence during the first period of the National Revolution (1648 – June 1652) was Loev campaign of its troops, which despite the defeat and hetman S.M. Krychevsky's death nevertheless prevented the Lithuanians invasion. Though for the first time in historiography V. Lypynskyi proved convincingly in his monographic study the falsity of neglecting its role in the Ukrainian-Polish military-political confrontation in the summer of 1649, as well as the works of subsequent scholars (including modern ones) did. But up to now Lithuanian theater of hostilities has been considered traditionally as an event with a minor effect. However this is far from the case! For example although it was not decisive in 1649 and 1651, it is by no means possible to interpret as something insignificant. It is firstly. Secondly, except for confessions ("confession") of captured Ukrainian soldiers and rebels, the lack of Ukrainian origin sources (no one letter, universal, report, diary, message or the story of the battle participant have been saved) is still a major obstacle for the reconstruction by the researchers of more or less a complete picture of the Ukrainian army's Loev campaign. They only managed to reproduce the most important events in very general / contour features and even then through the prism of information material from Lithuanian and Polish sources. Instead, its course with the Lithuanian units' participation is depicted scrupulously thanks to the efforts of Polish authors. However in general due to the schematic presentation of the Ukrainian command strategic plan, the steps taken for its implementation, the factors that significantly changed the course of the battle and determined its results, the overall panorama of the event looks somewhat simplified, devoid of internal dynamics and drama and in some ways with the spraying of popularity while imaging the infallibility of the Lithuanian polny hetman J. Radziwill decisions and actions. In order to outline the ways to correct shortcomings and fill scientific gaps the author's research focus is on identifying a number of actual problems of the Ukrainian army's Loev campaign. Having analyzed heritage and discovered source base, the author considers those actual problems need rethinking, finding new ways to solve them, further*

*discussions or even starting their study. They included the following ones: to clarify the essence of B. Khmelnytsky's strategic plan, developed in May-June, regarding the place and role of the Grand Duchy of Lithuania (GDL) in the forthcoming campaign against the Polish-Lithuanian Commonwealth; to find out the time and place of the Acting Hetman S. Krychevsky departure to the Lithuanian theater of hostilities and the route of its promotion; to specify the number of soldiers who took part in the battle on both sides; to find out the essence of S. Krychevsky's activity since his appearance in Chernobyl (about July, 8) till the capture of Kholmeh (July, 29); to determine the nature of his relations with colonel S. Pobodailo, who defended the crossing of the Dnieper opposite Loev; to coverage the action plan of the latter, the reasons for their passivity and inconsistency with the attack of the Acting Hetman on the Lithuanian camp in the morning of July, 31, etc. The author is aware that hoping for their full clarification will be a fiction until the sources which had been created by Ukrainians, the participants of the campaign are found. Nevertheless, the painstaking work of researchers in archives and manuscripts departments of scientific libraries in Ukraine, Poland, Belarus, Lithuania and other countries will undoubtedly enrich the existing source base as a whole and contribute, albeit slightly, to enrich knowledge in the study of this problem.*

**Keywords:** Loev, campaign, historiography, problem, sources, Acting Hetman, Lithuanians, Ukrainians, B. Khmelnytsky, S.M. Krychevsky, J. Radzivil, S. Pobodailo.

### **Валерій СТЕПАНКОВ**

доктор історичних наук, професор,  
Кам'янець-Подільський національний університет імені Івана Огієнка  
(Україна, Кам'янець-Подільський), stepankovk@gmail.com  
ORCID: <https://orcid.org/0000-0003-2963-6726>

## **ЛОЄВСЬКА КАМПАНІЯ УКРАЇНСЬКОГО ВІЙСЬКА 1649 РОКУ: ДИСКУСІЙНІ ТА НЕЗ'ЯСОВАНІ ПРОБЛЕМИ**

*Однією зі значущих подій боротьби України за незалежність під час першого періоду Національної революції (1648 – червень 1652 рр.), стала Лоевська кампанія її війська, що хоча завершилася поразкою і смертю наказного гетьмана С. М. Кричевського, все ж запобігла вторгненню литовців. На жаль, незважаючи на монографічне дослідження В. Липинського, котрий уперше в історіографії переконливо довів хибність нехтування її ролі в українсько-річпосполитському мілітарно-політичному протистоянні влітку 1649 р., а також доробок наступних науковців (включаючи й сучасних), й нині традиційно литовський театр воєнних дій вбачається побічним. Однак, це далеко не так! Наприклад, у 1649 і 1651 рр. він, хоча й не був визначальним, все ж аж ніяк не можна трактувати його якимось маловажним. Це – по-перше.*

*По-друге, відсутність джерел українського походження (не збереглося жодного листа, універсалу, донесення, щоденника, повідомлення чи розповіді учасника битви), за винятком зізнань ("конфесат") полонених*

українських вояків і повстанців, продовжує залишатися головною перешкодою для реконструкції дослідниками більш-менш повної картини лоевської кампанії українського війська. Спромоглися тільки на відтворення в дуже загальних/контурних рисах головніших подій і то через призму інформаційного матеріалу литовських і польських джерел.

Натомість її перебіг з боку литовських підрозділів, дякуючи зусиллям польських авторів, зображено скрупульозно. Проте в цілому, внаслідок схематичного показу стратегічного задуму українського командування, взятих кроків для його реалізації, чинників, які суттєво змінили перебіг битви й визначили її результати, загальна панорама події виглядає дещо спрощеною, позбавленою внутрішньої динаміки й драматизму, а в чомусь і з напильованням лубочності у зображенні непогрішності ухвал і дій литовського польного гетьмана Я. Радзивілла.

Щоб по можливості окреслити шляхи до виправлення огріхів й заповнення наукових лакун, автор метою дослідження обрав виокремлення, на основі аналізу історіографічної спадщини й виявленої джерельної бази, низки актуальних проблем лоевської кампанії українського війська, що потребують переосмислення, пошуку нових шляхів їх розв'язання, подальших дискусій, а то і взагалі започаткування свого вивчення.

До них включили наступні: вияснення сутності стратегічного плану Б. Хмельницького, розробленого у травні-червні, стосовно місця і ролі Великого князівства Литовського (ВКЛ) у майбутній кампанії супроти Речі Посполитої; з'ясування часу і місця відправлення наказного гетьмана С. Кричевського на литовський театр воєнних дій та маршруту його просування; уточнення чисельності вояків з обох сторін, що взяли участь у битві; з'ясування змісту діяльності С. Кричевського від часу появи у Чорнобилі (бл. 8 липня) до захоплення Холмечя (29 липня); визначення характеру його відносин з полковником С. Пободайлом, котрий захищав переправу через Дніпро навпроти Лоева; висвітлення плану дій останнього, причин їх пасивності й неузгодженості з атакою наказного гетьмана литовського табору у першій половині дня 31 липня тощо. Автор свідомий того, що сподіватися на їх прояснення у повній мірі – це завдання зі сфери фантастики до часу віднайдення джерел, витворених українцями – учасниками кампанії. І все ж копітка праця дослідників в архівосховищах і рукописних відділах наукових бібліотек України, Польщі, Білорусі, Литви й інших країн безсумнівно, збагачуватиме існуючу джерельну базу в цілому й сприятиме, нехай по крихті, збагаченню знань у вивченні даної проблеми.

**Ключові слова:** Лоев, кампанія, історіографія, проблема, джерела, наказний гетьман, литовці, українці, Б. Хмельницький, С. М. Кричевський, Я. Радзивілл, С. Пободайло.

At first glance we have reason to assert that the preconditions, course and consequences of the campaign are quite well covered. In Ukrainian historiography V. Lypynskiy launched its thorough research. In the mono-



graph which he devoted to elucidation of the Ukrainian gentry role in the struggle for independence in the middle of 17th century, he chose its display as the central plot through the prism of the participation in it the head of the Ukrainian army Acting Hetman S. M. Krychevsky.

The author for the first time, attracting many sources to scientific circulation, reconstructed his operations before and during the battle on July, 31 and convincingly proved its considerable importance in the summer campaign in 1649. It was he who developed his own Ukrainian concept of interpretation of this event, the core positions of which became dominant in the works of researchers (with the exception of M. Hrushevskiy, 1995: 184). At the same time the lack in some cases of critical analysis of sources' information, as well as the idealization of both S.M. Krychevsky and Chernihiv (*Zadniprianskyi*) colonel S. Pobodailo actions did not allow him to notice either the existence of a whole complex of discussion or unresolved partially or even fully investigated issues, nor the miscalculation of Ukrainian units heads (Lypynskiy, 1980: 341–544). In a short monograph by O. Pereiaslavskiy (1935), written under the strong influence of the theoretical principles of V. Lypynskiy, these aspects of Loev campaign (Pereiaslavskiy, 1935) are also silently bypassed. Unfortunately, up to now, it has no longer become the subject of a monographic study for Ukrainian authors who were limited to either writing individual articles (Mytsyk, 2009: 150–158; Stepankov, 2009: 257–258), or touched on it brief coverage in works devoted to clarifying other problems (Gavryliuk, 2019: 158–165; Hrushevskiy, 1995: 182–185; Krypiakevych, Hnatovych & Stefaniv, 1992: 574–578; Mytsyk, 2009: 148–149, 202–204; Smolii, Stepankov, 2009: 232, 239–241; Stepankov, 1998: 185–192; Storozhenko, 1996: 218–222). Although V. Stepankov and I. Storozhenko drew attention to some miscalculations of M. S. Krychevsky and S. Pobodailo, but they also bypassed the problems that needed their coverage (Stepankov, 1998: 189; Storozhenko, 1996: 220–221).

In Polish historiography E. Kotłubaj began studying the battle in the middle of the 19<sup>th</sup> century. He submitted its course exclusively through the prism of Lithuanians' actions (Kotłubaj, 2016: 103–107). Many new things have been introduced in the development of the Polish concept of interpreting the events by the works of Y. Komuda (Komuda, 2002: 115–129), M. Nagielski (Nagielski, 2012: 371–388), V. A. Serczyk (Serczyk, 1999: 221–228), H. Wisner (Wisner, 2000: 117–123) and others. Undoubtedly the most important work in it is the monograph of W. Biernacki "Khmelnysky

Uprising. Military Actions in Lithuania in 1648–1649", which is almost central to the coverage of Loev campaign. His successful attempt for the first time in historiography (both Polish and Ukrainian), considering the sequence of phases of its development, to show the actions in each of both sides deserves every approval. In principle it was objectively certainly not without sympathy for the actions of J. Radzywill and Lithuanian army. However, he did not touch on the circle of discussion and attention-focus aspects of the problem either (Biernacki, 2006: 137–229).

Therefore, the proposed topic of the article is noted for relevance. The purpose of its research is to outline the main issues that remain (mainly due to the lack of sources) unexplained. In our opinion the article may contribute to the orientation of their study by scientists, as a result they will be lucky to clarify a number of statements and fill the existing lacuna in the created picture of the prerequisites and the course of the battle. Thus, one of the important problems awaiting a solution is the clarification of the place and role of Lithuanian theater hostilities in the implementation of B. Khmelnytsky strategic plans developed in April–May 1649. And they have already provided, unlike in 1648, defeat of the Polish-Lithuanian Commonwealth and the creation of an independent Ukrainian / Rus state (Hrushevskiy, 1997: 1493–1494; Smolii, Stepankov, 2009: 219, 225–226, 231; Smolii, Stepankov, 2009 a: 106–107, 247–249). According to one of the sources, he sought to achieve the creation of the "single Principality of Rus" (Michałowski, 1864: 397). In this regard, the question arises: if the hetman in the upcoming campaign assigned to the Cossack units, which together with detachments of local insurgents, since April had fought against Lithuanians for control over the Ukrainian-Lithuanian border (ЛННБ. ВР, ф. 5, спр. 225/II: 229–230; Dzherela z istorii, 2012: 213–214, 240–245; Biernacki, 2006: 110–111; Michałowski, 1864: 387) the role of the "shield" for Ukraine from the invasion of the enemy or the "sword" for conducting an offensive operation to defeat the troops of the GDL? In historiography the first thought traditionally prevails which by the way is based on the analysis of information of captured Cossacks and insurgents. However, the data from J. Radziwill's "Office Diary" suggest that in early June the hetman sent Acting Hetman I. Golota to Lithuanian front and ordered to defeat the enemy army in cooperation with the colonels who were on the border, to create an army from the local population, to occupy Vilno and, "having crossed Lithuania, to join Khmelnytsky over the Vistula" (AGAD, zespól 354, dz. VI, sygn. 36, p. 27, 74, 106; sygn. Pudlo 36 i 37/1: 2, 42–44).

Therefore, J. Komuda and Y. Mytsyk expressed their views on the existence of B. Khmelnytsky's plans to defeat the Grand Duchy of Lithuania (Komuda, 2002: 118–119; Mytsyk, 2009: 160–163). Therefore there is a need for special research of this topic.

No less important remains the need to clarify a number of issues related to the appointment of hetman S. M. Krychevsky as Kyiv colonel and the head of the corps sent to Chernobyl area; the corps number, the task received, as well as the time and place of the campaign, the route of promotion, etc. In historiography it is almost generally accepted the provisions that in the spring S. M. Krychevsky was Kyiv colonel. He went on a campaign from Starokostiantyniv in late June – early in July with ten thousand cavalry of Kyiv regiment, having chosen shorter route through dense forests and swamps of Volyn and Kyiv Polissia. However, not all of this looks so unambiguous. Firstly, it was not possible to identify sources that would certify the fact S.M. Krychevsky was Kyiv colonel in spring and early in summer: they state the embrace of this position by S. Beletsky, G. Gandzha and Pushko (Dzherela z istorii, 2012: 261, 265; Mytsyk, 2018: 134). However, M. Hrushevskiy also drew attention to the doubtful information (by the way, the only one among the sources) of G. Kunakov, Moscow messenger to Warsaw, about the mentioned victory of S.M. Krychevsky (Vossoedinenie Ukrainy, 1953: 300; Hrushevskiy, 1995: 182, 184). And indeed either this battle or the victory in it of the Acting Hetman did not exist at all!

Undoubtedly, the impetus for his sending to Lithuanian theater of hostilities was the information received by B. Khmelnytsky about the defeat of I. Holota near Zahallia (Zhagallia) at night on June, 17. If the messengers rushed to him with reports of a tragedy that day, even having traveled a distance of about 350–400 km in 8 days, they could appear at his camp on June, 23. At that time he could not be either under Pyliavtsi or near Starokostiantyniv, but most likely he was somewhere between Stary Pykov and Khmilnyk. Therefore he sent obviously the next day from the outskirts of Khmilnyk S. M. Krychevsky led not by 10 thousands of riders from Kyiv regiment (this is fantastic data because none of Cossack regiment could count so many cavalrymen), and about 4–6 thousand corps, formed of experienced soldiers from different regiments with an order to attack J. Radziwill's troops, W. Biernacki submits a probable number of Ukrainian soldiers in 5 thousand people (Biernacki, 2006: 222). Moreover most of them were not actually riders but "Ukrainian dragoons" – "horse

infantry" according to the proper observation of I. Storozhenko (Storozhenko, 1996: 222).

We doubt that the Acting Hetman had an urgent need to move in an unexplored way through "Polissia dense forests and swamps", where it was impossible to get food for soldiers and forage for horses. Therefore most likely he went on the traditional road to Berdychiv and Zhytomyr, and from there holding the right bank of the Teteriv river, through Korostyshiv, Radomyshl to Hornostaypole located 35 km to the south of Chernobyl. We also do not exclude his possible route from Zhytomyr directly to the north through Korosten to Ovruch. From there he went to the east of Chernobyl (about 100 km) having joined the local regiment. S. Lypynskyi without referring to the source claimed that S. M. Krychevsky got to Chernobyl approx. July, 8 (Lypynskyi, 1980: 387). And this date has become a textbook for Ukrainian and Polish scientists. And for some reason, no one paid attention to its further blatant discrepancy in the chronology of his contacts with B. Khmelnytsky, who had begun the siege of Poles in Zbarazh since July, 10. Thus the author rightly notices that the Acting Hetman, having studied the situation, realized that it is extremely risky to attack the enemy with available forces, so he sent a letter asking for help. But it took time to establish this fact at least in a few days, and therefore he could send it no earlier than July, 11–12. Contrary to this he gives probable information from one of the sources that Ukrainian hetman answered him on July, 14 (Lypynskyi, 1980: 387–389). However under no circumstances they could simply bring the letter to the addressee in 3–4 days. The version offered by us solves this contradiction. Having gone on the road on June, 24 S. M. Krychevsky could get to Chernobyl in 9–10 days (July 2–3), and on July, 5–6 send the mentioned letter to the hetman and receive a response from him somewhere on July, 21 with the promise to send tatars to help and the order to advance "courageously" so that "G.D. Lithuanian [Lithuania] would not rejoice, as well as the Crown", and he surrounded Poles (in Zbarazh) that "they will not fly out like a bird" and "after this fourth time Poland will be made an end and *lachy* will be demolished" (Lypynskyi, 1980: 584).

Due to the lack of sources, we know almost nothing about the activities of the Acting Hetman from July, 8 to July, 23 (the beginning of the advance against Lithuanians) with the exception of joining Ovruch, Chernobyl regiments as well as the regiment of I. Holota (Brahynsky (?)) his corps and sending universals to the local people in order to "rebel against Polish-

Lithuanian Commonwealth" (Lypynskyi, 1980: 391; Biernacki, 2006: 160, 237). It is necessary to search them in the archives of Belarus, Lithuania and Poland. For the same reason the nature of his relationship with colonel S. Pobodailo, who had been appointed an Acting Hetman by B. Khmelnytsky before and ordered to defend Loev crossing over the Dnieper, remains a mystery. Therefore from the first half of June he began to send local colonels (in particular Chernobyl) orders to go "to him for the defense of crossings..." (Mytsyk, 2009: 202–203; Mytsyk, 2018: 130, 135–140; Biernacki, 2006: 144–145). It is unknown whether he had to subordinate to S. M. Krychevsky or not? I. Storozhenko had already drawn attention to a certain inconsistency of actions between them (Storozhenko, 1996: 221). The problem of assessing the measures taken by S. Pobodailo to strengthen the crossing in Loev area is out of the historians' focus. It was found out that during the battle of Zahal he held Loev, an important strategic point for defending Ukraine from Lithuanian invasion. And instead of fortifying the castle, the town and its environs to protect the crossing and the fortified convoy located on the left bank of the Dnieper near the mouth of the Sozh river and the defensive positions built on its right side, he ordered to burn the castle and settlements having learned about I. Golota defeat in late June (Lypynskyi, 1980: 393; Mytsyk, 2009: 202–203; Biernacki, 2006: 144–145, 150). We consider this step of the Acting Hetman to be a big mistake, because after conquering Loev J. Radziwill was able not only to fire at Ukrainian positions with cannons (Mytsyk, 2018: 135), but he also got a profitable springboard for the advance in Ukraine. Finding new sources will allow either to confirm this opinion or to refute it. The number of Ukrainian troops on the eve of the battle also requires its clarification since the discrepancy in numbers is huge. It has already been pointed out in historiography (Gawryliuk, 2019: 160–161). The most plausible is the version of W. Biernacki who submitted it in 12.5 thousand soldiers (Biernacki, 2006: 160). The number of Lithuanian army was obviously about 6 thousands of soldiers excluding servants and carriage servants (Biernacki, 2006: 155; Gawryliuk, 2019: 161; Komuda, 2002: 120), and with them, in our opinion, it was 12–13 thousands of persons. Further study of this issue can make certain adjustments to these figures.

The range of issues related to the coordination of actions in the future battle of S. M. Krychevsky and S. Pobodailo and the passivity of the latter during its first phase, which became one of the main reasons for the defeat of Ukrainians, remains very important but not clarified.

And finally, it is worth finding out the following: on August, 1 the units of Ukrainian army in an organized manner left the camp at night and by S. Krychevsky's order left him on the battlefield or fled abandoning the Acting Hetman to the mercy of fate.

The study of these problems will certainly provide a more complete and objective picture of Ukrainian army's Loev campaign than it exists today.

## ARCHIVES

ЛННБ – Львівська національна наукова бібліотека ім. Стефаника. Відділ рукописів [Vasyl Stefanyk National Library of Ukraine in Lviv].

AGAD – Arhiwum Główny Akt Dawnych w Warszawie [The Central Archive of Ancient Documents in Warsaw].

## BIBLIOGRAPHY

*Воссоединение Украины с Россией*. Документы и материалы в трех томах / Ред. кол.: П. П. Гудзенко, А. К. Касименко, А. А. Новосельский и др. Москва: Издательство АН СССР, 1953, т. II: *Освободительная война украинского народа и борьба за воссоединение с Россией. 1648–1651 годы*, 560.

Грушевський М. *Історія України-Руси*: в 11 т., 12 кн. / Редкол.: П. С. Сохань (голова) та ін. Київ: Наукова думка, 1995, т. VIII, ч. III: *Хмельниччина в розцвіті (1648–1650)*, 288.

Грушевський М. *Історія України-Руси*: в 11 т., 12 кн. / Редкол.: П. С. Сохань (голова) та ін. Київ: Наукова думка, 1997, т. IX, кн. 2: *Роки 1654–1657, 870–1632*.

*Джерела з історії Національно-визвольної війни українського народу 1648 – 1658 рр.* / Упоряд.: док. іст. наук, проф., протоієрей УПЦ Київського Патріархату о. Юрій Мицик. Київ: [б. в.], 2015, т. 1: *(1648–1649 рр.)*, 680.

Крип'якевич І., Гнатович Б., Стефанів З. та ін. *Історія українського війська (від княжих часів до 20-х років XX ст.)*. Вид. 4-те, змінене і доповнене. Львів: Видавництво "Світ", 1992, 713.

Липинський В. *Твори. Архів. Студії*. Філяделфія; Пеннсильванія: [б. в.], 1980, т. 2: *Участь шляхти у Великому українському повстанні під проводом гетьмана Богдана Хмельницького* / ред. Лев Р. Білас, 638.

Мицик Ю. Битва під Лоевом. о. Мицик Ю. *Albaruthenica. Студії з історії Білорусі*. Київ: Інститут української археографії та джерелознавства ім. М. С. Грушевського, 2009, 150–158.

Мицик Ю. Джерела з історії Білорусі доби Національно-визвольної війни українського народу 1648–1658 рр. о. Мицик Ю. *Albaruthenica. Студії з*

- історії Білорусі*. Київ: Інститут української археографії та джерелознавства ім. М. С. Грушевського, 2018, т. 2, 118–252.
- Мицик Ю. Ілля Голота і Загальська битва 1649 р. в світлі нових документів. *о. Мицик Ю. Albaruthenica. Студії з історії Білорусі*. Київ: Інститут української археографії та джерелознавства ім. М. С. Грушевського НАН України, 2009, 158–180.
- Мицик Ю. Лоїв у роки Національно-визвольної війни українського народу 1648–1658 рр. *о. Мицик Ю. Albaruthenica. Студії з історії Білорусі*. Київ: Інститут української археографії та джерелознавства ім. М. С. Грушевського, 2009, 147–150.
- Мицик Ю. Полковник Ілля Голота і Загальська битва 1649 р. у світлі нових документів. *о. Мицик Ю. Albaruthenica. Студії з історії Білорусі*. Київ: Інститут української археографії та джерелознавства ім. М. С. Грушевського, 2009, 158–180.
- Мицик Ю. Стефан Подобайло (Пободайло). *о. Мицик Ю. Albaruthenica. Студії з історії Білорусі*. Київ: Інститут української археографії та джерелознавства ім. М. С. Грушевського, 2009, 200–210.
- Переяславський О. *Лоїв-Loiv*. Каліш: [б. в.], 1935, 96.
- Смолій В., Степанков В. *Богдан Хмельницький. Соціально-політичний портрет*. Третє, доопр. вид. Київ: Темпора, 2009, 680.
- Степанков В. Кричевський Михайло (Станіслав). Полководці Війська Запорозького. Історичні портрети. Київ: Видавничий дім "KM Academia", 1998, кн. 1, 177–192.
- Степанков В. С. Лоевська битва 1649. *Енциклопедія історії України*. Київ: Наукова думка, 2009. т. 6: *Ла-Ми*, 257–258.
- Стороженко І. *Богдан Хмельницький і воєнне мистецтво у Визвольній війні українського народу середини XVII століття*. Дніпропетровськ: Вид-во ДФУ, 1996, кн. 1: *Воєнні дії 1648–1652 рр.*, 320.
- Biernacki W. *Powstanie Chmielnickiego. Działania wojenne na Litwie w latach 1648–1649*. Zabrze: Wydawnictwo infortedititions, 2006, 308.
- Gawryliuk I. *Niewygrana wojna. Sztuka wojenna Bohdana Chmielnickiego i innych dowódców kozackich w latach 1648–1651*. Oświęcim: Wydawnictwo Napoleon V, 2019, 388.
- Komuda J. Wyprawa łojowska Janusza Radziwiłła w 1649 r. *Staropolska sztuka wojenna XVI–XVII wieku*. Prace ofiarowane Professorowi Jaremiu Maciszewskiemu / pod red. Mirosława Nagielskiego. Warszawa: Wydawnictwo DIG, 2002, 114–129.
- Kotłubaj E. *Życie Janusza Radziwiłła*. Oświęcim: Wydawnictwo Napoleon V, 2006, 350.
- Michałowski J. *Księga pamiętnicza*. Kraków: w drukarni C. K. Uniwersytetu, 1864, 856.
- Nagielski M. Batalia łojowska (31 lipca 1649 r.) w świetle diariusza kancelaryjnego hetmana polnego litewskiego Janusza Radziwiłła. *Theatrum Humanae Vitae. Studii na posanu Наталі Яковенко*. Київ: Laurus, 2012, 624.

- Serczyk W. A. *Na płonącej Ukrainie. Dzieje Kozaczyzny 1648–1651*. Warszawa: Wydawnictwo "Książka i Wiedza", 1999, 370.
- Wisner H. *Janusz Radziwiłł 1612–1655 wojewoda wileński hetman wielki litewski*. Warszawa: Mada, 2000, 269.

## REFERENCES

- Biernacki, 2006 – Biernacki, W. (2006). *Powstanie Chmielnickiego. Działania wojenne na Litwie w latach 1648–1649*. Zabrze: Wydawnictwo inforteditions. [in Polish].
- Dzherela z istorii, 2015 – *Dzherela z istorii Natsionalno-vyzvolnoi viiny ukrainskoho narodu 1648–1658 rr*. Kyiv: [b. v.]. (1648–1649 rr.) (Vol. 1). [in Ukrainian].
- Gawryliuk, 2019 – Gawryliuk, I. (2019). *Niewygrana wojna. Sztuka wojenna Bohdana Chmielnickiego i innych dowódców kozackich w latach 1648–1651*. Oświęcim: Wydawnictwo Napoleon V. [in Polish].
- Hrushevskiy, 1995 – Hrushevskiy, M. (1995). *Istoriia Ukrainy-Rusy: v 11 t., 12 kn*. Kyiv: Naukova dumka. Khmelnychchyna v roztsviti (1648–1650) (Vol. VIII, ch. III). [in Ukrainian].
- Hrushevskiy, 1997 – Hrushevskiy, M. (1997). *Istoriia Ukrainy-Rusy: v 11 t., 12 kn*. Kyiv: Naukova dumka. Roky 1654–1657 (Vol. IX, ch. II). [in Ukrainian].
- Komuda, 2002 – Komuda, J. (2002). *Wyprawa łojowska Janusza Radziwiłła w 1649 r. Staropolska sztuka wojenna XVI–XVII wieku*. Prace ofiarowane Professorowi Jaremie Maciszewskiemu. Warszawa: Wydawnictwo DIG, 114–129. [in Polish].
- Kotłubaj, 2006 – Kotłubaj, E. (2006). *Życie Janusza Radziwiłła*. Oświęcim: Wydawnictwo Napoleon V. [in Polish].
- Krypiakevych, Hnatovych & Stefaniv, 1992 – Krypiakevych, I., Hnatovych, B., Stefaniv, Z. ta in. (1992). *Istoriia ukrainskoho viiska (vid kniazhykh chasiv do 20-kh rokiv XX st.)*. Vyd. 4-te, zminene i dopovnene. Lviv: Vydavnytstvo "Svit". [in Ukrainian].
- Lypynskiy, 1980 – Lypynskiy, V. (1980). *Tvory*. Arkhiv. Studii. Filiadelfia; Pennsylvania: [b. v.]. *Uchast shliakhty u Velykomu ukrainskomu povstanni pid provodom hetmana Bohdana Khmelnytskoho* (Vol. 2). [in Ukrainian].
- Michałowski, 1864 – Michałowski, J. (1864). *Księga pamiętnicza*. Kraków: w drukarni C. K. Uniwersytetu. [in Polish].
- Mytsyk, 2009 – Mytsyk, Yu. (2009). *Bytva pid Loievom. Albaruthenica. Studii z istorii Biorusi*. Kyiv: Instytut ukrainskoi arkheohrafii ta dzhereloznavstva im. M. S. Hrushevskoho, 150–158. [in Ukrainian].
- Mytsyk, 2009 – Mytsyk, Yu. (2009). *Illia Holota i Zahalska bytva 1649 r. v svitli novykh dokumentiv. Albaruthenica. Studii z istorii Biorusi*. Kyiv: Instytut ukrainskoi arkheohrafii ta dzhereloznavstva im. M. S. Hrushevskoho NAN Ukrainy, 158–180. [in Ukrainian].
- Mytsyk, 2009 – Mytsyk, Yu. (2009). *Loiv u roky Natsionalno-vyzvolnoi viiny ukrainskoho narodu 1648–1658 rr. Albaruthenica. Studii z istorii Biorusi*.



- Kyiv: Instytut ukrainskoi arkheohrafii ta dzhereloznavstva im. M. S. Hrushevskoho, 147–150. [in Ukrainian].
- Mytsyk, 2009 – Mytsyk, Yu. (2009). Polkovnyk Illia Holota i Zahalska bytva 1649 r. u svitli novykh dokumentiv. *Albaruthenica. Studii z istorii Bilorusi*. Kyiv: Instytut ukrainskoi arkheohrafii ta dzhereloznavstva im. M. S. Hrushevskoho, 158–180. [in Ukrainian].
- Mytsyk, 2009 – Mytsyk, Yu. (2009). Stefan Podobailo (Pobodailo). *Albaruthenica. Studii z istorii Bilorusi*. Kyiv: Instytut ukrainskoi arkheohrafii ta dzhereloznavstva im. M. S. Hrushevskoho, 200–210. [in Ukrainian].
- Mytsyk, 2018 – Mytsyk, Yu. (2018). Dzherela z istorii Bilorusi doby Natsionalno-vyzvolnoi viiny ukrainskoho narodu 1648–1658 rr. *Albaruthenica. Studii z istorii Bilorusi*. (Vol. 2). Kyiv: Instytut ukrainskoi arkheohrafii ta dzhereloznavstva im. M. S. Hrushevskoho, 118–252. [in Ukrainian].
- Nagielski, 2012 – Nagielski, M. (2012). Batalia łojowska (31 lipca 1649 r.) w świetle diariusza kancelaryjnego hetmana polnego litewskiego Janusza Radziwiłła. *Theatrum Humanae Vitae. Studii na poshanu Natali Yakovenko*. Kyiv: Laurus, 372–388. [in Polish].
- Pereiaslavskiy, 1935 – Pereiaslavskiy, O. (1935). *Loiv-Loiv*. Kalish: [b. v.]. [in Ukrainian].
- Serczyk, 1999 – Serczyk, W. A. (1999). *Na płonącej Ukrainie. Dzieje Kozaczyzny 1648–1651*. Warszawa: Wydawnictwo "Książka i Wiedza", 370. [in Polish].
- Smolii & Stepankov, 2009 – Smolii, V. & Stepankov, V. (2009). *Bohdan Khmelnytskyi. Sotsialno-politychnii portret*. Tretie, doopr. vyd. Kyiv: Tempora. [in Ukrainian].
- Stepankov, 1998 – Stepankov, V. (1998). Krychevskiy Mykhailo (Stanislav). *Polkovodtsi Viiska Zaporozkoho. Istorychni portrety*. (Vol. 1). Kyiv: Vydavnychiy dim "KM Academia", 177–192. [in Ukrainian].
- Stepankov, 2009 – Stepankov, V. S. (2009). Loievska bytva 1649. *Entsyklopediia istorii Ukrainy*. (Vol. 6: La–Mi). Kyiv: Naukova dumka, 257–258. [in Ukrainian].
- Storozhenko, 1996 – Storozhenko, I. (1996). *Bohdan Khmelnytskyi i voienne mystetstvo u Vyzvolnii viini ukrainskoho narodu seredyny XVII stolittia*. (Vol. 1: Voienni dii 1648–1652 rr.). Dnipropetrovsk: DFU. [in Ukrainian].
- Vossoedinenie Ukrainy, 1953 – *Vossoedinenie Ukrainy s Rossiej. Dokumenty i materialy v treh tomah*. Moskva: Izdatelstvo AN SSSR. *Osvoboditelnaya vojna ukrainskogo naroda i borba za vossoedinenie s Rossiej. 1648–1651 gody* (Vol. II). [in Russian].
- Wisner, 2000 – Wisner, H. (2000). *Janusz Radziwiłł 1612–1655 wojewoda wileński hetman wielki litewski*. Warszawa: Mada. [in Polish].

DOI: <https://doi.org/10.15407/ul2021.06.072>

UDC: 94(477)"1655"

**Олександр ЮГА**

кандидат історичних наук, старший викладач,  
Кам'янець-Подільський національний університет імені Івана Огієнка  
(Україна, Кам'янець-Подільський), [oleksandr.juha@i.ua](mailto:oleksandr.juha@i.ua)  
ORCID: <https://orcid.org/0000-0001-9872-8929>

## **ПРИЙНЯТТЯ Я. РАДЗИВІЛЛОМ У 1655 р. ШВЕДСЬКОЇ ПРОТЕКЦІЇ: ОЦІНКИ СУЧАСНИКІВ ТА МОТИВИ ГЕТЬМАНА**

*У статті висвітлюється сприйняття і оцінки сучасниками великого гетьмана литовського Януша Радзивілла прийняття ним у 1655 р. шведської протекції та з'ясовуються причини такого кроку гетьмана через призму його власного бачення і розуміння тогочасного складного становища князівства в ситуації, що склалася та шляхів виходу з неї.*

*Визначено, що після нападу влітку 1655 р. на Річ Посполиту шведських військ становище Великого князівства Литовського різко погіршилося, адже його терени опинилися в епіцентрі військового протистояння (водночас тривала війна з Московською державою). У такій ситуації ефективним засобом порятунку князівства Я. Радзивілл і частина політичної еліти вважали прийняття шведської протекції. Встановлено, що такий його крок викликав звинувачення сучасників у зраді Речі Посполитої і короля Яна Казимира.*

*З'ясовано, що вагомою причиною прийняття Я. Радзивіллом шведської протекції стала відсутність в умовах військової загрози для князівства з боку Швеції і Московії підтримки з Варшави, а відтак неможливість вести одночасну боротьбу з ними. Чинником, який підштовхнув гетьмана до такого кроку, стало взяття московськими військами Вільна та капітуляція коронного війська під Уйсьцем наприкінці липня 1655 р. З однієї сторони, прийняття Литвою протекції шведського монарха ставило під загрозу цілісність Речі Посполитої, яка за результатами Люблінської унії 1569 р. проголошувалася державою з двох складових – Корони і Литви. Проте, з іншої, за умов залишення Литви сам на сам з військовою агресією Московії та Швеції, це була спроба порятунку князівства та зміцнення його політичного впливу.*

**Ключові слова:** Я. Радзивілл, гетьман, Велике князівство Литовське, політична еліта, шведська протекція, Швеція, Річ Посполита.

**Oleksandr JUGA**

Candidate of Historical Sciences (Ph.D. in History), Senior Lecturer,  
Kamianets-Podilskyi National Ivan Ohiienko University  
(Ukraine, Kamianets-Podilskyi), oleksandr.juha@i.ua  
ORCID: <https://orcid.org/0000-0001-9872-8929>

**ACCEPTANCE OF SWEDISH PROTECTION  
BY J. RADZIWILL IN 1655:  
CONTEMPORARIES' ASSESSMENTS  
AND HETMAN' MOTIVES**

*The article highlights the perception and assessments of the Grand Hetman of Lithuania Janush Radziwill by contemporaries; acceptance of Swedish protection by him in 1655; as well as it clarifies the reasons for such a step by the Hetman through the prism of his own vision and understanding that difficult situation for principality and ways out of it.*

*It is determined that after the attack of Swedish troops in the summer of 1655 on the Polish-Lithuanian Commonwealth, the situation of the Grand Duchy of Lithuania deteriorated sharply, as its territory was at the epicenter of the military confrontation (at the same time it was in war with Moscow state). In this situation J. Radziwill and part of the political elite considered the acceptance of Swedish protection to be an effective means for saving the principality. It is found out his step caused the accusation of contemporaries in treason both the Commonwealth and King Jan Casimir.*

*It is found out that a good reason for the acceptance of the Swedish protection by J. Radziwill was Warsaw support absence in the face of military threat to the principality from Sweden and Muscovy, thus it was impossible to fight against them simultaneously. The factor that pushed hetman to such a step was Vilna capture by Moscow troops and the capitulation of the crown army near Uysts in late July 1655. On one hand, Lithuania's acceptance of the Swedish monarch protection threatened the integrity of the Polish-Lithuanian Commonwealth, which according to the results of Lublin Union in 1569 was proclaimed a state of two components - the Crown and Lithuania. However, on the other hand as Lithuania was left alone with the military aggression of Muscovy and Sweden, it was an attempt to save the principality and strengthen its political influence.*

**Keywords:** *J. Radziwill, hetman, Grand Duchy of Lithuania, political elite, swedish protection, Sweden, Rzeczpospolita.*

Одним з найскладніших періодів в історії Великого князівства Литовського середини XVII ст. був 1655 р., що було зумовлено нападом на Річ Посполиту Швеції. За такого розвитку подій питання єдності і міцності Польсько-Литовської держави та збереження монолітності її політичної еліти в умовах федеративного устрою стало надзвичайно актуальним. Річ в тім, що від утворення в 1569 р. Речі Посполитої

стосунки між Литвою та Коронаю були далеко не безхмарними. Значною мірою це було зумовлено прагненням литовської політичної еліти відстояти й зберегти політичну рівноправність князівства з Коронаю в межах єдиного державного організму.

Проте, в умовах шведського наступу 1655 р. для Литви йшлося вже не стільки про рівноправність, скільки про власний порятунок, адже територія князівства опинилася в епіцентрі військового протистояння, де тривала боротьба з Московською державою та козацькою Україною. А тому великому литовському гетьману Я. Радзивілле необхідно було терміново шукати шляхи виходу зі складною ситуації. На його переконання, а також за підтримки частини магнатів, одним з таких шляхів було укладення угоди зі Швецією на умовах визнання свого підданства королю Карлу X (Kubala, 1910: 267–291; Wasilewski, 1984: 159; Wisner, 1981: 91, 98).

У польській історіографії за такий крок литовського гетьмана разом з Богуславом Радзивіллом називають "ворогами держави" (Wójsik, 1968: 237). Подібні оцінки висловлювали і сучасники. Так, литовський польний гетьман В. Гонсевський, який з одного боку орієнтувався на Москву й покладався на милість царя, а з іншого – декларував свою відданість королю Яну Казимиру і Речі Посполитій (Газін, 2015: 161–162; Заборовський, 1994: 30–31) також звинувачував Я. Радзивілла у зраді польського короля, стверджуючи, що "справді зрадив Радзивілл, прихилився до шведів. А панства багато з ним не хочуть до шведів". Далі наголошував – "я ж зрадником пану своєму, польському королю, не хочу бути" (Заборовський, 1994: 30–31).

У матеріалах переговорів наприкінці вересня – початку жовтня 1655 р. царського представника Ф. Ртіщева з новим литовським гетьманом П. Сапігою, останній повідомляв, що "Радзивілл зраду і загибель не тільки й. к. м. (польському королю – О. Ю.) і вітчизні задумував, але і проти й. ц. в. і його держав шведські війська намовляв і сьогодні намовляє" (Заборовський, 1994: 53).

Своєю чергою Я. Радзивілл неодноразово пояснював свою позицію складності ситуації – "іншого способу рятуватися не було", оскільки була нагальна потреба, "щоб їх (литовців – О. Ю.) від царської величності швед заступив" (Заборовський, 1994: 27; Wasilewski, 1973: 135). У листі від 26 серпня до Б. Радзивілла про свої контакти зі шведами Януш писав: "Говорять, що те було мною давно задумано, нехай нечистий забере мою душу, якщо коли-небудь про те думав раніше.

Від того часу, як з Вільна лист писали почалася та справа, коли інакше рятуватися способу не було" (Kotlubaj, 1859: 387).

Чи правду говорив гетьман, чи можливо він дійсно своєю попередньою діяльністю за спиною Яна Казимира спровокував наступ шведів на Річ Посполиту? Наскільки взагалі звинувачення сучасників у зраді Я. Радзивілла польському королю відповідали дійсності станом на літо 1655 р. та чим було зумовлене його підданство шведському монарху? Власне необхідністю пошуку відповідей на ці питання й зумовлена актуальність порушеної проблеми.

Проблеми прийняття Я. Радзивіллом у 1655 р. шведської протекції вже торкалися у своїх дослідженнях М. Грушевський (Грушевський, 1997: 870–1631), Т. Василевський (Wasilewski, 1973: 125–147), Г. Віснер (Wisner, 1981: 83–103), К. Коссаржецький (Kossarzecki, 2007: 277–301), Л. Кубаля (Kubala, 1910), В. Маєвський (Majewski, 2007: 105–119), М. Матвійов (Matwijów, 1990: 33–42), М. Нагельський (Nagielski, 2007: 165–181), В. Чаплинський (Czaplinski, 1957: 137–196), Л. Заборовський (Zaborovsky), 1994) та ін.

Проте, питання сприйняття і оцінки сучасниками Я. Радзивілла прийняття ним у 1655 р. шведської протекції та з'ясування причин і мотивів такого кроку гетьмана через призму його власного бачення і розуміння тогочасного складного становища Литви окремо не вивчалася, що і зумовлює актуальність пропонованої статті.

Зазначимо, що попри примирення Великого князівства Литовського зі Швецією, його становище залишалось складним у зв'язку з продовженням війни з Московією та окупацією її військами литовських теренів. Дані джерел свідчать, що станом на липень 1655 р., в умовах розгортання наступу шведів, Я. Радзивілл і польний гетьман В. Гонсевський очолювали литовські війська, які протистояли наступу московських військ (Заборовський, 1994: 8). Проте, досить швидко їх позиції розійшлися. Перший з них відразу ж пішов на порозуміння зі шведським королем Карлом X. Причому, ініціатором ідеї підданства шведському королю, швидше за все, був віленський біскуп Єжи Тишкевич, позицію якого підтримав Я. Радзивілл. Так, у листі від 4 серпня 1655 р. до Я. Лещинського литовський гетьман повідомляв, що "йдучи за думкою й. м. біскупа віленського написав лист, прохаючи шведів про допомогу" (Wisner, 1981: 86; Czaplinski, 1957: 156). Листа підписали також Є. Тишкевич й Б. Радзивілл і наприкінці липня його було відправлено шведському королю (Wasilewski, 1973: 136).

Чим була зумовлена така нагальність? Річ у тім, що в середині липня литовський гетьман дізнався про розпорядження короля Яна Казимира коронним підрозділам відокремитися від литовського війська та поспішно вирушити до Мальборку. Радзивілл відразу ж звернувся до короля з проханням змінити своє рішення – "щоб в. к. м. людей тих не відривав", оскільки це не лише може гнітюче вплинути на литовців, але й унеможливить ефективний захист Вільна (Wisner, 1970: 127). Але Ян Казимир не змінив свого рішення. Постає питання, хто ж кого зрадив?

Дуже чітко мотиви прийняття шведської протекції простежуються в Кейданській угоді від 20 жовтня 1655 р.: "Оскільки захоплення і гноблення московитами більшої частини Великого князівства Литовського, нашої найдорожчої вітчизни, і надзвичайна небезпека, що нависає над нами з боку його королівської милості короля Швеції після його оголошення нам війни, а також нестача й недолік усієї ради, допомоги або підтримки й усіх інших необхідних засобів від Яна Казимира, найяснішого короля Польщі, наклали на нас очевидну необхідність шукати нашу спільну безпеку і якийсь шлях, що веде до збереження Речі Посполитої" (Федорук, 2007: 755–756).

Більше того, навіть після прийняття наприкінці липня шведської протекції дії Я. Радзивілла не засвідчують повного розриву з Яном Казимиром. Зокрема, на початку серпня король за посередництва свого секретаря звернувся до Я. Радзивілла з розпорядженням, щоб він "якими зможе способами, щоб в такій опалі Вітчизни, з москалями і козаками, мир уклав" (Wisner, 1981: 89). І 5 серпня Я. Радзивілл, спільно з Є. Тишкевичем і В. Гонсевським, звернувся з листом до московських воєвод з пропозицією укладення перемир'я – "щоб давні відносини знову могли бути підтвержені такими договорами, якими б вічну приязнь непорушно могли дотримати" (Заборовський, 1994: 17). Цікаво, що за день до цього (4 серпня) Є. Тишкевич звернувся до полковника Івана Золотаренка з пропозицією укладення перемир'я – "щоб кров не проливати". Також просив бути "заступником перед воєводами його ц. в., щоб краще помиритися" (Заборовський, 1994: 11–12). Звернення віленського біскупа було поодиноким випадком в контексті безпосередніх контактів представників литовських владних кіл з українськими урядовцями в умовах шведського наступу на Річ Посполиту. Причому не з питання розв'язання власне "української проблеми", а в контексті пошуку додаткових важелів впливу на цар-

ський уряд задля укладення перемир'я з Московією. Чи були ці листи звичайним збігом у часі, чи виконанням королівського наказу, сказати важко, але факт здійснення литовським гетьманом кроків в руслі королівських задумів мав місце.

Цікавою була спроба авторів листа переконати адресатів у єдності в середовищі литовської політичної еліти щодо курсу на укладення договору з царем: у зверненні зазначалося – "*ми, сенатори, урядники і лицарство ВКЛ*", що було далеким від реального стану справ у князівстві. Так, сам Я. Радзивілл наприкінці серпня під час розмов з царським послом В. Ліхаревим визнавав, що "у нас думка наша по різному пішла, у всіх у нас думка різна" (Заборовський, 1994: 31).

Попри все, натяки й закиди Я. Радзивілли у зраді короля Речі Посполитої лунали і з боку московських урядовців. Так, наприкінці серпня 1655 р. під час зустрічі з Я. Радзивіллом царський посол В. Ліхарев зауважував гетьману: "писав ти, великий гетьман, до бояр і воєвод у своїй грамоті своє ім'я шведського короля і ВКЛ великим гетьманом, віленським воєводою... І бояри і воєводи тому дивуються, що ти так писав, тому що ВКЛ і місто Вільно ніколи не були за шведським королем, а були польського короля... І сьогодні Вільно і литовські міста за нашим государем. І то ти ... наділяєш шведського короля чужим". Далі посол наголошував: "А ти великий гетьман польського короля і ВКЛ віленський воєвода був по милості польського короля. А місто Вільно було польського короля, а не твоє. Вільно було королю на твоє місце і іншого гетьмана віленським воєводою призначити: сьогодні ти, а завтра інший був би воєвода. А сьогодні місто Вільно і міста Князівства Литовського в государя нашого, а не шведського короля. А ти шведському короля даремно приписуєш ВКЛ. А шведський король з государем нашим у вічному примиренні ... і за те сперечатися не буде" (Заборовський, 1994: 25, 27).

У відповідь Я. Радзивілл так пояснив царському послу свою позицію щодо Швеції: "Я писав боярам і воєводам, щоб укласти договір... І посланців наших затримали... А в повітах біля Вільно ратні царські люди селян, і жінок, і малих дітей вирізають всіх і будинки палять. І я, бачучи те, що посланців затримали, до мене їх не відпустили, а польський король нам не допомагає, нас покинув, і я писав до шведського короля, щоб прийняв нас до себе в підданство на всій нашій волі" (Заборовський, 1994: 26).

У листі від 26 серпня до Б. Радзивілла про свої контакти зі шведами Януш писав: "Говорять, що те було мною давно задумано, нехай нечистий забере мою душу, якщо коли-небудь про те думав раніше. Від того часу, як з Вільна лист писали почалася та справа, коли інакше рятуватися способу не було" (Kotlubaj, 1859: 387). Чи правду говорив гетьман, чи можливо він дійсно своєю попередньою діяльністю за спиною Яна Казимира спровокував наступ шведів на Річ Посполиту?

Значною мірою відповідь на це питання можна простежити в липневій інструкції шведського монарха Карла Густава губернаторові Інфлянт Магнусу де ла Гарді, в якій містилося завдання переконувати литовців у необхідності прийняття протекції. Причому мотивувати їх до такого кроку урядовець мав тим, що в умовах московської загрози це буде для Литви єдиним порятунком (Wisner, 1970: 128–129). Магнус де ла Гарді повинен був безпосередньо зустрітися з Я. і Б. Радзивіллами, П. Сапігою і Є. Тишкевичем та з'ясувати їх ставлення до ідеї переговорів з Карлом Густавом. На випадок відмови, посол мав пригрозити повстанням поспільства, якому мав обіцяти від імені шведського короля надання особистої свободи.

Більше того, Магнус де ла Гарді висловлював навіть побоювання щодо успішності для Швеції остаточного результату переговорів (Wisner, 1970: 129). Виникає запитання, якщо Я. Радзивілл задовго до вторгнення шведів на терени Речі Посполитої підтримував дипломатичні контакти зі Швецією і декларував свою готовність прийняти протекцію Карла Густава, то навіщо було шведському уряду турбуватися про налагодження з гетьманом контактів та ще й непокоїтися за їх результати? Очевидно, що саме інформація про взяття московськими військами Вільна та капітуляцію коронного війська під Уйсьцем наприкінці липня власне і підштовхнули Я. Радзивілла до прийняття шведської протекції.

Позицію литовського гетьмана щодо її умов засвідчує черговий етап переговорів на початку вересня з московським послом В. Ліхаревим, якому посланець Я. Радзивілла Ян Мереїнський повідомив: "що за шведом, що за руським государем ніколи не була держава Литовська. І ніколи швед ВКЛ паном не бував". Причому умови підданства шведам є такими, "щоб вольності наші і віру не ломав, як ми жили, так нам і бути, і щоб нас захищав" (Заборовський, 1994: 26–28). Окремо наголосив, що "відомо в багатьох королівствах і державах, що гетьман Януш Радзивілл чоловік великий, і в жодній неволі не бував, і сьо-



годні бути в невільниках не хоче". У відповідь царський посол продовжував закидати Я. Радзивілла: "сьогодні ти пишешся, не порозумівшись з королем польським, шведського короля великим гетьманом і ВКЛ віленським воєводою самовільно" (Заборовський, 1994: 28–30).

До чого ж власне прагнув Я. Радзивілл і чого очікував від Швеції. Вважаємо, що окрім пошуку засобів порятунку Литви в умовах військової агресії, не слід відкидати також намірів литовського гетьмана скористатися шведською підтримкою задля зміцнення власного авторитету і влади в князівстві. Тим більше, що ситуація для цього дійсно була сприятливою, адже Річ Посполита стояла перед перспективою розпаду, король Ян Казимир втрачав владу. Як з'ясував польський дослідник Г. Віснер Януш і Богуслав Радзивілли планували добитися за допомогою шведського короля утворення з теренів Литви і частини Корони двох підвладних їм князівств, які в результаті утворили б одну державу (Wisner, 1981: 89). Можливо йшлося також про спробу повернути території і статус, втрачені Литвою в результаті укладення Люблінської унії 1569 р.

Тут доречною є оцінка становища Великого князівства Литовського станом на середину XVII ст. Я. Федоруком, який визначає, що воно належало до таких держав, які хоч з формального боку, маючи свої уряди й представництво в сеймі, єдналися після Люблінської унії 1569 р. в єдину Річ Посполиту на рівних правах з Коронаю Польською, але фактично трактувалися польським королем і магнатами як цілком залежна й далеко не рівноправна частина держави (Федорук, 2007: 739). Водночас, як стверджує шведський історик білоруського походження А. Котлярчук, "Радзивілл відчував, що його батьківщиною є у першу чергу Литва", а тому "сприймав унію з Польщею як простий союз, укладений незалежною Литвою" (Федорук, 2007: 747).

На нашу думку, саме бажання скористатися підтримкою Швеції задля посилення статусу Литви і власної політичної ваги у князівстві й керували Я. Радзивіллом влітку 1655 р. Це була нагода покінчити з окупацією, зберегти країну від кризи і забезпечити майбутній стабільний розвиток у межах Балтійської Шведської імперії. Це добре видно з попередніх умов протекції, зокрема чого саме очікував від шведського короля Я. Радзивілл: початок Карлом X війни проти Московії та повернення Литві усіх завойованих Москвою теренів. З цього

погляду йшлося не стільки про підданство, як про співпрацю Литви зі Швецією (Федорук, 2007: 747).

Акт Кейданської угоди від 20 жовтня передбачав остаточні умови прийняття шведської протекції та розірвання унії Литви з Коронаю (Wasilewski, 1973: 138). Зокрема зазначалося: "король Швеції ласкаво оголосив і запропонував свою велику добру волю щодо нас і свою готовність взяти нас під покровительство та протекцію, щоб відвернути небезпеки... цими теперішніми [словами] ми прилюдно засвідчуємо, що відповідно до законів природи ми не повинні нехтувати безпекою життя нашого і нашої нужденної батьківщини і не можемо, згідно з самою природою, бути підданими двох панів, які перебувають між собою у стані війни". І оскільки король Швеції "обіцяє врятувати нас від теперішньої загибелі, ми, ... із нашої власної ініціативи і після довгих роздумів заявляємо: у першу чергу, дійсно в усьому зрікаємося покори й підданства згаданому найяснішому королю Польщі Янові Казимиру, зводимо нанівець усе його право на Велике князівство Литовське і засвідчуємо та проголошуємо це право недійсним цими теперішніми словами" (Федорук, 2007: 756).

Зазначимо, що при бажанні, без аналізу і врахування польсько-литовських відносин починаючи від 1569 р., за цитованими рядками можна зробити висновок про зраду Я. Радзивіллом короля Я. Казимира. Проте, на нашу думку, йшлося виключно про відстоювання інтересів Великого князівства Литовського у вкрай складних умовах літа 1655 р.

Отже, після нападу влітку 1655 р. на Річ Посполиту шведських військ великої ваги набула проблема порятунку насамперед теренів Великого князівства Литовського, які стали епіцентром військового протистояння. Відтак, не маючи підтримки з боку Варшави та можливості вести одночасну боротьбу з козацькою Україною, Московською державою та Швецією, Януш Радзивілл прийняв протекцію шведського короля. З однієї сторони це ставило під загрозу цілісність Речі Посполитої, яка за результатами Люблінської унії 1569 р. проголошувалася державою з двох складових – Корони і Литви. Проте, з іншої, за умов залишення Литви сам на сам з військовою агресією Московії та Швеції, це була спроба порятунку князівства та зміцнення його політичного впливу. Окрім того, не слід відкидати також намірів литовського гетьмана скористатися шведською підтримкою задля зміцнення власного авторитету і влади в князівстві.

## BIBLIOGRAPHY

- Газін, 2015 – Газін В. Між Москвою та Варшавою: Вінцент Корвін-Госевскій як образ литовської еліти в умовах російсько-польської війни 1654–1667 рр. *Ukraina Lithuanica: студії з історії Великого князівства литовського*. Київ: Інститут історії України НАНУ, 2015, т. 3, 160–168. doi: <https://doi.org/10.15407/ul2015.03.160>.
- Грушевський, 1997 – Грушевський М. *Історія України-Руси*: в 11 т., 12 кн. / Редкол.: П. С. Сохань (голова) та ін. Київ: Наукова думка, 1997, т. IX, кн. 2: *Роки 1654–1657*, 870–1632.
- Заборовский, 1994 – Заборовский Л. В. *Великое княжество Литовское и Россия во время польского Потопа (1655–1656 гг.): Документы, исследования*. Москва: Наука, 1994, 189.
- Федорук, 2007 – Федорук Я. Велике князівство Литовське у європейській політиці другої половини 50-х років XVII століття. *Український археографічний щорічник*. Київ, 2007, вип. 12, 739–757.
- Czaplinski, 1957 – Czaplinski W. Rola magnaterii i szlachty w pierwszych latach wojny szwedzkiej. *Polska w okresie drugiej wojny północnej 1655–1660*. Warszawa, 1957, t. 1, 137–196.
- Kossarzecki, 2007 – Kossarzecki K. Szlachta litewska wobec panowania szwedzkiego i moskiewskiego w okresi załamania Rzeczypospolitej przełomu 1655 i 1656 roku. *Z dziejów stosunków Rzeczypospolitej Obojga Narodów ze Szwecją w XVII wieku*. Warszawa: DiG, 2007, 277–301.
- Kotlubaj, 1859 – Kotlubaj E. *Życie Janusza Radziwiłła*. Wilno i Witebsk, 1859, 460.
- Kubala, 1910 – Kubala L. Wojna moskiewska r. 1654–1655. *Szkice historyczne*. Kraków, 1910, ser. 3, 443.
- Majewski, 2007 – Majewski W. Poddawanie się szwedom w Koronie w 1655 roku. *Z dziejów stosunków Rzeczypospolitej Obojga Narodów ze Szwecją w XVII wieku*. Warszawa: DiG, 2007, 105–119.
- Matwijów, 2001 – Matwijów M. Próby mediacji hetmana litewskiego J. Radziwiłła w konflikcie polsko-kozackim w latach 1653–1655. *Wrocławskie studia wschodnie*, 2001, № 5, 10–32.
- Nagielski, 2007 – Nagielski M. Koncepcje prowadzenia działań przeciwko szwedom w dobie potopu w latach 1655–1660. *Z dziejów stosunków Rzeczypospolitej Obojga Narodów ze Szwecją w XVII wieku / Pod red. Mirosława Nagielskiego*. Warszawa: DiG, 2007, 165–181.
- Wasilewski, 1984 – Wasilewski T. *Ostatni Waza na polskim tronie*. Katowice, 1984, 295.
- Wasilewski, 1973 – Wasilewski T. Zdrada Janusza Radziwiłła w 1655 r. i jej wyznaniowe motywy. *Odrodzenie i Reformacja w Polsce*. 1973, t. 18, 125–147.
- Wisner, 1970 – Wisner H. Dysydenci litewscy wobec wybuchu wojny polsko-szwedzkiej (1655–1660). *Odrodzenie i Reformacja w Polsce*. Warszawa, 1970, t. 15, 128–142.

- Wisner, 1981 – Wisner H. Rok 1655 w Litwie: petraktacje ze Szwecją i kwestia wyznaniowa. *Odrodzenie i Reformacja w Polsce*. 1981, r. XXVI, 83–103.
- Wójcik, 1968 – Wójcik Z. Rzeczpospolita na arenie międzynarodowej w XVII w. *Pamiętnik X Powszechnego Zjazdu Historyków Polskich w Lublinie 9–13 września 1969 r.* Warszawa, 1968, т. 1.

## REFERENCES

- Hazin, V. (2015). Mizh Moskvoiu ta Varshavoiu: Vintsent Korvin-Hosievskii yak obraz lytovskoi elity v umovakh rosiisko-polskoi viiny 1654–1667 rr. *Ukraina Lithuanica: studii z istorii Velykoho kniazivstva lytovskoho*, (III), 160–168. [in Ukrainian]. doi: <https://doi.org/10.15407/ul2015.03.160>.
- Hrushevskii, M. (1997). *Istoriia Ukrainy-Rusy: v 11 t, 12 kn.* Kyiv: Naukova dumka. Roky 1654–1657 (Vol. IX, ch. II). [in Ukrainian].
- Zaborovskij, L. V. (1994). *Velikoe knyazhestvo Litovskoe i Rossiya vo vremya polskogo Potopa (1655–1656 gg.): Dokumenty, issledovaniya.* Moskva: Nauka. [in Russian].
- Fedoruk, Ya. (2007). Velyke kniazivstvo Lytovske u yevropeiskii politytsi druhoi polovyny 50-kh rokiv XVII stolittia. *Ukrainskyi arkheohrafichnyi shchorichnyk*. (Vol. 12). Kyiv, 12, 739–757. [in Ukrainian].
- Czaplinski, W. (1957). Rola magnaterii i szlachty w pierwszych latach wojny szwedzkiej. *Polska w okresie drugiej wojny północnej 1655–1660*. (Vol. 1). Warszawa, 137–196. [in Polish].
- Kossarzecki, K. (2007). Szlachta litewska wobec panowania szwedzkiego i moskiewskiego w okresi załamania Rzeczypospolitej przełomu 1655 i 1656 roku. *Z dziejów stosunków Rzeczypospolitej Obojga Narodów ze Szwecją w XVII wieku*. Warszawa: DiG, 277–301. [in Polish].
- Kotlubaj, E. (1859). *Życie Janusza Radziwiłła*. Wilno i Witebsk. [in Polish].
- Kubala, L. (1910). Wojna moskiewska r. 1654–1655. *Szkice historyczne*, (3). [in Polish].
- Majewski, W. (2007). Poddawanie się szwedom w Koronie w 1655 roku. *Z dziejów stosunków Rzeczypospolitej Obojga Narodów ze Szwecją w XVII wieku*. Warszawa: DiG, 105–119. [in Polish].
- Matwijów, M. (2001). Próby mediacji hetmana litewskiego J. Radziwiłła w konflikcie polsko-kozackim w latach 1653–1655. *Wrocławskie studia wschodnie*, 5, 10–32. [in Polish].
- Nagielski, M. (2007). Koncepcje prowadzenia działań przeciwko szwedom w dobie potopu w latach 1655–1660. *Z dziejów stosunków Rzeczypospolitej Obojga Narodów ze Szwecją w XVII wieku*. Warszawa: DiG, 165–181. [in Polish].
- Wasilewski, T. (1984). *Ostatni Waza na polskim tronie*. Katowice. [in Polish].
- Wasilewski, T. (1973). Zdrada Janusza Radziwiłła w 1655 r. i jej wyznaniowe motywy. *Odrodzenie i Reformacja w Polsce*, (18), 125–147. [in Polish].

- Wisner, H. (1970). Dysydenci litewscy wobec wybuchu wojny polsko-szwedzkiej (1655–1660). *Odrodzenie i Reformacja w Polsce*. (Vol. 15). Warszawa, 128–142. [in Polish].
- Wisner, H. (1981). Rok 1655 w Litwie: petraktacje ze Szwecją i kwestia wyznaniowa. *Odrodzenie i Reformacja w Polsce*. (Vol. 26), Warszawa, 83–103. [in Polish].
- Wójcik, Z. (1968). Rzeczpospolita na arenie międzynarodowej w XVII w. *Pamiętnik X Powszechnego Zjazdu Historyków Polskich w Lublinie 9–13 września 1969 r.* (Vol. 1). Warszawa. [in Polish].

DOI: <https://doi.org/10.15407/ul2021.06.084>

UDC: 94(477)"1658-1659"

**Володимир ГАЗІН**

доктор історичних наук, доцент,

Кам'янець-Подільський національний університет імені Івана Огієнка  
(Україна, Кам'янець-Подільський), hvv1969@ukr.net

ORCID: <https://orcid.org/0000-0001-9456-623X>

## **"НА ЗРАЗОК КНЯЗІВСТВА ЛИТОВСЬКОГО": ПЕРСПЕКТИВИ ВКЛЮЧЕННЯ КОЗАЦЬКОЇ УКРАЇНИ ДО СКЛАДУ РЕЧІ ПОСПОЛИТОЇ У 1658–1659 рр. (ОЧІКУВАННЯ ТА РЕАЛІЇ)**

*У статті розглядаються дискусійні питання, пов'язані з підготовкою та укладенням українсько-польської Гадяцької угоди 1658 р. Зокрема, аналізується зміст угоди та чинники, які призвели до того, що гадяцька ідея (реформування Речі Посполитої в державу трьох народів) залишилася нереалізованою.*

*Акцентовано увагу, що польсько-українські переговори та укладення угоди в таборі під Гадячем у 1658 р. були зумовлені цілим комплексом факторів, що стосувалися власне українсько-польських, українсько-московських та польсько-московських відносин. Головним чинником, що змушував гетьманський уряд Івана Виговського йти на переговори з керівництвом Речі Посполитої та шукати формату примирення та подальшого державного розвитку України, була все більш зростаюча загроза з боку Москви. У Варшаві, зі свого боку, скориставшись важким становищем України, прагнули розв'язати "українське питання" шляхом мирного повернення територій, втрачених з 1648 р. Також там сподівалися, що в разі вдалого розвитку переговорів з Чигирином буде змога отримати перевагу над Московією у тривалому протистоянні за домінування в ЦСЄ.*

*Зміст Гадяцької угоди, що був вироблений в ході тривалих переговорів, відображав тенденцію, коли українська сторона, яка виступала більш зацікавленою та діяла з слабшої позиції, змушена була погоджуватися на ті умови, які диктувала Варшава. Хоча, загалом, становище України в складі зреформованої Речі Посполитої дійсно мало нагадувати становище Литви, однак Чигирин змушений був прийняти територіальні обмеження, відмову Варшави ліквідувати церковну унію тощо.*

*Автор доходить висновку, що одним з найвагоміших факторів, які врешті призвели до краху гадяцької ідеї, було небажання польської політичної еліти визнати за Україною та козацтвом рівні права, а також*

*те, що Варшава зайняла недопустимо пасивну позицію в час, коли в Україні вторглися московські війська і гетьман Виговський конче потребував обіцяної допомоги.*

**Ключові слова:** *Гадяцька угода 1658 р., Річ Посполита, Україна, Московська держава, Гетьманат.*

**Volodymyr HAZIN**

Doctor of Historical Sciences, Associate Professor  
Kamianets-Podilskyi National Ivan Ohiienko University  
(Ukraine, Kamianets-Podilskyi), hvv1969@ukr.net  
ORCID: <https://orcid.org/0000-0001-9456-623X>

**"ON THE MODEL OF THE GRAND DUCHY OF LITHUANIA":  
PROSPECTS OF INTEGRATION OF COSSACK UKRAINE  
INTO COMPOUND OF THE POLISH-LITHUANIAN  
COMMONWEALTH IN 1658–1659  
(EXPECTATIONS AND REALITIES)**

*The article explores the discursive questions connected with the preparation and conclusion of the Ukrainian-Polish treaty of Hadiach in 1658. In particular, the content of the agreement and factors that led to the fact that the idea of the Hadiach treaty (realignment of the Commonwealth into a state of three nationalities) remained unrealised are analysed.*

*The attention was paid to the fact that Polish-Ukrainian negotiations and the conclusion of the agreement in the set near Hadiach in 1658 were conditioned by a number of factors relating to the current Ukrainian-Polish, Ukrainian-Moscow and Polish-Moscow relations. The prime factor that made the Hetman's government of Ivan Vyhovsky negotiate with the authorities of the Polish-Lithuanian Commonwealth was the fact that it looked for a medium of reconciliation and further state development of Ukraine because there was a growing threat from Moscow. In Warsaw, in return, having made the most from the dire situation of Ukraine, the authorities longed for solving the "Ukrainian question" by the peaceful return of the lost Ukrainian territories in 1648. They also hoped that in the context of successful development of negotiations with Chigirin, it would be possible to get an advantage over Moscow in the long-running confrontation over dominance in CEE.*

*The content of the treaty of Hadiach that was worked out during the long negotiations mirrored the trend when the Ukrainian part, which was more interested and acted with a weak diplomatic hand, had to agree to the terms dictated by Warsaw. Although, in general, the position of Ukraine in the reformed Polish-Lithuanian Commonwealth should have resembled the position of Lithuania, Chigirin was forced to accept territorial restrictions, Warsaw's refusal to liquidate the church union, and so on.*

*The author concluded that the prime factor, which eventually led to the collapse of the idea of Hadiach, was the reluctance of the Polish political elite to recognise equal rights for Ukraine and the Cossacks, and the fact that*

*Warsaw sleepwalked when Moscow troops invaded Ukraine and Hetman Vyhovsky desperately needed the promised help.*

**Keywords:** *The Treaty of Hadiach 1658, Ukraine, The Polish-Lithuanian Commonwealth, Muscovite state, Hetmanate.*

У 1658 р. склалися передумови для історичної події, яка мала б на основі компромісу розв'язати тривале протистояння між Україною та Польщею й покласти початок утворенню держави, побудованої на цілком нових принципах та рівних умовах політичного, економічного, соціального та релігійного співіснування трьох народів: польського, литовського та українського.

Сьогодні, попри те, що від Гадяцької угоди нас відділяє понад 360 років, інтерес до цієї проблематики на вщухає. Вчені розкривають деталі її підготовки, акцентують увагу на чинниках, що впливали на позиції Варшави і Чигирини, які через десять років кривавого протистояння вдаються до спроби примирення, аналізують різні списки самої угоди, які дійшли до нас. Гостро стоїть питання щодо перспектив самої гадяцької ідеї, основу якої складала теза про можливість створення триєдиної держави, де б Польща, Литва та Україна мали б рівні права.

Дану тему актуалізує і сьогодення. Як і 360 років тому, перед сучасними Польщею, Литвою та Україною постала спільна загроза з боку північного сусіда і саме у Варшаві, Вільнюсі та Києві чи не найбільше та найреальніше усвідомлюють сучасну московську загрозу. Відтак, в якості реальної їй противаги розглядають саме альянс цих країн, така собі новітня Річ Посполита. Звичайно, тут не йдеться про утворення якоїсь єдиної держави, але найтісніша співпраця та взаємодія у політичній, військовій, економічній, інформаційній та культурній сферах просто необхідна.

Власне, виходячи з даних міркувань, вважаємо, що тема Гадяча залишається актуальною та потребує подальшого дослідження. Зокрема, це стосується питання стосовно причин того, що гадяцька ідея врешті виявилася нереалізованою, що мало негативні наслідки як для України, так і для Польщі й Литви.

У даній статті постараємося саме окреслити ті чинники, які й справили негативний вплив на імплементацію домовленостей, досягнутих в таборі під Гадячем.

Слід відзначити, що на сьогодні сформувалася доволі значна історіографія проблеми Гадяча. Завдяки цьому більшість її аспектів з'ясо-



вані, навколо інших триває наукова дискусія, в якій задіяні, насамперед, українські та польські вчені. Також свою позицію (переважно відкрито негативну) відстоюють російські дослідники. З поміж значного масиву праць, присвячених Гадяцькій угоді 1658 р., можна виділити дослідження визначних українських істориків В. Герасимчука (Герасимчук, 1909: 23–50), М. Грушевського (Грушевський, 1998: 243–382), а також сучасних вчених В. Горобця (Горобець, 2008: 81–108; Горобець, 2001), Т. Чухліба (Чухліб, 2008). З поміж польських істориків можна виділити праці П. Кролля (Кроль, 2008. 148–176; Kroll, 2008), А. Перналя (Перналь, 2013). Серед російських вчених найбільший доробок з даної проблематики має Т. Таїрова-Яковлева (Таїрова-Яковлева, 2008: 31–48; Яковлева, 1998). Однак, враховуючи багатогранність даної тематики, а також те, що тривалий час радянською ідеологічною системою продукувався однобічний (негативний) погляд на все, що суперечило політиці Москви (у різні періоди), дана тема аж ніяк не вичерпана.

Значною мірою ситуація з укладенням Гадяцького договору нагадувала часи проголошення Люблінської унії. Тоді в 1569 р. одним з суттєвих чинників об'єднавчого процесу була зовнішня загроза з боку Московської держави, яка й штовхала литовську еліту в бік Польського королівства. Тоді Литва змушена була погоджуватися на умови, продиктовані більш сильним союзником. Як наслідок – територіальні втрати та (попри формальну рівність) другорядне становище у порівнянні з Польщею.

З середини 50-х рр. XVII ст. московський чинник знову активно впливав на розвиток політичних процесів в регіоні та, зокрема, на українсько-польські взаємини. Укладення у 1654 р. договору з Військом Запорозьким, який не передбачав нічого більшого, як васально-сюзеренні стосунки, став для Москви основою для наступу на український суверенітет, остаточною метою якого було знищення української державності та цілковите включення українських земель до володінь московського царя. Тиск на український гетьманат (вимоги введення воєвод в українські міста, покладення на них функцій по зборі податків в Україні, запровадження солдатських (регулярних) полків), застосування при цьому методів "гібридної війни" (поширення антигетьманських та антистаршинських настроїв в суспільстві, формування та підтримка опозиції гетьманському уряду, створення негативного іміджу України та українського козацтва в очах інозем-

них держав тощо), значно посилилися після смерті Богдана Хмельницького. Від поступливості його наступників узалежнювалося саме визнання їх в якості гетьманів, а як засіб тиску на гетьманат було обрано всебічну підтримку опозиції.

Однак, не лише прагнення України нівелювати московську загрозу шляхом отримання допомоги з боку Речі Посполитої означило передумови Гадяцької угоди. Не менше в угоді з Україною була зацікавлена сама Польща. На другу половину 50-х рр. XVII окреслюється зацікавленість Варшави у розв'язанні "українського питання" шляхом мирного повернення територій, втрачених у результаті революційних подій в Україні, які розпочалися в 1648 р. У лютому 1658 р. познанський воєвода Ян Лещиньській (один з очільників так званої "партії миру" по відношенню до України) писав: "Навіть якби козаки домагалися окремої провінції, я не дуже б противився – аби тільки вони від нас були залежними" (Biblioteka, sygn. 388: 383; Грушевський, 1998: 319; Яковлева, 1998: 256–257; Kubala, 1922: 544–245). Крім того, з вирішенням "українського питання" безпосередньо пов'язували й долю московсько-польського протистояння. У Варшаві сподівалися, що в разі вдалого розвитку переговорів з Чигирином буде змога отримати перевагу над Москвою ("збити Москві її пиху") (Грушевський, 1997: 1333–1334, 1336).

Звичайно, той факт, що саме український гетьманат гостро потребував підтримки проти Москви (після смерті Б. Хмельницького московське керівництво відчутно активізувало зусилля з метою ревізії українсько-московських відносин в бік збільшення своєї присутності в Україні та посилення там свого впливу, а відтак – обмеження суверенітету гетьманського уряду). Доречно також звернути увагу на висновок Н. Яковенко, що серед інших факторів, які спричинили курс Чигирин на зближення з Варшавою, було присутнім неприйняття частиною козацької старшини, вихованої в дусі "золотих вольностей" Речі Посполитої, політичних звичаїв Московії (Яковенко, 2012: 487).

Загалом, ситуація, що склалася, насамперед в українсько-московських стосунках, а також гостра зацікавленість Чигирин у результативних переговорах з Варшавою, наявність серед старшин тих, хто не сприймав самодержні московські порядки зумовлювало можливість для Варшави диктувати (доволі обережно) свої умови в переговорах з Військом Запорозьким.

Виходячи з цього, спробуємо проаналізуємо умови становлення Гадяцької унії 1658 р., очікування сторін та її реальні результати.

16 вересня 1658 р. в обозі під Гадячем у присутності польського посла Станіслава-Казімежа Беневського українським керівництвом після тривалих українсько-польських переговорів, які відбувалися протягом березня-червня 1658 р. було прийняте рішення про приєднання до Речі Посполитої на правах Князівства Руського, "на зразок Князівства Литовського" (Biblioteka, sygn. 402: 281–290; Kochowski, 1859. Т. 1: 348; Універсали, 2004: 33–50). Відтак, у Князівстві Руському мали бути створені відповідні уряди (канцлера, маршалка...), передбачалося карбування монети, визнавалися рівні права православної та католицької церкви (остання мала повернути усі захоплені раніше православні храми та землі). Водночас, прописувалися права, яких не було у ВКЛ. Зокрема, це стосувалося посади гетьмана, який мав обиратися на Раді й затверджуватися королем.

Виходячи з того, що московський чинник був чи не визначальним в українсько-польському зближенні, а сама угода, зокрема, мала на меті нівелювання загрози з боку Москви як польським, так і українським інтересам, цілком логічним було те, що Гадяцька угода, безпосередньо торкнулася стосунків з Московською державою. Так у тексті угоди (повний варіант маємо лише в редакції 1659 р., ратифікованій сеймом Речі Посполитої, інші списки угоди, зокрема тієї, яка була складена у вересні 1658 р. під Гадячем, відомі лише у вигляді реляцій сучасників (Документи, 2008: 11–30; Таїрова-Яковлева, 2008: 31) було чітко окреслено факт розриву Війська Запорозького з Москвою. Однією з ключових умов створення триєдиної Речі Посполитої та входження до її складу козацької України як рівноправного суб'єкта, було "зречення" Чигирином усіх "сторонніх протекцій" (Документи, 2008: 25). Насамперед, це стосувалося Москви. Більше того, обумовлювалися спільні дії суб'єктів Речі Посполитої саме проти Московської держави. І якщо в разі наступу польських військ проти московських, Війську Запорозькому надавалася гарантія неучасті в ньому (Хоча дане положення дало підстави Т. Чухлібу стверджувати, що І. Виговський та його оточення не сприймали майбутній союз як антимосковський (Чухліб, 2008:10), вважаємо, тут більше мало місце бажання уникнути загострення з Москвою, якщо це не було викликане безпосередньою загрозою для України), то в разі агресії царських військ проти Речі Посполитої "...всі сили, як коронні, так і Великого князівства Литовського і Війська Руські Запорізькі під регіментом гетьмана мають з'єднатися і воювати" (Документи, 2008: 27).

22 березня 1659 р. у Варшаві розпочав роботу екстраординарний сейм, на якому в якості головного постало питання становища Речі Посполитої з огляду на війну зі шведами, яка все ще продовжувалася, та на загрозу відновлення війни з Московською державою. Під час сейму гостро проявилось протистояння, що охопило на той час "народ політичний". Так, коронна шляхта насамперед виступала за завершення війни зі Швецією. Литовці ж наполягали на скорішому укладенні мирної угоди з Москвою (Kochowski, 1859. Т. 2: 25). Ця дискусія майже відразу перекинулася і на "українське питання". З текстом Гадяцької угоди сенатори змогли ознайомитися ще восени 1658 р., коли українські делегати його представили на розгляд керівництву Речі Посполитої (Kroll, 2008: 160). Зокрема, було піддано критиці комісарів, що проводили переговори з Військом Запорозьким: волинського каштеляна С.-К. Беневського та смоленського К. Євлашевського, яким дорікали за "неправомірне підписання шкідливої для Речі Посполитої угоди з українцями". Невдоволення викликали положення, які стосувалися ліквідації унії, надто великого козацького реєстру, а також надання земських та сенаторських урядів на території Князівства Руського виключно православним (Kroll, 2008: 160). Не сприймалася вимога українців отримати право елекції на кшталт того, що мало ВКЛ. Наголошували, що дана угода "...наповнить Річ Посполиту й сенат хлопством", яке отримало право отримання шляхетства. Категоричним противником ліквідації унії виступив папський нунцій, який мав значний вплив на короля (Kroll, 2008: 161). Серед магнатів та шляхти лунали вимоги щодо необхідності проведення нових переговорів з українською стороною. Акцентувалося на тому, що становище Виговського, який наважився на розрив з Москвою, є безвихідним і тепер йому можна диктувати жорсткіші умови (Rawita-Gawroński, 1907: 78).

Беневській та Євлашевській, зі свого боку, заперечували звинувачення та звертали увагу на надзвичайно важке становище Речі Посполитої, брак військової сили, що вимагає більшої уваги до козаків, "...що горнутья до Королівства Польського". Беневській при цьому зауважував, що в даному випадку головним є "...приєднання українського козацтва", якому слід іти на поступки, зокрема, погодитися на повернення православній церкві храмів та маєтностей, які в свій час були забрані уніатами. Він зазначав, що пізніше, коли становище Речі Посполитої стабілізується, можна буде повернутися до старої системи

відносин з Військом Запорозьким (Kochowski, 1859. Т. 2: 25–26). Аргументи Беневського були прийняті, але все ж вирішено доопрацювати договір й представити його українським послам, що прибули на сейм. При цьому поведінка польського керівництва засвідчила його відхід від компромісної позиції та прагнення нав'язати Чигирину нові (скориговані) умови угоди.

Українське посольство (35 чол., а враховуючи численну свиту, за підрахунками П. Кулаковського, загалом складало 511 осіб (Кулаковський, 2008: 110–111) було споряджене широкою гетьманською інструкцією, зміст якої свідчив, що Іван Виговський намагався наповнити Гадяцьку угоду змістом, який би надав реальних обрисів ідеї перетворення Речі Посполитої в триєдину республіку з рівноправними суб'єктами, один з яких би представляв цілісний народ руський. Зокрема, українські послы вимагали створення спеціальної комісії з представників Корони, ВКЛ та Князівства Руського, яка б розглянула питання повернення православної церкві всіх храмів, монастирів та маєтностей на землях, "так далеко, як далеко поширюється мова народу Руського", що в різний час були забрані єзуїтами та уніатами, а також ліквідації греко-католицької церкви. Окрім цього українською стороною вимагалось скасування постанови проти Війська Запорозького 1638 р. та встановлення козацького реєстру в 60 тис. чол. Чи не найважливішим було висунення положення стосовно включення до складу Великого князівства Руського етнічних українських земель – Волинського, Руського та Подільського воєводств. Однією з вимог українського гетьмана було гарантування участі представників князівства Руського у всіх посольських комісіях на рівних правах з представниками Корони та Литви (Памятники, 1898: 315–325, 330).

Однак, на сеймі відбулося серйозне редагування українсько-польської угоди. При цьому не лише не були враховані пропозиції української сторони, представлені послами Війська Запорозького, а зазнав змін текст угоди, який було сформовано 18 вересня 1658 р. У результаті 22 травня 1659 р. було ратифіковано остаточний текст Гадяцької угоди, на основі якого й мало відбутися "вікопомне склеєння" трьох народів в одній державі (Документи, 2008: 14–30).

В історіографії зміни, яких зазнала Гадяцька угода з вересня 1658 до травня 1659 р., частіше всього оцінюють як такі, що фактично спричинили поворот в ставленні до неї в середовищі українського козацтва, а відтак – крах самої ідеї утворення триєдиної

держави. "Фатальними" та "короткозорими" оцінено дії польсько-литовської влади, яка "вилучила з її (Гадяцької угоди – В. Г.) тексту кілька найважливіших для козацької України положень", В. Смолієм та В. Степанковим (Смолій, Степанков, 2009: 313). Н. Яковенко, ці зміни кваліфікувала як такі, що підрізали "...й без того тонку нитку примирення" (Яковенко, 2012: 490). На думку польського історика Т. Кемпи, на сеймі 1659 р. склалася ситуація, коли обидві сторони (і Варшава, і Чигирин) прагнули ревізії Гадяцької угоди. Наслідком "переговорів" і став текст угоди від 22 травня 1659 р. (Кемпа, 2008: 142).

Загалом, погоджуючись з тим, що зміни в тексті угоди були суттєвими і однозначно не на користь України, не можна пов'язувати крах Гадяча лише з ними. Слід виходити з того, що угода об'єктивно не могла не зазнати змін. У цьому сенсі, по-перше, варто погодитися з думкою А. Перналя, що сам текст угоди, укладений під Гадячем, формувався в надзвичайних умовах, коли обидві сторони перебували під сильним внутрішнім і зовнішнім тиском. Водночас, стислий час переговорів, дискусії, компроміси, зміни і часте переписування тексту призвели до того, що багато положень не були чітко сформульовані, а відтак потребували доопрацювання (Перналь, 2013: 247). По-друге, уже під час її читання у Варшаві знову включалися різні чинники (тут і католицьке й греко-католицьке духовенство, коронна та литовська шляхта з їхніми інтересами і ослаблене тиском Москви та внутрішнім протистоянням керівництво Війська Запорозького), під дією яких і формувалася офіційна позиція влади Речі Посполитої. Показовим є ставлення до угоди познанського воєводи Я. Лещинського та коронного підканцлера Б. Лещинського, які раніше досить толерантно ставилися до проблеми України. Тепер же вони зайняли доволі жорстку позицію, критикуючи текст Гадяцької угоди від 1658 р. Зокрема Б. Лещинській категорично висловлювався проти ліквідації церковної унії та повернення православним церков та маєтків, які перебували у власності уніатів, висловлював побоювання, що в результаті втілення угоди може виникнути окрема держава з власним скарбом, військом, урядниками, правами та судочинством, наголошував, що фактично запроваджується дискримінація католиків на території Князівства Руського (Kroll, 2008: 166). З іншого боку, не слід приділяти занадто багато уваги самим формулюванням чи тому, скільки раз вжито і чи взагалі вжито термін Князівство Руське.

Так, Т. Таїрова-Яковлева, якій слід віддати належне за ґрунтовний текстологічний аналіз різних (відомих на сьогодні) списків Гадяцької

угоди (Таїрова-Яковлева, 2008: 31–48), наголошувала на тому, що в остаточній редакції угоди "...всі найпрогресивніші її положення були вилучені або так видозмінені, що вони втрачали будь-який сенс" (Таїрова-Яковлева, 2008: 40). На підтвердження цього висновку, вона зазначає, що це, зокрема, стосується положення про утворення "триєдиної держави" та "Князівство Руське", які були замінені "жалюгідними відлуннями", на кшталт "Річ Посполита народу польського, Великого князівства Литовського і Руського", "гетьман Військ Руських" тощо (Таїрова-Яковлева, 2008: 38). Гадається, тут не слід так гостро реагувати на останні терміни, які жодним чином не заперечують самої ідеї створення триєдиної держави й утворення Князівства Руського. Інше питання, що маємо рух від незалежної держави (чи більше формально незалежної, адже угодою з Москвою 1654 р. уже запроваджувалися певні обмеження стосовно здійснення зовнішньої політики, що цілком відповідали поширеній практиці васально-сюзеренних міждержавних відносин) до статусу автономної одиниці в складі федеративної держави Річ Посполита.

Також в якості прикладу "драматичних змін", яких зазнала Гадяцька угода з вересня 1658 до травня 1659 р., часто наводиться обмеження козацького реєстру в 30 тис. осіб. Тут навіть порівнюють з Переяславсько-Московським договором 1654 р., де окреслюється 60-тисячний реєстр. Дійсно, у редакції Гадяцької угоди від травня 1659 р. значиться, що козацький реєстр має становити 30 тис. осіб. Однак, там міститься невелике, але вельми суттєве, уточнення: "...тридцять тисяч, або як вельможний гетьман запорізький подасть у реєстрі" (Документи, 2008: 26), яке давало можливість за певних умов (в разі наполягання гетьманського уряду) збільшити чисельність українського війська. Звичайно, тут слід вказати й на можливість набору 10-ти тисяч найманого війська.

Нарешті, часто йдеться про пункт, який передбачав повернення маєтностей у Князівстві Руському колишнім власникам. Гадається, це положення було цілком логічним з огляду на перспективу утворення триєдиної держави з гарантуванням рівних прав для представників усіх соціальних груп (католиків, православних, козаків, шляхти...) в усіх її частинах. Відтак, обійти цю проблему просто не було змоги. Укладачі угоди передбачили, на їх погляд, найбільш оптимальний механізм вирішення даної проблеми. Так, згідно її тексту, ратифікованого у 1659 р., таке повернення до власних маєтків світських осіб

("з обох сторін") має відбутися лише після того, як це буде визначено королем "після порозуміння з вельможним гетьманом запорізьким" та відповідного універсалу "його королівської милості і вельможного гетьмана Війська Запорізького" (Документи, 2008: 28).

Дослідники чи не на перше місце серед антиукраїнських видозмін тексту угоди виносять той факт, що з остаточного її тексту було вилучено положення про скасування унії (Таїрова-Яковлева, 2008: 40). Однак, годі було сподіватися на інший результат, враховуючи сильні позиції у Варшаві католицького, а тим паче – греко-католицького духовенства. І якщо перші допускали можливість задля залагодження "українського питання" та відновлення майнових прав католиків на території Князівства Руського піти на ліквідацію унії шляхом безпосереднього включення уніатів до системи римо-католицької церкви, то останні категорично виступали проти цього і всіма силами тисли на королівський двір. Звичайно у Варшаві не могли не враховувати цього фактору. Водночас, формулювання, яке з'явилося у 1659 р. і в якому прямо не говорилося про скасування унії, з часом цілком могло привести до вирішення цього питання. Так у тексті 1659 р. православної церкві гарантувалися на території Князівства Руського (хоча сам термін не вживався) значні права і насамперед, гарантувалося повернення усіх раніше втрачених церков, монастирів та маєтностей. Водночас уніатам заборонялося засновувати, розбудовувати й примножувати будь-яким чином церкви та монастирі, заборонялися на майбутнє усі уніатські фундації. Тут не можна не погодитися з Т. Кемпою, який стверджує, що за таких умов греко-католицька церква була приречена на животіння, яке врешті призвело б до її ліквідації (Кемпа, 2008: 145).

Звичайно, позиція польсько-литовського керівництва не несла того необхідного конструктивізму, який міг би привести до реалізації "вікопомного склеювання". По-перше, у тексті угоди (в редакції 1659 р.) стосовно території Князівства Руського містилася невідповідність. Так, з одного боку, містилося чітке її окреслення Київським, Брацлавським та Чернігівським воєводствами (відповідно до положення Зборівської угоди 1649 р. та фактичних меж українських земель, на які поширювалася юрисдикція гетьмана), то, з іншого боку, зазначалося, що Військо Запорозьке має стояти "...в тих воєводствах і маєтках, де воно було перед війною" (Документи у, 2008: 26). Останнє підпадало під дію пунктів Ординації Війська Запорозького від 1638 р., яку так



і не було скасовано, і якою передбачалося обмеження проживання реєстрових козаків лише королівщинами Корсунського, Черкаського і Чигиринського староств (Сас, 2010: 628–629). Водночас, саме обмеження території Князівства Руського лише трьома воєводствами, залишаючи поза його межами давні етнічні українські землі (Поділля, Волинь, Галичину, Підляшшя), не відповідало самій ідеї утворення триєдиної держави на рівноправних засадах. Відтак, цілком обґрунтованими були вимоги української сторони, представлені владі Речі Посполитої послами на сейм 1659 р. По-друге, ініціюючи укладення угоди з Військом Запорозьким і навіть погоджуючись на надання Українській державі статусу, рівного Великому князівству Литовському, верхівка Речі Посполитої керувалася, насамперед, власними інтересами. Останні полягали в тому, щоб припинивши війну з Україною (таким чином вирішивши "українське питання"), покращити свої позиції стосовно головних суперників в регіоні – Московії та Швеції, а також використати українське козацтво у майбутній війні проти Московської держави. У цьому сенсі цілком справедливо зазначає П. Кроль, що у Варшаві здатні були до компромісів стосовно українського козацтва, допоки воно було сильне і становило собою загрозу, або допоки потрібне було для оборони кордонів Речі Посполитої від Москви (Kroll, 2008: 176). За інших умов тон спілкування та межі можливих поступок були зовсім іншими.

Вагомим чинником було й те, що Варшава, керуючись виключно власними інтересами, коли над козацькою Україною нависла смертельна загроза з боку московських військ, що вторглися на її територію (згідно Гадяцької угоди усі сили Речі Посполитої мали б бути мобілізовані для відсічі агресора), не спромоглася надати Війську Запорозькому належної допомоги (Памятники, 1852: 339–346; Чухліб, 2008: 13). Як зазначає А. Перналь, "...заклопотана своїми класовими інтересами, польська шляхта не була ані далекоглядною, ані щедрою" (Перналь, 2013: 273). Серед причин таких дій Варшави можна назвати, по-перше, той факт, що з осені 1658 р. відбувається активізація військових дій на шведсько-польському фронті, в районі Помор'я. По-друге, польсько-литовське керівництво на той час не відмовилося (головне під тиском литовців та австрійського двору) від можливості продовження мирних переговорів з Москвою (навіть в березні 1659 р. була призначена для цього нова комісія), що позначилося на активності супроти Московської держави (Горо-

бець, 2008: 103). Врешті, лише 3-тисячний корпус під командуванням коронного обозного Анджея Потоцького було направлено на допомогу Виговському (Акты, 1863: 232; Акты, 1873: 262; Горобець, 2008: 104).

Загалом, Гадяцька угода 1658 р. (скоріше Гадяцький процес 1658–1659 рр.) був визначений цілим комплексом факторів, що стосувалися власне українсько-польських, українсько-московських та польсько-московських відносин. Головним чинником, що змушував гетьманський уряд Івана Виговського йти на переговори з керівництвом Речі Посполитої та шукати формату примирення та подальшого державного розвитку України, була все більш зростаюча загроза з боку Москви. Царське керівництво уже невдовзі після укладення московсько-української угоди 1654 р., а особливо після смерті Богдана Хмельницького здійснювало неприхований тиск на гетьманський уряд, який набув обрисів справжньої "гібридної війни".

Зміст Гадяцької угоди, що був вироблений в ході тривалих переговорів, відображав тенденцію, коли українська сторона, яка виступала більш зацікавленою та діяла з слабшої позиції, змушена була погоджуватися на ті умови, які диктувала Варшава. Хоча, загалом, становище України в складі зреформованої Речі Посполитої дійсно мало нагадувати становище Литви, однак Чигирин змушений був прийняти територіальні обмеження, відмову Варшави ліквідувати церковну унію тощо.

Та найвагомішим, що на нашу думку й призвело до краху гадяцької ідеї, було небажання польської політичної еліти визнати за Україною та козацтвом рівні права, а також те, що Варшава зайняла недопустимо пасивну позицію в час, коли в Україну вторглися московські війська і гетьман Виговський конче потребував обіцяної допомоги.

## ARCHIVES

- Biblioteka, 388 – Biblioteka Muzeum Książąt Czartoryskich w Krakowie. Zebranie rękopisów Sygn. 388. Korespondencye Leszczyńskiego Jana 1656–1660. 766 s.  
Biblioteka, 402 – Biblioteka Muzeum Książąt Czartoryskich w Krakowie. Zebranie rękopisów Sygn. 402. Oryginały za Jana Kazimierza 1648–1670. 746 s.

## **BIBLIOGRAPHY**

- Акты, 1863 – *Акты, относящиеся к истории Южной и Западной России, собранные и изданные археографическою комиссиею*. Санкт-Петербург: Тип. П. А. Кулиша, 1863, т. 4. 276.
- Акты, 1873 – *Акты, относящиеся к истории Южной и Западной России, собранные и изданные археографическою комиссиею*. Санкт-Петербург: Тип. В. В. Пратц, 1873, т. 7. 398.
- Герасимчук, 1909 – Герасимчук В. Виговщина і Гадяцький трактат. *Записки наукового т-ва ім. Т. Г. Шевченка*. Львів, 1909, т. 88, 23–50.
- Горобець, 2001 – Горобець В. *Еліта козацької України в пошуках політичної легітимації: стосунки з Москвою та Варшавою, 1654–1665*. Київ: Інститут історії України НАНУ, 2001, 533.
- Горобець, 2008 – Горобець В. Гадяцька угода 1658 року у структурі міжнародних взаємин Центрально-Східної Європи. *Гадяцька унія 1658 року* / [редкол. П. Сохань, В. Брехуненко та ін.]. Київ: Інститут української археографії та джерелознавства імені М. С. Грушевського НАН України, 2008, 81–108.
- Горобець, 2008 – Горобець В. "Це вікопомне склеювання знову в одне...". Зовнішньополітичні стимули та соціополітичні аванси для впровадження Гадяцької унії 1658 року. *Український історичний журнал* / [ред. кол.: В. А. Смолій (гол. ред.), Г. В. Боряк, В. Ф. Верстюк та ін.], 2009, № 4, 48–66.
- Грушевський, 1997 – Грушевський М. С. *Історія України-Руси*: В 11 т., 12 кн. / [Редкол.: П. С. Сохань (голова) та ін.]. Київ: Наукова думка, 1997, т. IX-2, 776.
- Грушевський, 1998 – Грушевський М. С. *Історія України-Руси*: В 11 т., 12 кн. / [Редкол.: П. С. Сохань (голова) та ін.]. Київ: Наукова думка, 1998, т. X, 408.
- Документи, 2008 – Документи. *Гадяцька унія 1658 року* / [редкол. П. Сохань, В. Брехуненко та ін.]. Київ: Інститут української археографії та джерелознавства імені М. С. Грушевського НАН України, 2008, 11–30.
- Кемпа, 2008 – Кемпа Т. Конфесійна проблема в гадяцькій угоді. *Гадяцька унія 1658 року* / [редкол. П. Сохань, В. Брехуненко та ін.] / Інститут української археографії та джерелознавства імені М. С. Грушевського НАН України, 2008, 128–147.
- Кроль, 2008 – Кроль П. Коронна шляхта і Гадяцька унія. *Гадяцька унія 1658 року* / [редкол. П. Сохань, В. Брехуненко та ін.] / Інститут української археографії та джерелознавства імені М. С. Грушевського НАН України, 2008, 148–176.
- Кулаковський, 2008 – Кулаковський П. Козацьке посольство на сейм 1659 року. *Гадяцька унія 1658 року* / [редкол. П. Сохань, В. Брехуненко та ін.] / Інститут української археографії та джерелознавства імені М. С. Грушевського НАН України, 2008, 109–127
- Памятники, 1852 – *Памятники, изданные Временною Комиссиею для разбора древних актов, высочайше учрежденною при Киевском, Подольском и Во-*

- льнском Генерал-Губернаторе. Киев: Университетская тип., 1852, т. 3, 438.
- Памятники, 1898 – *Памятники, изданные Киевскою комиссиею для разбора древних актов*. Киев: Тип. Императорского Университета Св. Владимира, 1898, т. 3, 600.
- Перналь, 2013 – Перналь А. *Річ Посполита двох народів і Україна: дипломатичні відносини 1648–1659 рр.* Київ: Видавничий дім КМ Академія, 2013, 400.
- Сас, 2010 – Сас П. М. Ординація Війська Запорозького 1638. *Енциклопедія історії України у 10 т.* / [редкол.: В. А. Смолій (голова) та ін.]. Інститут історії України НАНУ. Київ: Наукова думка, 2010, т. 7: Мі – О, 628–629.
- Смолій, Степанков, 2009 – Смолій В., Степанков В. *Українська національна революція XVII ст. (1648–1676 рр.)*. Київ: Видавничий дім "Києво-Могилянська академія", 2009, 447.
- Таїрова-Яковлева, 2008 – Таїрова-Яковлева Т. Гадяцька угода – текстологічний аналіз. *Гадяцька унія 1658 року* / [редкол. П. Сохань, В. Брехуненко та ін.] / Інститут української археографії та джерелознавства імені М. С. Грушевського НАН України, 2008, 31–48.
- Універсали, 2004 – Універсали українських гетьманів від Івана Виговського до Івана Самойловича (1657–1687). *Універсали українських гетьманів. Матеріали до українського дипломатарію*. Серія 1 / [упорядники І. Бутич, В. Риневич, І. Тесленко]. Київ–Львів: НТШ, 2004, 1086.
- Чухліб, 2008 – Чухліб Т. *Гадяч 1658 року та ідея його відновлення в українсько-польських стосунках (1660-ті – початок 1680-х рр.)*. Київ: Інститут історії України НАНУ, 2008, 86.
- Яковенко, 2012 – Яковенко Н. *Очерк истории Украины в Средние века и раннее Новое время*. Авторизований переклад з українського Володимира Рижковського; Научний ред. переклада Алексей Толочко. Москва: Новое литературное обозрение, 2012, 768.
- Яковлева, 1998 – Яковлева Т. *Гетьманщина в другій половині 50-х років XVII століття: Причини і початок Руїни*. Київ: Основи, 1998, 447.
- Kochowski, 1859.1 – Kochowski W. *Historia panowania Jana Kazimierza z klimakterów Wespazyana Kochowskiego przez współczesnego tłumacza w skróceniu na polski język przełożona wydana z rękopismu w roku 1840 przez Edwarda Raczyńskiego*. Poznan: Nakład i czcionkami N. Kamińskiego i spółki, 1859, т. 1, 369.
- Kochowski, 1859.2 – Kochowski W. *Historia panowania Jana Kazimierza z klimakterów Wespazyana Kochowskiego przez współczesnego tłumacza w skróceniu na polski język przełożona wydana z rękopismu w roku 1840 przez Edwarda Raczyńskiego*. Poznan: Nakład i czcionkami N. Kamińskiego i spółki, 1859, т. 2, 314.
- Kroll, 2008 – Kroll P. *Od ugody Hadziackiej do Cudnowa. Kozaczyzna między Rzeczpospolitą a Moskwa w latach 1658–1660*. Warszawa: Wydawnictwo Uniwersytetu Warszawskiego, 2008, 452.

- Kubala, 1922 – Kubala L. *Wojny duńskie i pokój Oliwski 1657–1660. Szkiców historycznych*. Serya VI. Lwów: Księgarnia wydawnicza H. Altenberga, 1922, 651.
- Rawita-Gawroński, 1907 – Rawita-Gawroński F. R. *Próba pojednania z Rusią. Poselstwo Bieniewskiego: od śmierci B. Chmielnickiego do umowy chadziackiej*. Kraków: G. Gebethner i Spółka, 1907, 93.

## REFERENCES

- Akty (1863). *Akty, odnosiaschchyesia k ystorry Yuzhnoi y Zapadnoi Rossyy, sobrannye y yzdannye arkheohrafycheskoiu komysseyeu*. (Vol. 4). Sankt-Peterburh: Typ. P. A. Kulysha. [in Russian].
- Akty (1873). *Akty, odnosiaschchyesia k ystorry Yuzhnoi y Zapadnoi Rossyy, sobrannye y yzdannye arkheohrafycheskoiu komysseyeu*. (Vol. 7). Sankt-Peterburh: Typ. V. V. Pratts. [in Russian].
- Herasymchuk, V. (1909). Vyhovshchyna i Hadiatskyi traktat. *Zapysky naukovoho tva im. T. H. Shevchenka*. Lviv, 88, 23–50. [in Ukrainian].
- Horobets, V. (2008). Hadiatska uhoda 1658 roku u strukturi mizhnarodnykh vzaiemyn Tsentralno-Skhidnoi Yevropy. *Hadiatska uniia 1658 roku* / Red. kol.: P. Sokhan, V. Brekhunenko ta in. Kyiv: In-t ukr. arkheohrafii ta dzhereloznavstva im. M. S. Hrushevskoho NANU, 81–108. [in Ukrainian].
- Horobets, V. (2001). *Elita kozatskoi Ukrainy v poshukakh politychnoi lehitymatsii: stosunky z Moskvoiu ta Varshavoiu, 1654–1665*. Kyiv: In-t ist. Ukr. NANU. [in Ukrainian].
- Horobets, V. (2009). "Tse vikopomne skleiuвання znovu v odne...". Zovnishnopolitychni stymuly ta sotsiopolitychni avansy dlia vprovadzhennia Hadiatskoi unii 1658 roku. *Ukr. ist. zhurn.* Red. kol.: V. A. Smolii (hol. red.), H. V. Boriak, V. F. Verstiuk ta in., 4, 48–66. [in Ukrainian].
- Hrushevskyi, M. S. (1997). *Istoriia Ukrainy-Rusy: V 11 t., 12 kn.* / Red. kol.: P. S. Sokhan (holova) ta in. Kyiv: Naukova dumka. (Vol. IX-2). [in Ukrainian].
- Hrushevskyi, M. S. (1998) *Istoriia Ukrainy-Rusy: V 11 t., 12 kn.* / Red. kol.: P. S. Sokhan (holova) ta in. Kyiv: Naukova dumka. (Vol. X). [in Ukrainian].
- Dokumenty (2008). *Hadiatska uniia 1658 roku* / Red. kol.: P. Sokhan, V. Brekhunenko ta in. Kyiv: In-t ukr. arkheohr. ta dzherelozn. im. M. S. Hrushevskoho NANU, 11–30. [in Ukrainian].
- Kempa, T. (2008). Konfesiina problema v hadiatskii uhodi. *Hadiatska uniia 1658 roku* / Red. kol.: P. Sokhan, V. Brekhunenko ta in. Kyiv: In-t ukr. arkheohrafii ta dzhereloznavstva im. M. S. Hrushevskoho NANU, 128–147. [in Ukrainian].
- Kroll, P. (2008). Koronna shliakhta i Hadiatska uniia. *Hadiatska uniia 1658 roku* / Red. kol.: P. Sokhan, V. Brekhunenko ta in. Kyiv: In-t ukr. arkheohrafii ta dzhereloznavstva im. M. S. Hrushevskoho NANU, 148–176. [in Ukrainian].
- Kulakovskiy, P. (2008). Kozatske posolstvo na seim 1659 roku. *Hadiatska uniia 1658 roku* / Red. kol.: P. Sokhan, V. Brekhunenko ta in. Kyiv: In-t ukr. Arkheohrafii ta dzhereloznavstva im. M. S. Hrushevskoho NANU, 109–127. [in Ukrainian].

- Pamiatniki (1852). *Pamiatniki, izdannye Vremennoju Komissieju dlia razbora drevnykh aktov, vysochajshe uchrezhdennoi pri Kievskom, Podolskom i Volynskom General-Hubernatore*. Kyev: Universitetskaja tip. (Vol. 3). [in Russian].
- Pamiatniki (1898). *Pamiatniki, izdannye Kyevskoju komissieju dlia razbora drevnykh aktov*. Kyev: Tip. Imperatorskoho Universiteta Sv. Vladimira. (Vol. 3). [in Russian].
- Pernal, A. (2013). *Rich Pospolyta dvokh narodiv i Ukraina: dyplomatychni vidnosyny 1648–1659 rr.* Kyiv: Vydavnychy dim KM Akademiia. [in Ukrainian].
- Sas, P. M. (2010). Ordynatsiia Viiska Zaporozkoho 1638. *Entsyklopediia istorii Ukrainy u 10 t.* Kyiv : Naukova dumka, 7: Mi-O, 628–629. [in Ukrainian].
- Smolii, V., Stepankov, V. (2009). *Ukrainska natsionalna revoliutsiia XVII st. (1648–1676 rr.)*. Kyiv: Vydavnychy dim KM Akademiia. [in Ukrainian].
- Tairova-Yakovleva, T. (2008). Hadiatska uhoda – tekstolohichni analiz. *Hadiatska uniiia 1658 roku / Red. kol.: P. Sokhan, V. Brekhunenka ta in.* Kyiv: In-t ukr. arkhoeografii ta dzhereloznavstva im. M. S. Hrushevskoho NANU, 31–48. [in Ukrainian].
- Universaly (2004). Universaly ukrainskykh hetmaniv vid Ivana Vyhovskoho do Ivana Samoilo vycha (1657–1687). *Universaly ukrainskykh hetmaniv. Materialy do ukrainskoho dyplomatariiu. Seriia 1. / Uporiadnyky I. Butych, V. Rynsevykh, I. Teslenko.* Kyiv–Lviv: NTSh. [in Ukrainian].
- Chukhlib, T. (2008). *Hadiach 1658 roku ta ideia yoho vidnovlennia v ukrainsko-polskykh stosunkakh (1660-ti – pochatok 1680-kh rr.)*. Kyiv: In-t ist. Ukr. NANU. [in Ukrainian].
- Yakovenko, N. (2012). *Ocherk ystorju Ukrainy v Srednye veka i rannee Novoe vremia. Avtoryzovanyj perevod s ukrainskoho Vladimira Ryzhkovskoho; Nauchnyj red. perevoda Aleksej Tolochko.* Moskva: Novoe literaturnoe obozrenie. [in Russian].

# Соціально-економічні ВІДНОСИНИ

---

DOI: <https://doi.org/10.15407/ul2021.06.101>  
UDC: 930.2:737 "14"

**Kostiantyn KHROMOV**

Bachelor of History, Independed Researcher, Numismatist,  
Member of Oriental Numismatic Society (UK-based international),  
Central Asia Numismatic Institute  
(Cambridge, United Kingdom), [tukatimur@gmail.com](mailto:tukatimur@gmail.com)  
ORCID: <https://orcid.org/0000-0001-8608-4935>

## **ONE OF THE 'NEW CITY' (*SHAHR AL-JADID*) COPPER COIN TYPES: READING THE OBERSE LEGEND**

*The article deals with two particular topics of Juchid numismatics. The author examines the legend written in Arabic letters on the obverse of copper coins struck at Shahr al-Jadid, a town once located on the site of nowadays' Old Orhei settlement (Moldova). Researchers use to attribute the coinage of this type to the final stage of Juchid presence in the region (second half of the 1360s). Silver coins of that period, save for the latest issues (AH 769–770), bear the name of Khan Abdallah (1363–1370). As for copper coins, all belonging to the same undated type, those were long considered anonymous. Early in the 2000s the Romanian numismatist Eugen Nicolae suggested to see on them the Turkic name قتلغبوغا Kutluğboğa, implying certain graphic errors in the coin inscriptions. On the basis of written sources researchers use to associate this name with one of the Juchid Khan's regional governors, a dignitary who took part in negotiations with Venice in the middle of 1340–1350 and later also in the battle against the Lithuanian prince Olgerd's army at Sinie Vody ('Blue Waters') in 1362.*

Two completely different reading versions of the same coin inscription have induced the author to carry out a study aimed at clarifying the real spelling and translation of the obverse legend. In the course of joint work with colleagues (Vladimir Nastich), the author has come to the conclusion that Eugen Nicolae's reading of the obverse legend on the copper coins in question is critically erroneous and the proposed reading of the legend as the name Kutluğboğa is impossible, which is confirmed by a detailed analysis of the arabographic legend, accompanying with high quality photos of clearer samples. The author has succeeded to reaffirm the reading of the legend proposed by Svetlana Yanina in 1977. Vladimir Nastich offered a refined translation of the cited expression as "glorious [is] who is moderate". Other types of Juchid copper coins of the late 14<sup>th</sup> century containing the same legend were also found. A similar dictum was detected as part of a more complete saying on a copper coin of the Qajar dynasty (Rasht, AH 1229 / 1813–1814 (Zeno numismatic database, #9077). All this has led the author to transferring his search from numismatics to Islamic texts. As a result, the cited saying has been found among the Hadith ascribed to Prophet Muhammad. Spelling, transcription and translation of the expression look like this: " عز من قنع وذل من طمع / azza man qana'a wa-dalla man tama'a "glorious [is] who is moderate, and despicable [is] who is greedy".

The result of the described work can be outlined in several paragraphs:

1. The legend on the Shahr al-Jadid copper coin obverse is not Turkic as per Eugen Nicolae, just Arabic. Instead of whatever name, it contains the first part of the saying عز من قنع / azza man qana'a "glorious [is] who is moderate".

2. The cited saying is present within the set of Hadith allegedly uttered by Prophet Muhammad. Thus, the question of correctness of its reading and translation can be considered settled and closed.

3. The text of Hadith has been fixed on a Juchid coin for the first time. The use of part of the Hadith in the design of a mass coin issued in Eastern Europe before the withdrawal of the Juchids requires special attention and further study.

The article should be interesting to historians and numismatists studying the history of Juchi Ulus, the Grand Duchy of Lithuania, the earliest history of the Moldavian principality, Islamic numismatics, and also to all those who are curious about the given topic.

**Keywords:** Golden Horde, Juchids, Juchi Ulus, Moldova, 14<sup>th</sup> century, Shahr al-Jadid, Kutlugboga, copper pul, coin legends, Hadith.

### КОСТЯНТИН ХРОМОВ

незалежний дослідник, нумізмат, член Товариства східної нумізматики  
Oriental Numismatic Society (UK-based international),  
Інституту нумізматики Центральної Азії Central Asia Numismatic Institute  
(Cambridge, United Kingdom), tukatimur@gmail.com  
ORCID: <https://orcid.org/0000-0001-8608-4935>

### ОДИН З ТИПІВ МІДНИХ МОНЕТ 'НОВОГО МІСТА' (ШЕХР АЛ-ДЖАДІД): ДО ЧИТАННЯ ЛЕГЕНДИ АВЕРСУ

У запропонованому дослідженні вирішено декілька питань, що мають безпосереднє відношення до монетної справи 'Нового міста' (شهر الجديد /



*Шехр ал-Джадід*) часів правління там ханської адміністрації хана Абдаллаха у другій половині 60-х років XIV ст. Більшість сучасних дослідників локалізує цей центр карбування на місці городища Старий Орхей (Молдова). Дослідження стосується остаточного читання легенди аверсу єдиного типу мідної монети з арабографічною легендою. На сьогодні відомо два варіанти читання та три варіанти її перекладу.

Була проведена ревізія цих визначень, виявлені помилки та запропоновано читання та варіант його перекладу.

Питання перекладу та атрибуції фрази з легенди врешті вийшло за межі суто нумізматичного дослідження. Висновки з цього питання виявилися дуже цікавими та тими, що стосуються окремих питань ісламської теології в нумізматиці Улусу Джучи.

Потреба уточнення читання та перекладу легенди аверсу пов'язана з існуючими варіантами читання та перекладу. Ці варіанти дуже різняться між собою за змістом. Так, два варіанти містять однакове читання та переклади, що трохи відрізняються за змістом. Вони містять фразу з благим побажанням. Це дозволяє віднести тип мідної монети до анонімого карбування. Проте інший варіант додає в науковий обіг тюркське ім'я Кутлугбога (Кутлугбуга). Це ім'я пов'язується з намісником однієї з західних частин Улуса Джучі, що був розташований між річками Дністер та Дунай.

Останнім часом частина істориків і нумізматів Румунії та Молдови почали використовувати у своїх дослідженнях саме другий варіант його читання та перекладу, а саме називати цей тип монет емісіями Кутлугбога без згадки його титулу.

Вважаємо, що таке читання легенди (قتلغبغا / Kutluğboğa / Кутлугбога, та будь-які інші варіанти читання цього імені), запропоноване румунським дослідником Eugen Nicolae у 2002 році мають критичні помилки та не можуть бути використані у подальших дослідженнях. Ми розглянули доводи, що були наведені Eugen Nicolae й навели свої контраргументи проти них.

Інший варіант читання та існуючі два варіанти перекладу, що навели Світлана Яніна та Євген Гончаров, передають одну й ту ж фразу – блага побажання: عز من قنع "слава тому, хто задовольняється малим" чи "кому вистачає малого, той великий". За нашою думкою ця фраза не є самостійною. В результаті пошуків ми дійшли висновку про те, що цей текст є частиною хадису пророка Мухаммеда: – عز من قنع وذل من طمع / славен, хто помірний, та мерзенний, хто жадібний.

Нами були наведені приклади використання цього самого фрагменту хадису на джучидських монетах більш пізнього часу (80-ті роки XIV ст., карбування ал-Джадід), повного тексту хадису на іранській мідній монеті "цивільного" карбування початку XIX ст. (місто Решт) та надані посилання на використання хадису на чисельних виробках прикрас та інших предметах, що датовані від кінця XVIII ст. та й до сучасності.

В дослідженні є зауваження про те, що будь-який популярний текст хадису має безліч смислових відтінків. Тож ми не можемо наполягати

на якомусь єдиному варіанті його перекладу. Проте, запропонований нами переклад, на нашу думку, є найбільш реальним та таким, що відповідає однаковій кількості слів у арабському та українському варіанті написання.

Слід відзначити високохудожнє виконання деяких (напевно перших) штемпелів монет з цією легендою. Є думка, що вони були виконані на замовлення у майстернях традиційного ісламського світу (Крим, Мала Азія) та привезені на монетний двір Шехр ал-Джадід. В подальшому їх копіювали місцеві майстри та, згодом, довели рівень виконання цієї роботи до рівня імітацій.

Використання тексту будь-якого хадису в легенді джучидських монет є новиною для джучидської нумізматики. А в додатку з місцем карбування на західному кордоні ісламського світу в Європі та часом карбування напередодні створення на тих землях Молдавського князівства факт використання хадису в оформленні тамтешніх мідних монет додає особливе значення.

**Ключові слова:** іслам, хадіс, Джучиди, легенди на монетах, Молдова, Золота Орда, XIV ст., карбування Шехр ал-Джадід, пул.

The background and formation process of the Moldavian principality, still revealing many "blank spots", are of great importance for scholars studying the history of Juchi Ulus, especially its parts located within the boundaries of modern Ukraine and Moldova. The formation of the Moldavian principality coincides with the time of transition of the borders of Grand Duchy of Lithuania (GDL) to Dniester and the Black Sea through the territory of the western uluses. It also was the time of movement of Khan Abdallah's hordes from Transnistria to the East, along the Black Sea coast. For historians dealing with GDL, the moment of emergence of the Moldavian principality is associated with the legendary battle on the Blue Waters, where Grand prince Olgerd defeated the Tatar hordes of three "tsars". One of those "tsars" was Kutlugboga. Some sources call him a viceroy of the area of Juchi Ulus between Prut and Seret rivers. Since recently the name *Kutlugboga* has become important for numismatists: it suddenly comes into sight in scholarly works on the coinage of the *Shahr al-Jadid*, as though because this name is allegedly presented on the copper coins of the given series (Table 1.1) (Nicolae, 2003: 169, Fig.1).

Some historians note the strict Christian way of life in the Moldavian principality since the very beginning of its existence, i.e. almost since the middle of the 14<sup>th</sup> century, which seems very strange after a century of domination of Juchi Ulus in these lands and a half-century process of establishing Islam as a state religion in the Ulus.

The phenomenon of sudden economic upsurge in the Juchid *Shahr al-Jadid* belongs to the same time, which is recognized by experts. According to many of them, the town was located on the site of Old Orhei ancient settlement on the bank of the Reut River, 60 km north-east of modern Chişinău (Moldova). The mentioned rise of economic activity in the *Shahr al-Jadid*, observed within a short period from 1365 to 1370, was evidently reflected in numismatics, first of all in the annual emission of silver *dangs* in the name of Abdallah (1363–1370) and the mass production of anonymous copper *puls*. These coins have become widespread not only in the region but also along the entire Northern Black Sea coast. We associate this development with an attempt of establishing a new trade route along the right bank of the Dniester River towards Lviv and other trading cities of Eastern Europe. This route would eventually be called the 'Moldavian way' and become a successful rival of the 'Tatar way'. It is also obvious that at the same time a certain renaissance of Islamic ideas in the Juchid nomadic society of the region was taking place.

The task of our humble research was to resolve a couple of questions.

The first of them is the need to clarify the reading of the obverse legend on copper *puls* minted at the *Shahr al-Jadid* in the second half of the 1360 s.

The second question goes beyond actual numismatics and concerns the problem of unambiguous reading and adequate translation of the benevolent invocation on the coin obverse of this type. Both goals can be considered achieved.

In addition, the unexpected solution of the second task allows us in prospect to revise, clarify and restructure the entire volume of phrases (expressions, benevolent invocations and quotes) presented in the design of Juchid coins. It becomes the immediate task.

As it has already been noted above, most researchers associate the localization of *Shahr al-Jadid* with the ancient settlement of Old Orhei (Moldova)\*. Copper coins of the type in question with the indication of this minting place are undated (photo 1); according to indirect data, their emission began in the second half of the 1360 s.

The reverse legend (photo 2) has two options for the location of parts of the last word. It is no mystery and reads unambiguously: ضرب شهر الجديد "struck at *Shahr al-Jadid*". On silver *dangs* with the name of Abdallah such form of mint indication first appears in AH 766 (photo 3). We regard the

---

\* The analysis of all options for localization of the mint center with this name is not part of this research tasks.

same date as the starting point for copper coinage of the type under consideration. However, the stylistic features of the dies designed for silver and copper coins allow us to believe that both were made by completely different masters. A large number of imitations is known among copper coins of this type.

The need to clarify the content of the obverse legend is associated with the existing reading and translation options, actually differing significantly from each other. If two known versions of the translation make this type of copper coins anonymous, then another one assumes in the same inscription the presence of the name *Kutlugboga*, a person known from several documents of that time as the viceroy of certain western parts of Juchi Ulus.

The obverse inscription, as well as the very coin type, has been known to researchers since the 19<sup>th</sup> century, but the first version of its reading and translation was only proposed in 1977 by Svetlana Yanina: *عزمن قنع / azza man qana'a* "Glory to the one who is content with little" (Yanina, 1977: 204). The legend contains a phrase in Arabic consisting of three words, each located either in two lines as 1 / 2+3 (photo 4.2) or in three lines with a sequence of 1 / 3 / 2 top-to-bottom (photo 4.3). The variability of the order of words is explained by an attempt to fit the phrase into the circle and as such is not the subject of this article.

In 2002 a Romanian numismatist Eugen Nicolae proposed the reading of the obverse legend as *قتلغبوغا Kutluğboğa* (Nicolae, 2003: 169, fig 1; 178). (Here we should note that in the Arabic writing the Turkic vowels [o] and [u], and hence the phonemic variants of the name *Kutlugbuga* and *Kutluğboğa* are ambivalent, and further on we will no longer denote this difference). The researcher made an attempt to connect this name with "the great dignitary of the Golden Horde, who participated in negotiations with the Venetians in 1347 and 1358 and was defeated by the Lithuanians in 1362 or 1363, yielding Podillia to them" (Nicolae, 2003: 179). Eugen Nicolae consolidated his version of reading and translation in the report presented at the 13<sup>th</sup> International Numismatic Congress in Madrid in 2003 (Nicolae, 2005: 1367–1373).

The third translation version of this legend, based on the 1977 Yanina's reading *عزمن قنع* and analyzed anew by Vladimir Nastich (Institute of Oriental Studies, Russian Academy of Sciences, Moscow), was proposed by Eugeny Goncharov: "Who is content with little is great". In other words, within the meaning, the latter author returns to the 'anonymous' version of Svetlana Yanina, in which the name *Kutlugbuga* is definitely absent. This

translation has taken root in the Russian-language scientific segment but not issued as yet in a separate publication.

Two such different versions of the semantic interpretation of the obverse legend coexisted peacefully for some time, perhaps because no one else would have turned to these coins of the *Shahr al-Jadid* in printed works.

Today we can see that some historians and numismatists began to accept the obviously erroneous reading of this invocation, proposed by Eugen Nicolae: respective definitions of numismatic material have been already encountered in several works:

"Кутлубуга, Шехр-ал-Джедид Ae; 2,2 г; 16 мм; 767–768 г.Х. / 1365–1367, отчеканена в Новом Городе (Шехр-ал-Джедид), с именем эмитента Кутлубуга" (Чокану, 2009: 355);

"Kutlubuga, Shahr-al-Jadid Ae; 2.2 g; 16 mm; 767–768 AH / 1365–1367, minted in the 'New City' (Shehr-al-Jedid), with the name of the issuer Kutlubuga" (Chokanu, 2009: 355);

"Kutluğboğa. Şehr al-Cedid. 6. Av. [bo] / Kutluğ / ğa. Rv. Duri be / [Şehr] al-Cedid" (Boldureanu, Bacumenco-Pîrnău, 2010: 228, № 6).

A reference to the work by Eugen Nicolae on the monetary economy of the Moldavian principality during the Golden Horde era also appeared in the collection "Golden Horde Review" (Spiney, 2016: 752). The author of this publication did not give any definitions of coins, but the very fact of reference to this publication suggests that he agreed with the attributions given in it.

The tendency to quote numismatic works with critically incorrect definition for one of the main copper coins types in the region, in our opinion, contributes to further spread of the grave error.

In view of the obvious absurdity of the considered reading of the cited legend as *Kutluğboğa*, we decided to turn once again to the graphic and content analysis of this inscription. Significant assistance in our research was provided by a specialist in medieval oriental languages, source expert Vladimir Nastich (Institute of Oriental Studies, Russian Academy of Sciences, Moscow), to whom the author expresses sincere gratitude.

We have chosen several methods as tools for research. They should be understandable for numismatists with different levels of ability to read the arabographic legends on medieval coins, be it a visual comparative analysis of the coin legend elements in the form, number and style of graphic signs, or a detailed reconstruction and full-fledged translation of the legend.

The essence of the problem of visual comparison of the inscription images and attempts at layman unprofessional reading of arabographic legends is described with sufficient details in the article "Amateur collector, 'independent researcher' and oriental academic source studies (as evidenced by the Islamic numismatics)" (Nastich, 2018). With this kind of approach to coin legend reading, the researcher does not see them as the text consisting of specific alphabet letters, but a certain set of "lines, convolutions and worm-like squiggles" that can be "read out" and put into words for translation in any direction and location in the legend field. Herewith any permutations, errors, lack of necessary or presence of unnecessary signs are "allowed". Due to such attitude to the arabographic texts of coins legends, the catch phrase: "... *the Arabic legend of coins can only be read if you know what it says...*" (Ponomarev, 2012: 76). What may follow from the above attempts of the given quotation's author to substitute incomprehensible "worms and squiggles" in the word he knows he wittingly needs, we also know from the just mentioned article by Vladimir Nastich.

Now let's do a cursory grammatical analysis of Eugen Nicolae's conclusions.

Immediately it is worth noting that the Turkic name *Kutlugbuga* can be written orthographically correct both jointly (قتلغبوغا , قتلغبوغا) and separately (قتلغ بوغا or قتلغ بغا). In fact, the hypothetical choice of the die carver could stop at any of these versions without violating the rules of spelling. The closest analogue of merged writing of a similar name is known in Juchi Ulus numismatics: it is the name of the khan تولبغا / *Tulabuga* (photo 5) on silver *yarmaqs* of the Crimean Ulus (Khromov, 2007: 29; No 111). It is valid to compare the legend on the coin with the spelling of this name, structurally similar to *Kutlugbuga*, but definitely not the separate formant قتلغ / *qutluğ*, with which Eugen Nicolae compares this legend.

According to him, the obverse legend consists of a word divided into three syllables "*Kutlug-bo-ğā*" and placed on the coin in three lines: 2 / 3 / 1 (photo 4.1). At the same time it is noted that the syllable بو *bo* (?) is allegedly written in a retrograde way (Nicolae, 2003: 171).

Let's take a look at the proposed spelling of the word according to grammar rules. The name *Kutlugbuga* consists of two words – قتلغ / *qutluğ* + بوغا / *buğā*, which means 'happy bull' in Turkic. However, as we have shown above, this name can be written both together and separately. In the legend of the copper coin of *Shahr al-Jadid*, the letter is most often seen that can be read as final ع / *'ayn* or غ / *ğayn*, placed at the end of the word.

The supposed first word in the coin legend ( قتلغ *qutluğ*) ends as well with the letter غ / *gayn*, which only can stand at the end of the word. Therefore, the full name should not be written merged in one piece as Eugen Nicolae suggests, just as two separate words.

At the same time the author doesn't seem to notice the absence of the letter ل / *lām* in the word at all. "Reading the beginning (*qutluğ*) and the end (*ğ*) does not cause problems, it is obvious that [there is] a similarity of the first component with that one in the quoted formula ... ( قتلغ بولسن – *Auth.*)" (Nicolae, 2003: 171). We see that the first part of the Turkic name *Kutlug* declared by the author is written with an error (photo 1; 4), namely without one of the middle letters; so, accepting the author's reading, we would have to read it as قتع / *qutuğ*, which is basically wrong.

We have conducted a comparative analysis for images of the word قتلغ / *qutluğ* how it spells on several well-known types of copper coins minted in Juchi Ulus, in particular in the Crimea and the Transnistrian region between the last quarter of the 13<sup>th</sup> and first half of the 14<sup>th</sup> century. A very similar word is known here in the copper coins legends of several types:

1. A *pul* with the mint name shown as "Qutlug Kend", Crimea, AH 686–690 (photo 6), published: (Khromov, 2018). On the reverse there is the legend قتلغ كند / *qutluğ kand*, instead of the traditional mint name *Qrim*;

2. A *pul* of the 'New City' from the first third of the 14<sup>th</sup> century (photo 7), published: (Goncharov, Krivenko, 2019: 60, fig. 1.2). On the reverse, the invocation قتلغ بولسن / *qutluğ bulsun* is placed on the copper *pul* of the 'New City' with Juchid tamgha dating back to the reign of Uzbek (713–739 AD);

3. Costești type *pul* with central legend *bo čin* in Mongolian script (photo 8), published: (Krivenko, Goncharov, 2020: 94, fig. 1(II.1) ). On the reverse, the invocation قتلغ بولسن / *qutluğ bulsun* is placed on the copper *pul* of the 'New City' with Juchid tamgha dating back to the reign of Uzbek (713–739 AD);

4. Costești type *pul* with the same legend قتلغ بولسن / *qutluğ bulsun* on both sides (photo 9), (Krivenko, Goncharov, 2020: 94, fig. 1 (III–IV) ).

Based on the visual study of the written form in the legends of copper and silver Juchid coins, we can well conclude that in all these legends the character ل / *lām* in the word قتلغ / *qutluğ* is present as an independent, visually expressed element of the image in the form of a high vertical line. Not a single case of absence of this or any other letter, even on rough imitations of *puls* like Costești (photo 9) has been detected.

On the contrary, there is no trace of this character on all known copper coin specimens of the *Shahr al-Jadid* mint, as well as any other later Juchi Ulus coin issues (and not only those). Could this be a carver's mistake? Theoretically, it would be possible perhaps once or twice on occasional separate species, but definitely not on the scale of the entire long and abundant coinage, including imitations, taking moreover into account the continued use of such spelling up to nowadays.

The second part of the name written in a merged manner, according to Eugen Nicolae, consists of a 'retrograde' بـ *bo* (?) at the bottom of the obverse legend. This is the most confusing part of his reconstruction. In accordance with the orthography rules, when writing the name *Kutlugbuga* in a joint way, the letter بـ *bā* in the middle of the word should look like بـ . With a separately written name this letter appears at the beginning of the word, thus looking like بـ . What we see in the legend of the copper coin can theoretically be called the letter *bā*, written as it should be at the end of the word, namely بـ . And at the commencement of this syllable is set... the letter و *wāw*? But the letter *wāw* never connects with ensuing letters! So maybe it isn't the *wāw*? But the author places it there in the final arabographic reconstruction of the name. In other words, we can witness here at least two (if not more) spelling errors.

Some three pages above we have quoted a passage from A.L. Ponomarev's work: "... the Arabic legend of coins can only be read if you know what it says..." (Ponomarev, 2012: 76). It is not unlikely that this very principle was used by Eugen Nicolae when reconstructing the writing and reading of the obverse legend on the *Shahr al-Jadid* copper *pul*. However, on comparing the legend reading proposed by Svetlana Yanina and Eugen Nicolae, it becomes obvious that the reconstruction of the legend as the name قتلغبوغا *Kutluğboğa*, proposed by the Romanian researcher, is devoid of any evidence-based reasoning, while his references to the graphic degradation, retrograde script, etc. simply don't stand up to criticism.

The study of coin images accessible for us among the copper coin issues of the 'Shahr al-Jadid' have revealed the simple fact that the Turkic word قتلغ *qutluğ*, be it a separate word or a component of the name *Kutlugbuga*, is absent from any die varieties of this issue, and what is more, it certainly cannot be but the Arabic قنع *qana'a*. Again, the only grapheme in which one could discern the proposed reading of the syllable غا *ǧa* (the top line of the legend), for an incomparably stronger reason reads as Arabic عَزَّ *'azza*, if only because on all known coins of this type the middle part of the



grapheme has a marked prong, and its left part never rises above the line level. The fallacy of attempt to read the grapheme من in the bottom line as 'retrograde' بو *bo* (?) or *bu*, merely impossible both graphically or by meaning, has already been pointed out before.

In view of the above, the only proper reading version of the legend question remains to be عزم قنع: despite the altered order of words allowed by the designers of the coin type (quite a typical phenomenon in the coinage of that time), this phrase is written in strict compliance with the basic norms of spelling, it is easily recognized and reads with full confidence. Several examples of coins of the type we are studying here, both genuine (minted in the *Shahr al-Jadid*) and their later imitations, are shown in photo 10. The same can be said about the patently accentuated word قنع *qana'a*, placed in the centre of the graphic composition and quite recognizable even on imitations (photo 10.5).

One more Eugen Nicolae's argument, according to him, was the absence of similar benevolent exclamations on the coins of other issues known to him. It seems needless to say that there is hardly any reason to specifically object to such a feeble argument.

Eugeny Goncharov devoted some of his articles to the study of coin legends containing benevolent exclamations and other sayings unrelated to the defining aspects of the coinage (ruler's names, mint names, dates) on the 13<sup>th</sup> century Juchid coins of Khwarizm, Bulghar, Saray and the Crimea (Goncharov, 2005; 2011). Analyzing in particular the legends on the coins of Saray containing the expressions like "eternal glory and honor enduring", "the kingdom of one God, the Almighty" et sim., he noted that "*The brevity of the phrase carrying any idea of Islam on the subjects of our consideration differs from the Creed, quotations from the Koran or Hadith which are characteristic for the previous as well as contemporary (i.e. 13<sup>th</sup> century) periods of Muslim numismatics. Central Asian and Persian*" (Goncharov, 2005: 80). In his later work Evgeny Goncharov wrote: "*First of all, the attention in the represented phrases is attracted to their non-religiousness, i.e., the legends are written with Arabic script, in Arabic or Persian, which both have come from the Muslim cultural environment, but at the same time they have neither the name of God nor of his Envoy, whereas according to the Islamic tradition going back to the mandatory rule in the 8<sup>th</sup> century, these attributes ought to be present on money samples*" (Goncharov, 2011: 7). From this quotation we can see that the use of various invocations, both religious and secular, has been known in Juchid numismatics since the 13<sup>th</sup> century and generally is not however extraordinary.

Among the later types of Juchid copper coins, two more types with exactly the same legend have become known thanks to Viktor Pivorovich's research (Pivorovich, 2008). All of them are dated about AH 780–808 and exhibit a tamga in the form of a recumbent figure 'eight' ( $\infty$ )\*\*. We have presented a detailed classification of coins with the tamga in the form of  $\infty$  in 2013 (Khromov, Khromova, 2013: 16–33). Among the numerous types of copper coins with such tamga, minted during the reign of Toqtamysh, two types of copper *puls* have been identified, one of which comprising several variants. We showed 3 variants of this type (photo 11), on which the obverse legend consists of the same already familiar phrase عزمن قنع with the addition of a  $\infty$ -like tamga between the lines. The second type, showing the same legend located on both sides of copper coins, is still known to us in a single version (photo 12). At the same time the reverse legend, partially engraved mirrorwise, consists of 5 lines, the 4<sup>th</sup> of which contains an unread two-letter word.

Another example of the expression عزمن قنع used as obverse coin legend is found among the Iranian 'civic' coinage of the Qajar dynasty (Iran). This type of anonymous copper coins (photo 13) has been issued at the city of Rasht in AH 1229 / 1813–1814 (Zeno, #9077). While studying the obverse legend, it turned out that the expression placed on the coins of the *Shahr al-Jadid* is not an independent invocation, but only the first part of a widespread popular phrase, otherwise reproduced in full (drawing of the phrase elements on the coin of Rasht see in photo 13.3).

As a result of our search, the geography of this invocation encountered on coins has expanded from modern Moldova to Iran, and its chronology of use is respectively since the second half of the 14<sup>th</sup> and at least up to the early 18<sup>th</sup> century. Many examples of its use in the design of applied art objects and samples of calligraphy dated by the recent and modern times are also revealed\*\*\*. So eventually, is it possible to see in these examples the spelling of any names, either *Kutlugbuga* or any other, performed 'normally' or 'retrograde', competently or with errors, repeated since the 14<sup>th</sup> century over a vast territory? Of course not!

---

\*\* The dating of 808 A.D. is disputed by some numismatists. However, the question of clarifying the upper date of such coins is not in the focus of this work. The obvious rudeness of execution, up to the type degradation, clearly indicates their long-term fabrication that has begun in 780 A.D.

\*\*\* In order to save space, we shall not add the images of these items. Everyone wishing to get acquainted with them can easily use the Internet search for the full expression in Arabic.

What can the expression عزمن قنع mean in the coin legend? Our answers to the two questions posed in the first part of this article are as follows.

The translation of the obverse legend on this type of copper coins with the place of issue shown as شهر الجديد (*Shahr al-Jadid*), proposed by Svetlana Yanina in 1977, and its clarification made by Vladimir Nastich and Eugeny Goncharov, turned out to be perfect from a linguistic point of view, but solely based on the assumption of "self-sufficiency" of the very expression.

We decided to disbelieve Eugeny Goncharov's conclusion about the complete "non-religiosity" of brief benevolent exclamations, in which "there is neither the name of God nor His envoy"; having undertaken a search for them in the theological literature, particularly the *Hadith* collections, we eventually found ourselves on the right track.

The legend of the copper coin in question is in fact the first part of a popular Muslim saying: عزّ من قنع ودلّ من طمع "glorious [is] who is moderate, and despicable [is] who is greedy"\*\*\*\*. According to different Muslim theologians\*\*\*\*, this phrase represents a *Hadith*, viz. one of the statements once uttered by the Prophet. In other words, this invocation, long-known in Juchid numismatics, placed on a copper coin minted in the second half of the 14<sup>th</sup> century at one of the westernmost corners of Juchi Ulus in Eastern Europe (Moldova), turned out to be part of the *Hadith* ascribed to Prophet Muhammad. As far as we may know, the proposed definition, apparently introduced into the Juchid numismatics for the first time, definitely requires a further careful study of similar legends on Juchid coins, hence it would obviously result in a revision of the opinion about their secular (non-religious) meaning. As for the accuracy of their translation, we evidently chose, following V.N. Nastich, the most suitable option, both in semantic and quantitative terms. Considering the enormous number of available translations of this and other popular *Hadith*, we would not insist on the perfection of our version, still believing that it completely reflects the meaning of the *Hadith* both as a whole and as part of it, placed as a coin legend on the Juchid pul.

*The final observation.* Some obverse dies of the *Shahr al-Jadid* copper coins are fabricated on rather high artistic level. Most researchers consider them to be original samples of the initial stage of minting, which would often serve as a standard for subsequent coin issues. It also should be

---

\*\*\*\* The translation was kindly proposed by V.N. Nastich in private correspondence.

\*\*\*\*\* A nice example of this *Hadith* used in a sample of Arabic calligraphy can be seen by the link: URL: <https://www.pinterest.com/pin/388224430362384884>.

noted that both the content and the careful study of coin legends and general design of the working surface of the dies make us assume that the originals of die samples were imported. They could be purposefully ordered and manufactured at the workshops of certain traditional Islamic centers (Crimea, Asia Minor, etc.); upon the delivery to the mint of the *Shahr al-Jadid*, working copies were taken from them by local craftsmen to be used for mass coin minting. Later on, due to the general decline of Islamic culture and literacy in the region, copies from those copies gradually deteriorated to the level of crude imitation.

**ILLUSTRATIONS\*\*\*\*\***



Photo 1. Ulus Juchi: *Shahr al-Jadid*, AE puls, 60s XIV century.  
 1.1 – Photo (Nicolae E., 2003: 169, Fig. 1); 1.2 – Photo from the author's archive



Photo 2. Image of the variants of the location of the word "al-Jadid" on the reverse

Photo 3. Ulus Juchi: Abdallah, *Shahr al-Jadid*, dang, AH 766



Photo 4. Variants of the arrangement of the legend lines when reconstructing the obverse:  
 4.1 – the arrangement of syllables in the name *Kutlug-bo-ğa* (Nicolae E., 2003: 171); 4.2, 4.3 – word arrangement of a phrase: *قنع عز من* / *azza man qana'a* (Yanina; Goncharov)

\*\*\*\*\* All images, except for photo 1.1 and photo 11 are taken from the author's personal archive. All drawings are made by the author.



5.1

5.2

Photo 5. 5.1 – Ulus Juchi: Tulabuga, Qrim mint, AR yarmaq AH 686; 5.2. – drawing of name Tulabuğa



Photo 6. Ulus Juchi: Crimea, Qutlug Kend, anonymous pul AH 686–690. The legend "Qutlug Kend" on the reverse and drawing of the word قتلغ / qutluğ



Photo 7. Ulus Juchi: Shahr al-Jadid, the anonymous pul of the first third of the XIV century. The legend "Qutlug bulsun" on the reverse and drawing of the word قتلغ / qutluğ



Photo 8. Ulus Juchi: The anonymous pul of "Costești" type, early XIV century. The legend: "qutlug bulsun yangi pul" on the reverse and drawing of the word قتلغ / qutluğ



Photo 9. Ulus Juchi: The anonymous pul of "Costești" type, early XIV century. The legend: "qutlug bulsun" at both sides and drawing of the word قتلغ / qutluğ



Photo 10. Ulus Juchi: Shahr al-Jadid, The anonymous puls 60s XIV century (7.1-7.4), imitating them (7.5-7.6) and drawing of the word قنع / qana'a



Photo 11. Uls Juchi: "al-Jadid mint", The anonymous puls. The legend قنا / عز / من / قنع and tamga in the form of a symbol ∞, drawing of the word قنع / qana'a (11.1 with date of AH 780; 11.2 no date; 11.3. with date of AH 808)



Photo 12. Uls Juchi: pul without mint name and date قنع / عز / من / قنع; tamga in the form of a symbol ∞



Photo 13. Iran. Qajar dynasty. AE anonymous coin ("civic" coinage). Rašt. AH 1229 / 1813–1814 Zeno #9077

**BIBLIOGRAPHY**

- Boldureanu A., Bacumenco-Pîrnău L. Un lot de monede medievale și moderne descoperite la Cetatea Albă. Observații și preliminară. *Al XI-lea simpozion de numismatică: progr. și rez. comunic. / com. org. A. Boldureanu et al. Chișinău: Tipogr. "Bons Offices", 2010, 14–15.*
- Nicolae E. Monedele de cupru bătute în Orașul Nou (Şehr al-cedid). *Simpozion de numismatică dedicate împlinirii a 125 ani de la proclamarea independenței României*. Chișinău, 24–26 septembrie 2002. București, 2003, 167–176.
- Nicolae E. Le monnayage en Bessarabie dans la deuxième moitié du XIVe siècle. *XIII Congreso Internacional de Numismática, Madrid – 2003. Actas – Proceedings – Actes / Alfaro C., Marcos C. and Otero P. (eds.)*. Madrid, 2005, 1367–1373.
- Гончаров Е. Ю. Китайский след в джучидской нумизматике. *Труды III Международной нумизматической конференции "Монеты и денежное обращение в монгольских государствах XIII–XV веков", Ст. Крым, 2004*. Москва, 2005, 78–80.
- Гончаров Е. Ю. Китайский след в джучидской нумизматике – II. *Нумизматика*. 3(30), ноябрь 2011. Москва, 2011, 8–11.
- Гончаров Е. Ю., Кривенко А. В. Несколько новостей о джучидских пулах XIII–XIV вв. из Днестровско-Дунайского региона. *Материалы Двадцатой Всероссийской нумизматической конференции. Великий Новгород, 16–20 апреля 2019 г.* Москва, 2019, 59–61.
- Кривенко А. В., Гончаров Е. Ю. Медные монеты золотоордынского города в Костештах. *Stratum Plus Journal*. № 6. Санкт Петербург, Кишинев, Одесса, Бухарест: Издательский дом Stratum, Университет "Высшая антропологическая школа", 2020, 91–117.
- Настич В. Н. Собиратель-дилетант, "независимый исследователь" и восточное академическое источниковедение (на примере мусульманской нумизматики). *Труды Института востоковедения РАН. Вып. 14: Письменные памятники Востока: Проблемы перевода и интерпретации. Избранные доклады*. Москва, 2018, т. II, 172–196.
- Пиворович В. Б. *Монеты и клады юга Украины*. Т. 1 Херсон: Штрих+, 2008.
- Пономарев А. Л. Барикат и ярмак: зарождение денежной системы в Северном Причерноморье XIII в. *Нумизматика Золотой Орды*. Казань: Институт истории им. Ш. Марджани АН РТ, Вып. 2, 2012, 74–80.
- Спинея В. Господство Золотой Орды в Валахии и Молдавии. *Золотоордынское обозрение*. Казань: Институт истории имени Ш. Марджани АН РТ, т. 4, № 4, 2016, 734–766. doi: <http://dx.doi.org/10.22378/2313-6197.2016-4-4.734-766>
- Хромов К. К. Монеты западной части Улуса Джучи. Часть I. Ярмаки Крыма. Раздел 1. Серебряные монеты, чеканенные до правления хана Токту. *Восточная Нумизматика в Украине*, ч. 2, Киев: Купола, 2007, 4–54.

- Хромов К. К., Хромова И. К. Знак "∞" на группе джучидских монет. *Восточная Нумизматика в Украине*, ч. 3. Киев: Логос, 2013, 16–33.
- Хромов К. Монеты с обозначением монетного двора "Кутлуккенд", выпущенные в Крымском Улусе во второй половине XIII в. *V Международный нумизматический симпозиум "ПриПОНТийский меняла"*. Москва Историко-архивный РГГУ, 20-21 сентября 2018 г. Тезисы докладов и сообщений. Симферополь-Москва, 2018, 141–144.
- Чокану М. М. Коллекция монет со средневекового поселения у с. Тарасова. *Stratum plus*. Археология и культурная антропология. 2005–2009. № 6, Санкт Петербург, Кишинев, Одесса, Бухарест: Издательский дом Stratum, Университет "Высшая антропологическая школа", 2009, 351–369.
- Янина С. А. "Новый город" (=Янги Шехр = Шехр ал-Джедид) – монетный двор Золотой Орды и его местоположение. *Нумизматическое собрание*, ч. 5, в. 1. Москва, 193–213.

## E-SOURCES

- ZENO.RU – ZENO.RU. Oriental Coins Database. Retrieved from: URL: <https://www.zeno.ru/showphoto.php?photo=9077> (accessed 12.12.2020).
- Pinterest.com – Pinterest.com. Retrieved from: URL: <https://www.pinterest.com/pin/388224430362384884> (accessed 20.10.2020).

## REFERENCES

- Boldureanu A., Bacumenco-Pîrnău L., 2010. – Boldureanu A., Bacumenco-Pîrnău L. (2010). Un lot de monede medievale și moderne descoperite la Cetatea Albă. Observații și preliminare. *Al XI-lea simpozion de numismatică: progr. și rez. comunic. / com. org. A. Boldureanu et al. Chișinău: Tipogr. "Bons Offices", 14–15. [In Romanian].*
- Nicolae E., 2003. – Nicolae E. (2003). Monedele de cupru bătute în Orașul Nou (Șehr al-cedid). *Simpozion de numismatică dedicate împlinirii a 125 ani de la proclamarea independenței României*. Chișinău, 24–26 septembrie 2002. București, 167–176. [In Romanian].
- Nicolae E., 2005. – Nicolae E. (2005). Le monnayage en Bessarabie dans la deuxième moitié du XIVE siècle. *XIII Congreso Internacional de Numismática, Madrid – 2003. Actas – Proceedings – Actes / Alfaro C., Marcos C. and Otero P. (eds.). Madrid, 1367–1373. [In Romanian].*
- Ciocanu Mihail, 2009. – Ciocanu Mihail. (2009) Kolekcija monet so srednevekovogo poselenija u s. Tarasova. [Collection of Coins from the Medieval Settlement at Tarasova Village]. *Stratum Plus Journal*. 2005–2009, 6. Sankt Petersburg. Chișinău. Odesa. București, 351–369. [In Russian].
- Goncharov E. Yu., 2005. – Goncharov E. Yu. (2005). Kitajskij sled v dzhuchidskoj numizmatike [Chinese trace in Juchid numismatics]. *Trudy III mezhdunarodnoj numizmaticheskoj konferencii "Monety i denezhnoe obrashhenie v Mon-*



- gol'skih gosudarstvah XIII–XIV vv.* ". *Saryj Krym, 3-9 oktjabrja 2004 g.* Moskva, 78–80. [in Russian].
- Goncharov E.Yu., 2011. – Goncharov E. Yu. (2011). Kitajskij sled v dzhuchidskoj numizmatike – II [Chinese trace in Juchid numismatics – II]. *Numizmatika*, 3(30), Nojabr'. Moskva, 8–11. [in Russian].
- Goncharov E.Yu., Krivenko A. V., 2019. – Goncharov E. Yu., Krivenko A. V. (2019). Gaidukov P.G. (ed.). Neskol'ko novostej o dzhuchidskih pulah XIII–XIV vv. iz Dnestrovsko-Dunajskogo regiona [A few news about the Juchid puls of the XIII–XIV centuries. from the Dniester-Danube region Dvadsataia] *Vserossiiskaia numizmaticheskaia konferentsiia* (20th All-Russian Numismatic Conference). *Abstracts and Reports. Veliky Novgorod, 16–20 aprelia 2019 g.* Moskva, 59–61. [in Russian].
- Goncharov E. Iu., Krivenko A. V., 2020. – Goncharov E. Iu., Krivenko A. V. (2020). Copper Coins of the Golden Horde Settlement in Costești. *Stratum Plus Journal*, 6. Sankt Peterburg. Chişinău. Odesa. București, 91–117. [in Russian]
- Hromov K. K., 2007. – Hromov K. K. (2007). Monety zapadnoj chasti Ulusa Dzhuchi. Chast' I. Jarmaki Kryma. Razdel 1. Serebrjanye monety, chekanennye do pravlenija hana Toktu [Coins of the western part of Ulus Juchi. Part I. Yarmaki of Crimea. Section 1. Silver coins minted before the reign of Toqtu khan]. *Vostochnaja Numizmatika v Ukraine*, 2. Kiev: Kupola, 4–54. [in Russian].
- Hromov K. K., Hromova I. K., 2013. – Hromov K. K., Hromova I. K. (2013). Znak "∞" na gruppe dzhuchidskih monet [The sign "∞" on the group of Juchid coins]. *Vostochnaja Numizmatika v Ukraine*, 3. Kiev: Logos.16–33. [in Russian].
- Hromov K. K., 2018. – Hromov K. K. (2018). Monety s oboznacheniem monetnogo dvora «Kutlugkend», vypushhennye v Krymskom Uluse vo vtoroj polovine XIII v. [The Coins with the Mint Name of "Kutlugkend" Issued in the Crimean Ulus in the second half of the XIII century] *V Mezhdunarodnyj numizmaticheskij simpozium «PriPONTijskij menjala»*. Moskva Istoriko-arhivnyj RGGU, 20–21 sentjabrja 2018 g. Tezisy dokladov i soobshhenij. Simferopol–Moscow. 141–144. [in Russian].
- Nastich V. N., 2018. – Nastich V. N. (2018). Sobiratel'-diletant, "nezavisimyj issledovatel'" i vostochnoe akademicheskoe istochnikovedenie (na primere musul'manskoj numizmatiki). [Amateur collectors, "independent researchers" and the oriental academic source study (as evidenced by Islamic numismatics)] *Trudy Instituta vostokovedenija RAN. Vyp. 14: Pis'mennye pamjatniki Vostoka: Problemy perevoda i interpretacii. Izbrannye doklady*, 2. Moskva, 172–196. [in Russian].
- Pivorovich V. B., 2008 – Pivorovich V. B. Monety i klady juga Ukrainy [Coins and Hoards of the Southern Ukraine]. T. 1 Kherson: Shtrykh+, 2008, 196 s.
- Ponomarev A. L., 2012. - Ponomarev A. L. Barikat i jarmak: zarozhdenie denezhnoj sistemy v Severnom Prichernomor'e XIII v. [Barikat and yarmaq: the origin of

the monetary system in the Black sea region of the Golden Horde in the 13 th century]. *Golden Horde Numismatics*, no. 2 Kazan, 74-80. [in Russian].

Spinei V., 2016. – Spinei V. (2016). Gospodstvo Zolotoj Ordy v Valahii i Moldavii [Domination of the Golden Horde in Wallachia and Moldavia]. *Golden Horde Review*, v. 4, no. 4. Kazan, 734–766. doi: 10.22378/2313-6197.2016-4-4.734-766. [in Russian].

Yanina S. A., 1977 – Yanina S. A. (1977). "Novyy gorod" (= Yangi-Shekhr = Shekhr al-Dzhedid) – monetnyy dvor Zolotoy Ordy i ego mestopolozhenie [The "New City" (= Yangi-Shehr = Shehr al-Jadid): The Golden Horde Mint and Its Location]. *Trudy Gosudarstvennogo Ordena Lenina Istoricheskogo Muzeya 49, Numizmaticheskiiy sbornik* [Proceedings of the State Historical Museum of the Order of Lenin 49, Numismatic collection], 1. Moskva, 193–213. [In Russian].

# Археологія

---

DOI: <https://doi.org/10.15407/ul2021.06.121>

UDC: 904-728.18(477.43-21)"12/13"

**Ігор СТАРЕНЬКИЙ**

кандидат історичних наук, провідний науковий співробітник,  
Кам'янець-Подільський державний історичний музей-заповідник  
(Україна, Кам'янець-Подільський), [starenkiy\\_igor@ukr.net](mailto:starenkiy_igor@ukr.net)  
ORCID: <https://orcid.org/0000-0001-7676-4128>

**Євгеній ЛЕВІНЗОН**

магістрант Національного університету  
"Києво-Могилянська академія"  
(Україна, Київ), [yevhenii.levinzon@ukma.edu.ua](mailto:yevhenii.levinzon@ukma.edu.ua)  
ORCID: <https://orcid.org/0000-0003-4356-0430>

## **ПРИВАТНЕ ЖИТЛО ДРУГОЇ ПОЛОВИНИ XIII – ПОЧАТКУ XV ст. З АРХЕОЛОГІЧНИХ ДОСЛІДЖЕНЬ У КАМ'ЯНЦІ-ПОДІЛЬСЬКОМУ ПО ВУЛИЦІ ТАТАРСЬКІЙ, 17/1**

*У статті розповідається про археологічні дослідження, проведені в Кам'янці-Подільському по вулиці Татарській, 17/1 у 2018 році. Саме на цій ділянці виявлено та досліджено рідкісний для теренів Поділля закритий археологічний комплекс II половини XIII – початку XV ст., що відповідає часу, коли означені землі входили до складу Золотої Орди та Великого князівства Литовського. У ході археологічних досліджень виявлено заглиблене в материк приватне житло каркасно-стовпової конструкції з ямою-холоднею, що принципово відрізняється від розкопаного 2017 року комплексу цього ж часу по вулиці П'ятницькій, 12, де житло було валькованого конструкції. Під час проведення робіт було виявлено*

численні матеріали, що дали змогу вперше для теренів Поділля розробити типологію кераміки для II половини XIII – початку XV ст. У першу чергу було виділено 13 типів горщиків чотирьох хронологічних періодів (II половина XIII – початок XIV ст., I половина – середина XIV ст., II половина XIV ст. та початок – I третина XV ст.). У свою чергу деякі типи поділяються ще на підтипи. Що стосується оздоблення означених виробів, то їх тулуби часто прикрашалися хвилястою заглибленою лінією, рифленням, лініями косих заглиблених насічок, лініями підокруглих заглиблень та розписом чорною фарбою. Окремо описано за морфологічними ознаками глеки, миски та макітри. Цінною знахідкою виявилася амфора литовської доби. Окрім цього в ході робіт виявлено глиняну кульку, денарій Владислава Ягайла та фрагмент металевого виробу (долото?).

**Ключові слова:** Кам'янець-Подільський, Поділля, археологічні дослідження, приватне житло, кераміка, Золота Орда, Велике князівство Литовське.

#### **Ihor STARENKYI**

Candidate of Historical Sciences (Ph.D. in History),  
Leading Research Fellow,  
Kamianets-Podilskyi State Historical Museum-Reserve  
(Ukraine, Kamianets-Podilsky), [starenkiy\\_igor@ukr.net](mailto:starenkiy_igor@ukr.net),  
ORCID: <https://orcid.org/0000-0001-7676-4128>

#### **Yevhenii LEVINZON**

graduate student, National University of "Kyiv-Mohyla Academy"  
(Ukraine, Kyiv), [yevhenii.levinzon@ukma.edu.ua](mailto:yevhenii.levinzon@ukma.edu.ua),  
ORCID: <https://orcid.org/0000-0003-4356-0430>

### **PRIVATE HOUSING OF THE SECOND HALF OF THE 13<sup>TH</sup> – THE BEGINNING OF THE 15<sup>TH</sup> CENTURY FROM ARCHAEOLOGICAL RESEARCH IN KAMIANETS-PODILSKYI ON TATARSKA STREET, 17/1**

*The article describes the archaeological research conducted in Kamianets-Podilskyi on Tatarska Street, 17/1 in 2018. In this area, an intact archeological complex, rare for the territory of Podillya, was discovered and studied in the second half of the 13th - beginning of the 15th centuries, which corresponds to the time when these lands were part of the Golden Horde and the Grand Duchy of Lithuania. Archaeological excavations have revealed a private dwelling sunk into the mainland with a pit-cold frame-pillar structure. This housing is fundamentally different from the complex excavated in 2017 at the same time at 12 Pyatnytska Street, where the housing was a frame-pillar filled with clay. During the works, numerous materials were discovered, which made it possible for the first time to develop a typology of ceramics for the second half of the 13th - early 15th centuries for the territory of Podillya. First of all, 13 types of pots of four chronological periods were identified (the second half of the 13th -*

*the beginning of the 14th century, the first half - the middle of the 14th century, the second half of the 14th century and the beginning - the first third of the 15th century). In turn, some types are divided into subtypes. As for the decoration of these products, their bodies were often decorated with a wavy indented line, corrugation, lines of oblique indented notches, lines of rounded indentations and painting in black paint. Jars, bowls and makitry are described separately according to morphological features. An amphora of the Lithuanian era turned out to be a valuable find. In addition, a clay ball, a denarius of Vladislav Jagail and a fragment of a metal product (chisel?) Were found during the works.*

**Keywords:** Kamianets-Podilskyi, Podillya, archeological research, private housing, ceramics, Golden Horde, Grand Duchy of Lithuania.

В останні роки на теренах Україна все більше пробуджується в українській археології цікавість до пізньосередньовічних пам'яток, зокрема часу входження українських земель до складу Золотої Орди та Великого князівства Литовського. Однак й досі цей період залишається археологічно мало вивченим у порівнянні з суміжними давньоруським та ранньомодерним часом. В контексті цього особливий інтерес становить досліджене 2018 року приватне житло II половини XIII – початку XV ст. по вулиці Татарській, 17/1 у Кам'янці-Подільському (керівник експедиції – к. і. н. П. О. Нечитайло).

Житло знаходилося в північній частині досліджуваної ділянки і було дещо заглиблене в материкову породу. Окрім того в ньому була яма-холодня, яка досягала глибини 4 м від сучасної денної поверхні. Виявлена житлова споруда мала прямокутну форму та була орієнтована стінами по сторонах світу. Оскільки частина жила заходила під сараї, а ще частина була пошкоджена ранньомодерними кам'яними фундаментами, розміри його вдалося встановити приблизно – 4–5×6–7 м. Поряд з виявленими в сезоні 2017 року житлом по вулиці П'ятницькій, 12, яке споруджене з глиняних вальок, досліджене нами мало принципово іншу конструкцію – каркасно-стовпову. Основу споруди встановили вертикально вкопані стовпи діаметром до 30 см. По зовнішній стороні вони були обшиті дошками, на які вже намащувався глина. Вхід до житла знаходився у південно-східному куті.

Досить великий в кількісному відношенні керамічний комплекс з житла. За характером керамічного тіста, випалом, технікою виготовлення та профілюванням вінець ми можемо виділити 13 типів горщиків. До типу I належать горщики, які наслідують давньоруські зразки.



Рис. 1

Для них характерним є різко відігнуте назовні вінце з невеликим валикоподібним потовщенням. При цьому виділяються два підтипи: з невеликою закраїною з внутрішнього та без неї. Черепок коричневого кольору, зі значною домішкою піску. Всі виявлені фрагменти на зламі мають сірий колір (рис. 1.1–7). Аналогічний посуд виявлений, на поселенні Ходосівка-Рославське, де датований широко XII–XV ст. (Готун, Гунь, Сухонос, 2014: 132, рис. 1), с. Городище (Капустін, 2012: 19, рис. 2.2, 7, 8), Олександрівка Полтавської області (Капустін, 2012: 18, рис. 3.7, 12), Рильську, Старогородці, Льгові (Капустін, 2012: 18, рис. 4.2–4, 11–13, 19), Брусиліві (Капустін, 2012: 18, рис. 5.2–3), Радянському (Капустін, 2012: 19, рис. 6.7–11), Надинівці, Гнідині (Капустін, 2012: с19, рис. 7.2–3), Кийлові (Капустін, 2012: 19, рис. 8.10), Жеребятині, Комарівцях (Капустін, 2012: 20, рис. 10.5, 11–13), Ошитках (Капустін, 2012: 20, рис. 11.5–6, 14), в Бахотеку в Польщі, де він датований кінцем XIII – поч. XIV ст. (Grązawski, 1988: 326, рис. 10.10). Тип II також



Рис. 2

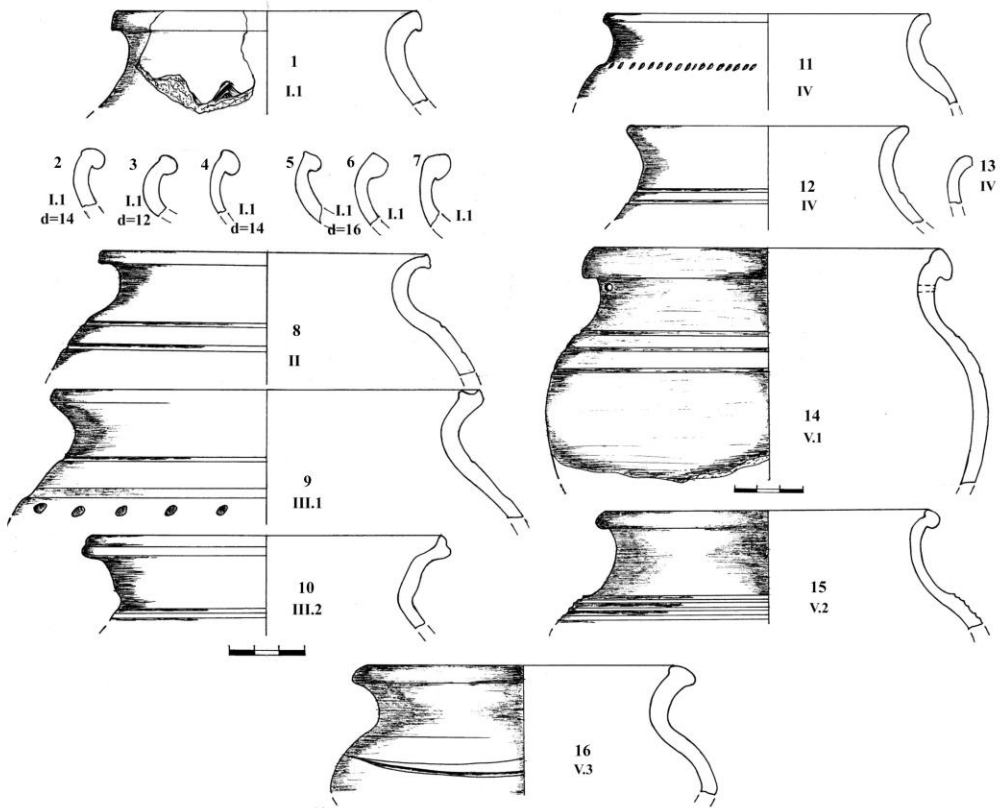

Рис. 3

наслідує давньоруські форми домонгольського часу. Черепок коричневого кольору, на зламі – сірого, тісто піщисте. Вінце горизонтально відігнуте назовні, потоншене, край має невеликий виступ доверху. По тулубу горщика рифлення (рис. 1.8). Аналоги знаходимо в Бахотеку в Польщі (Grążawski, 1988: 328, гус. 12.3). Домонгольські форми посуду наслідують і горщики типу III. Черепок коричневого кольору, на зламі сірого, тісто піщисте. Вінце різко відігнуте назовні, край косо зрізаний назовні. По тулубу горщиків рифлення, на одному з фрагментів по верху плічка лінія з підовальних заглиблень. Тип поділяється на два підтипи: зі слабо вираженою бровкою під накривку та яскраво вираженою (рис. 1.9–10). Аналогічний посуд виявлений на поселенні Ходосівка-Рославське, де датований XII–XV ст. (Готун, Гунь, Сухонос, 2014: 132, рис. 1), Макишині (Капустін, 2012: 20, рис. 9.5), в Бахотеку в Польщі, де датований кінцем XIII – початком XIV ст. (Grążawski, 1988: 326, гус. 10.1,3,4,5; 327, гус. 11.1). Тип IV характеризується плавно відігнутим назовні заокругленим вінцем. Черепок коричневого кольору, на зламі – сірого (рис. 1.11–13). Тип V поділяється на три підтипи: перший підтип характеризується плавно відігнутим назовні коротким вінцем з валикоподібним потовщенням овальної форми з виступом донизу (рис. 1.14); другий підтип аналогічний до першого, але без виступу донизу (рис. 1.15); третій підтип має косо зрізане назовні вінце (рис. 1.16). Всі вони мають черепок коричневого кольору, на зламі сірого. Тулуб горщиків прикрашений рифленням. На одному з фрагментів зберігся отвір, що свідчить про ремонт виробу (рис. 1.14). Аналогічний посуд виявлений на поселенні Ходосівка-Рославське, де датований XIII–XIV ст. (Готун, Гунь, Сухонос, 2014: 132, рис. 1), в Олександрівці (Капустін, 2012: 18, рис. 3.9, 12), Рильську, Старогородці, Льгові (Капустін, 2012: 18, рис. 4.6, 7, 17, 23), Мрині (Капустін, 2012: 19, рис. 6.5), Кийлові (Капустін, 2012: 19, рис. 8.14), Іванівці (Капустін, 2012: 20, рис. 9.13), Жеребятині (Капустін, 2012: 20, рис. 10.6, 8). Перші п'ять типів характеризуються овоїдною формою з максимальним розширенням у верхній третині (рис. 4.9, 13–15). Поверхня всіх виробів вкрита потужною кіптявою, що свідчить про тривале їх використання. Досить цікавим є і сліди ремонту горщиків, що, можливо, вказує на порівняно незначні обсяги виробництва керамічної продукції в регіоні в той час. На наше переконання, описані перші п'ять типів належать до раннього періоду функціонування житла і можуть бути датовані в межах II половини XIII – початку XIV ст.

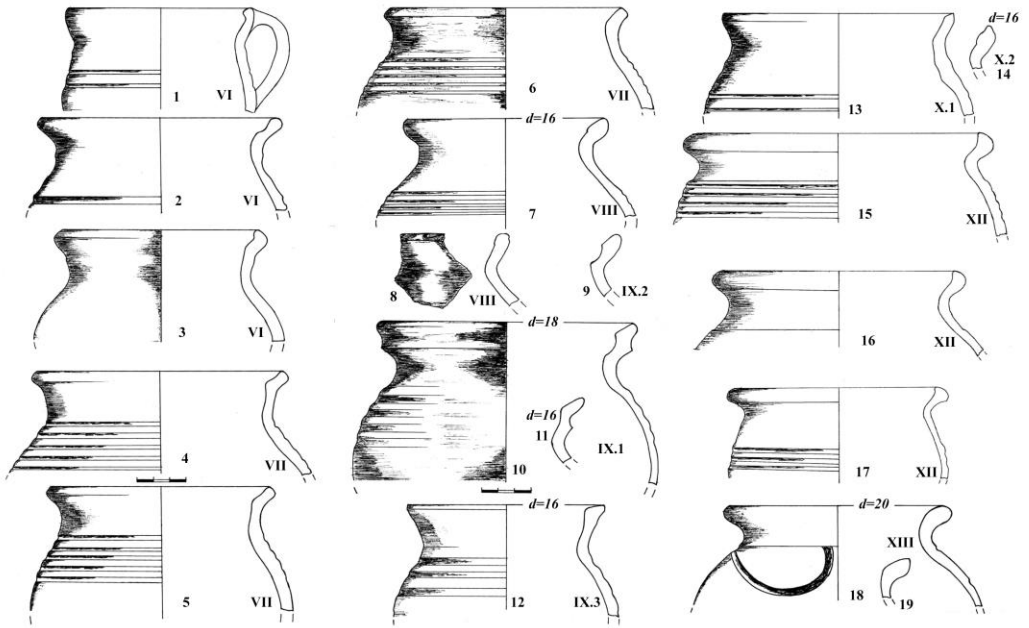

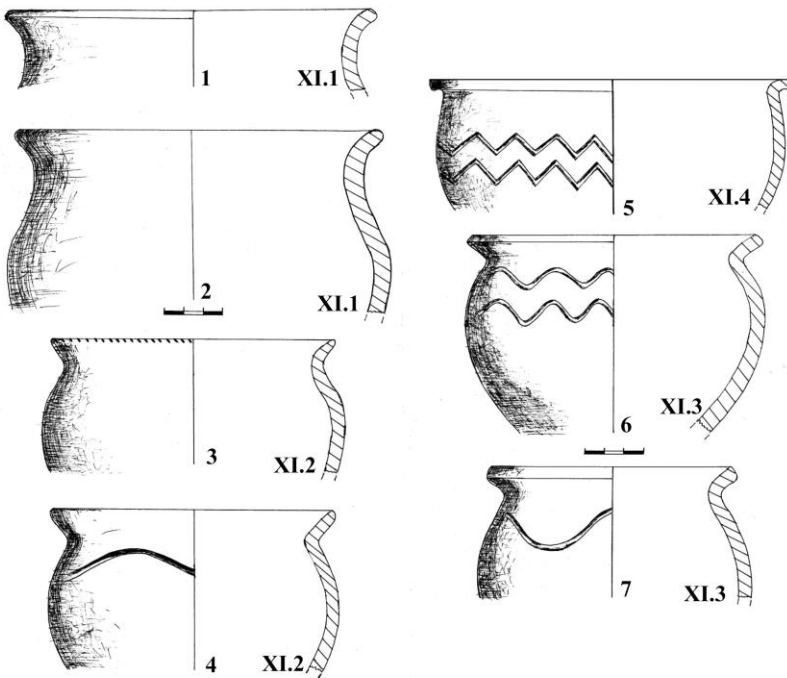

Рис. 4



Рис. 5

Тип VI набуває вже принципово нових, у порівнянні з попереднім періодом, рис. Вінце горщиків плавно відігнуте назовні, округле або косо зрізане назовні з яскраво вираженою бровкою під накшивку з внутрішнього боку, що утворює кутастий залом. Черепок коричневого кольору, на зламі – світло-сірого, поверхня вкрита кіптявою (рис. 2.1–3). Аналогічні форми посуду походять з Орлува в Польщі (Kajzer, 1989–1990: 252, гус. 10), у Варшаві (Kupré, 1967: 113, гус. 39.4; 114, гус. 40.6–8). Тип VII характеризується відігнутим від кутом 45° назовні

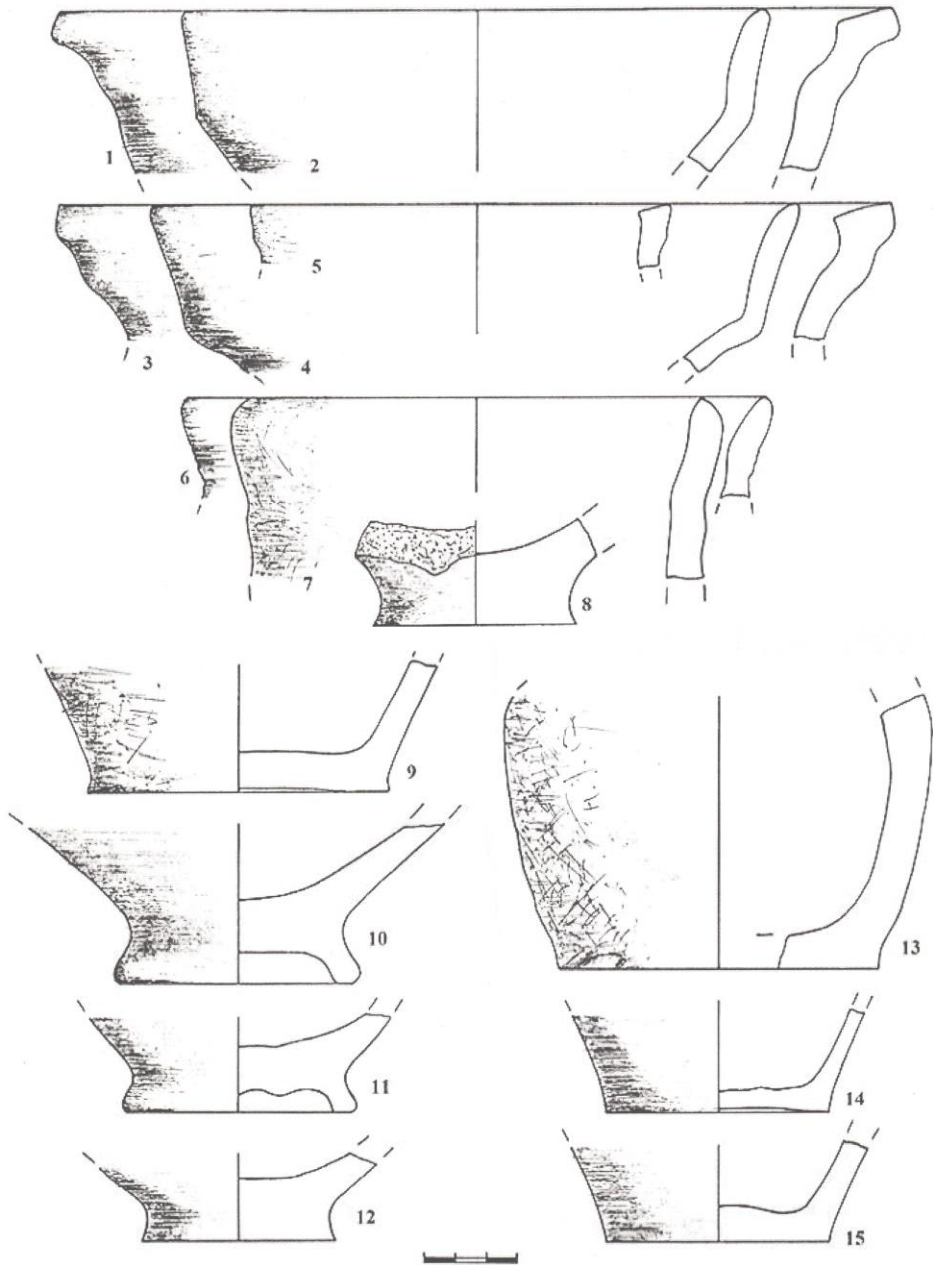
вінцем з косо зрізаним назовні краєм. Бровка під накривку слабо виражена. Черепок помаранчевого кольору, випал високоякісний, рівномірний; в якості спіснювача додано товчений вапняк. Тулуб горщиків прикрашений крупним рифленням (рис. 2.4–6). Аналоги цьому типу знаходимо в Погребах (Капустін, 2012: 19, рис.8.4), Орлуві в Польщі (Kajzer, 1989–1990: 252, гус. 10), у Варшаві, де вони датовані XIV ст. (Kruppé, 1967: 113, гус. 39.1). Тип VIII вирізняється різко відігнутим назовні, практично горизонтально, вінцем з потовщеним округлим краєм та невеликим «запливом» на внутрішню сторону. Черепок сірого або жовтого кольору, керамічне тісто якісне, випал рівномірний (рис. 2.7–8). Аналогічні горщики виявлені в Орлуві в Польщі, де датовані XIV ст. (Kajzer, 1989–1990: 251, гус. 9). Тип IX характеризується високим плавно відігнутим назовні вінцем з потовщеним горизонтально зрізаним краєм. Виділяємо три підтипи: перший має з внутрішнього боку яскраво виражену бровку під накривку, а зовні по вінцю рельєфний трикутний валик (рис. 2.10–11); другий яскраво вираженою бровкою під накривку, що утворює кутастий залом (рис. 2.8); третій немає вираженої бровки під накривку (рис. 2.12). Колір черепка жовтий або помаранчевий, випал рівномірний, високоякісний, в якості спіснювача додано товчений вапняк. Тулуб горщиків прикрашений крупним рифленням. Аналогічні типи посуду виявлені в Орлуві Плоцького воєводства Польщі (Kajzer, 1989–1990: 249, гус. 7; 250, гус. 8); у Варшаві, де датовані XIV ст. (Kruppé, 1967: 113, гус. 39.3; 114, гус. 40.1, 3, 10, 11; 115, гус. 41.3–4), Бахотеку (однак тут вони датовані кінцем XIII – початком XIV ст.) (Grażawski, 1988: 327, гус. 11.3,5). До типу X відносимо горщики з плавно відігнутими вінцями з трикутним краєм. Колір черепка білий, випал рівномірний, високоякісний, в якості спіснювача додано товчений вапняк. Тулуб горщиків прикрашений рифленням (рис. 2.13–14). Аналогічний посуд походить з Орлува в Польщі, де датований XIV ст. (Kajzer, 1989–1990: 249, гус. 7). Вищеописані типи VI–X можемо віднести до I половини – середини XIV ст.

В окрему групу (тип XI) виділяємо ліпний посуд підправлений на ручному гончарному крузі. Вінця короткі, відігнуті назовні, округлі або косо зрізані назовні. Колір черепка від сірого до чорного; випал нерівномірний, переважно трьохколірний; тісто піщисте, з органічними домішками. Зовнішня сторона горщиків прикрашена недбало виконаним хвилятим або зигзагоподібним заглибленим орнаментом по плічку (рис. 3.1–7). Цей тип ми можемо пов'язувати з II половиною

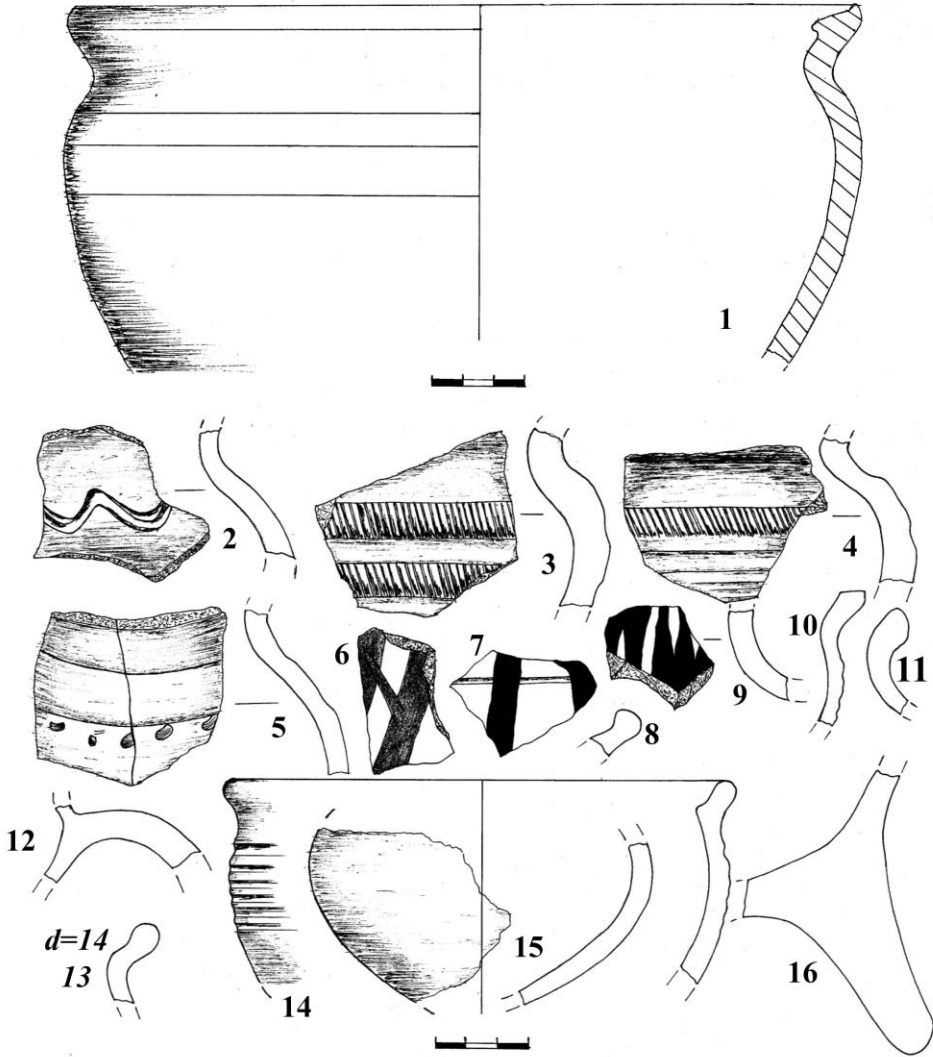
XIV ст. Аналогічна кераміка виявлена в Соکیلці (датовано XIV ст.) (Кучера, 1965: 209, рис. 5.1–3, 5), біля Лукашівки в Молдові (датовано XIV ст.) (Хынку, 1959: 90–91, рис. 5.1–4, 6, 7), неподалік литовського міста Укмерге (Petrauskas, 2015: 126, раv. 4.9–10, 12) і датована XIII–XIV ст.; в Орлуві в Польщі він датований XIV ст. (Kajzer, 1989–1990: 250, гус. 8), у Варшаві, де датований також XIV ст. (Kruppé, 1967: 116, гус. 42.1–6, 8–9).

Типи XII та XIII відносяться до початку (I третини?) XV ст. Тип XII характеризується коротким різко відігнутим назовні валикоподібно потовщеним вінцем. З внутрішнього боку яскраво виражена бровка під накривку, що утворює кутастий залом. Тулуб горщиків, переважно, прикрашений рифленням. Черепок сірого кольору, тісто піщисте, випал якісний, рівномірний (рис. 2.15–17). Тип XIII представлений горщиками з різко відігнутим, майже горизонтально, потовщеним вінцем з округлим краєм. Черепок сірого або коричневого кольору, тісто піщисте, випал якісний, рівномірний. на одному з фрагментів по плічку заглиблена хвиляста лінія (рис. 2.18–19).

Стосовно орнаментация горщиків, то вона могла бути виконана на тулубі у вигляді хвилястих ліній (рис. 5.2), однієї (рис. 5.4) або двох (рис. 5.3) нешироких ліній косих заглиблених насічок, лінії підокруглих заглиблень (рис. 5.5). Зрідка трапляється розпис чорною фарбою по тулубу горщиків (рис. 5.6–7, 9).

Окрім того серед керамічного комплексу виділяється порівняно з горщиками незначна група фрагментів глечиків, макітр та мисок.

Глеки мають черепок зазвичай червоного кольору, випал якісний, рівномірний. Вінця високі, прямі або злегка відхилені назовні, край округлий. Нижче вінця рельєфний трикутний валик. Горловина глечиків вузька (рис. 6.2–4). Надзвичайно цікавим є фрагмент світлоглиняної амфори. Тулуб амфори кулястий, прикрашений у верхній частині рифленням. Шийка порівняно вузька. Вінце високе, злегка відхилене назовні, край округлий. Під вінцем рельєфний трикутний валик (рис. 6.1).

Що стосується мисок, то всі знайдені фрагменти мають кутастий залом на тулубі. Вінця високі, злегка відхилені назовні, край округлий або косо зрізаний досередини (рис. 4.1–5).

Макітри мають максимальне розширення у верхній третині. Тулуб міг бути прикрашений рифленням. Вінця потовщені, косо зрізані досередини (рис. 5.1, 14).



Рис. 6



Рис. 7

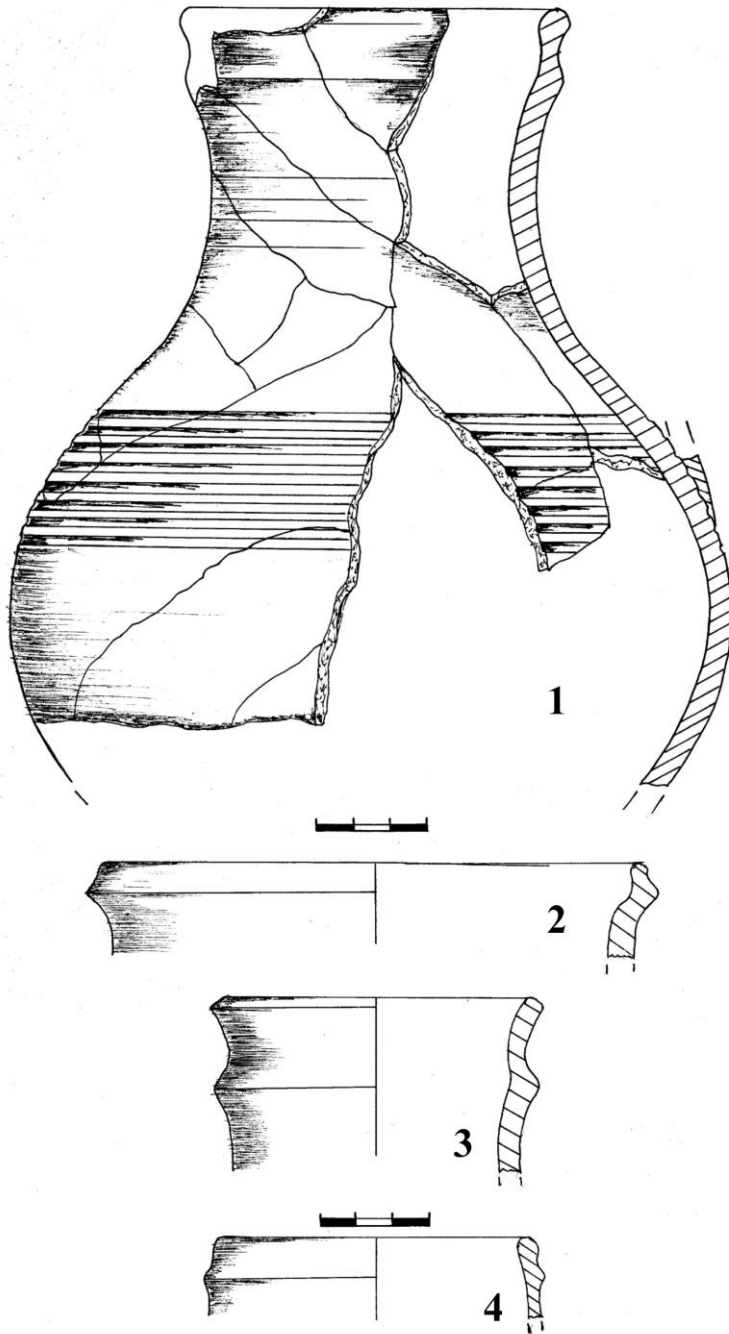

Рис. 8

Також було зібрано колекцію фрагментів накривок. Всі вони округлої форми, конічні в поперечному перерізі (рис. 7.2, 5, 6, 8, 13, 15). Копитце невисоке, округле, циліндричне (рис. 7.8) або циліндричне з розширенням доверху (рис. 7.1–4) в поперечному перерізі. Вінця, зазвичай, дещо потоншені, з яскраво вираженою закраїною, край трикутний або округлий (рис. 7.5–15).

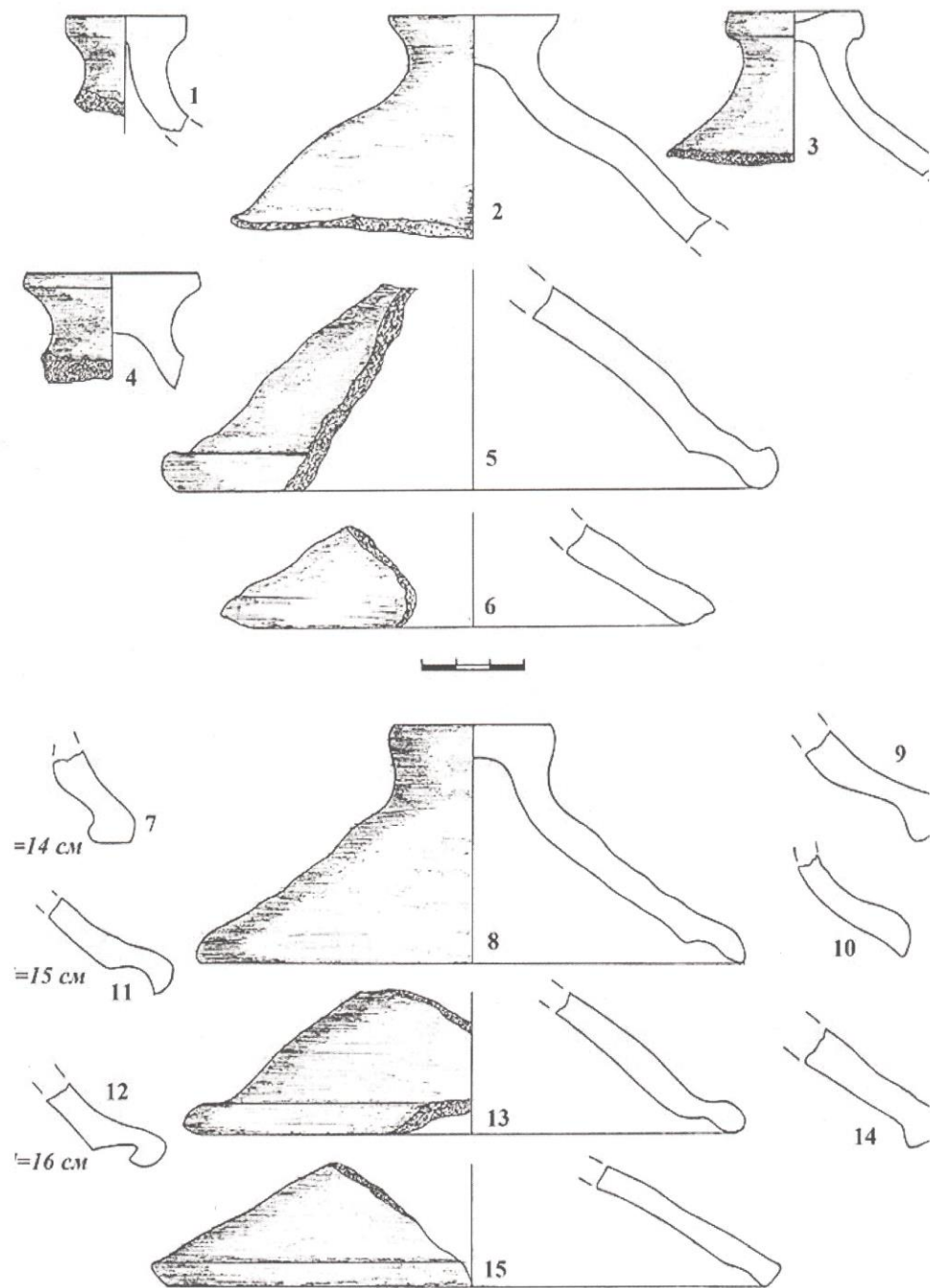
Цікавими виявилися знахідки донець горщиків цегляного кольору на кільцевому піддоні (рис. 4.10–11). Аналогічні вироби бачимо в золотоординському комплексі Торговиці (Козир, 2014: 20, рис. 2.5).

Незрозумілим залишається призначення глиняної кульки, діаметром 1,7 см (рис. 8.2). Можливо могла бути частиною дитячої іграшки типу брязкальця.

Також у квадраті І 10 на глибині 1,6 м виявлено фрагмент точильного каменю із залістистого кварциту, розміром 5,1×5,3×1,9–2,0 см (рис. 8.3).

Стосовно виробів з металу, то вони практично відсутні в заповненні житла. Єдиною знахідкою у квадраті З 8 на глибині 1,5 м виявилося обламане долото (?) (рис. 8.1).

Що стосується нумізматичних знахідок, то вони представлені лише однією монетою – динаром Владислава II Ягайла, виявленим у квадраті I 9 на глибині 2,0 м.

Отже, підсумовуючи вище сказане, приходимо до висновку, що рідкісний для теренів України в цілому, та Поділля зокрема, закритий археологічний комплекс II половини XIII – початку XV ст., який являє собою заглиблене в материк житло каркасно-стовпової конструкції з ямою-холоднею, є надзвичайно інформативним в плані конструктивних особливостей житл цього часу, планувальної структури та ін. Керамічний комплекс, виявлений у ході досліджень, дав змогу розробити типологію для посуду II половини XIII – початку XV ст., виділивши чотири хронологічних горизонти.

### **BIBLIOGRAPHY**

- Готун, Гунь, Сухонос, 2014 – Готун І., Гунь М., Сухонос А. Південні київські передмістя в епоху Синьоводської битви (на прикладі селища Ходосівка-Рославське). *Наукові записки. Серія: Історичні науки*, 2014, № 20, 121–135.
- Капустін, 2012 – Капустін К. Археологічні пам'ятки Дніпровського Лівобережжя середини XIII–XV ст. (за матеріалами розвідок 40-х – 70-х рр. XX ст.). *Сіверянський літопис*, 2012, № 3–4, 9–20.
- Козир, 2014 – Козир І. Торговицький археологічний комплекс та проблема локалізації Синьоводської битви 1362 року. *Наукові записки. Серія: Історичні науки*, 2014, № 20, 10–21.
- Кучера, 1965 – Кучера М. П. Середньовічне городище біля с. Сокільці на Південному Бузі. *Археологія*, 1965, № XIX, 201–214.
- Хынку, 1959 – Хынку И. Г. К вопросу о средневековой керамике Молдавии. *Материали з археології Північного Причорномор'я*, 1959, № 2, 80–98.
- Grażawski, 1988 – Grażawski K. Średniowieczny gródek rycerski w Bachotku na ziemi Chełmińskiej w świetle badań archeologicznych. *Sprawozdania Archeologiczne*, 1988, № XL, 317–341.
- Kajzer, 1989–1990 – Kajzer L. Średniowieczny drewniany dwór obronny w Orłowie nad Bzurą. *SLAVIA ANTIQUA*, 1989–1990, № XXXII, 241–290.
- Kruppé, 1967 – Kruppé J. *Garncarstwo warszawskie w wiekach XIV i XV*. Wrocław: Wydawnictwo Polskiej Akademii Nauk, Zakład Narodowy im. Ossolińskich, 1967.
- Petrauskas 2015 – Petrauskas G. Prie Lietuvos valstybės susidarymo klausimo sugrįžtant: laidojimo papročių aspektas. *Res humanitariae*, 2015, № XIII, 114–136.



**REFERENCES**

- Grażawski, K. (1988). Średniowieczny gródek rycerski w Bachotku na ziemi Chełmińskiej w świetle badań archeologicznych. *Sprawozdania Archeologiczne*, XL, 317–341. [in Polish].
- Hotun, I., Hun, M., Sukhonos, A. (2014). Pivdenni kyivski peredmistia v epokhu Synovodskoi bytvy (na prykladi selyshcha Khodosivka-Roslavske). *Naukovi zapysky. Serii: Istorychni nauky*, 20, 121–135. [in Ukrainian].
- Hynku, I. G. (1959). K voprosu o srednevekovoj keramiki Moldavii. *Materiali z arheologiyi Pivnichnogo Prichornomor'ya*, 2, 80–98. [in Russian].
- Kajzer, L. (1989–1990). Średniowieczny drewniany dwór obronny w Orłowie nad Bzurą. *SLAVIA ANTIQUA*, XXXII, 241–290. [in Polish].
- Kapustin, K. (2012). Arkheolohichni pamiatky Dniprovskoho Livoberezhzhia seredyny XIII–XV st. (za materialamy rozvidok 40-kh – 70-kh rr. XX st.). *Siverianskyi litopys*, 3–4, 9–20. [in Ukrainian].
- Kozyr, I. (2014). Torhovytskyi arkheolohichniy kompleks ta problema lokalizatsii Synovodskoi bytvy 1362 roku. *Naukovi zapysky. Serii: Istorychni nauky*, 20, 10–21. [in Ukrainian].
- Kruppé, J. (1967). *Garncarstwo warszawskie w wiekach XIV i XV*. Wrocław: Wydawnictwo Polskiej Akademii Nauk, Zakład Narodowy im. Ossolińskich. [in Polish].
- Kuchera, M. P. (1965). Serednovichne horodyshche bilia s. Sokiltsi na Pivdenному Buzi. *Arkheolohiia*, XIX, 201–214. [in Ukrainian].
- Petrauskas, G. (2015). Prie Lietuvos valstybės susidarymo klausimo sugrįžtant: laidojimo papročių aspektas. *Res humanitariae*, XIII, 114–136. [in Lithuanian].

DOI: <https://doi.org/10.15407/ul2021.06.136>  
UDC: 904.23(477.43)"12/14'

## **Павло НЕЧИТАЙЛО**

кандидат історичних наук, старший науковий співробітник,  
Державне підприємство "Науково-дослідний центр "Охоронна  
археологічна служба" Інституту археології НАНУ"  
(Україна, Кам'янець-Подільський), [krarchaeology@gmail.com](mailto:krarchaeology@gmail.com)  
ORCID: <https://orcid.org/0000-0002-6849-2705>

## **Олена ОНОГДА**

кандидатка історичних наук, провідна наукова співробітниця,  
Національний культурно-мистецький та музейний комплекс "Мистецький  
арсенал" (Україна, Київ), [oonogda@gmail.com](mailto:oonogda@gmail.com)  
ORCID: <https://orcid.org/0000-0002-5033-4178>

# **КЕРАМІЧНИЙ КОМПЛЕКС ДРУГОЇ ПОЛОВИНИ XIII – ПЕРШОЇ ПОЛОВИНИ XV ст. З ДОСЛІДЖЕНЬ У КАМ'ЯНЦІ-ПОДІЛЬСЬКОМУ**

*Стаття присвячена аналізу керамічного комплексу та фрагментів будівель з Кам'янця-Подільського та введенню його результатів до наукового обігу. Кераміку золотоординського часу та литовської доби почали системно досліджувати відносно недавно. Тож пам'ятка із Кам'янця допомагає поглибленню знань про цей період історії України та Східної Європи.*

*Комплекс виявлено під час археологічних досліджень на пл. Польський ринок. Дослідники зафіксували фрагментарно збережені частини підземних та наземних споруд, а також знайшли колекцію побутових предметів другої половини XIII–XV ст. Нижня межа визначена за знахідкою глиняних "вальків" у одній із ям, що дозволяє провести аналогії з технологіями будівництва Золотої Орди, а також знахідками монет і фрагментів кримських поліхромних чаш. Верхня межа пов'язана із часом побутування окремих груп посуду й монетами європейської чеканки.*

*Керамічний комплекс пам'ятки являє собою цікавий феномен, в якому проявляються взаємовпливи різних традицій гончарства: як у часі, так і у просторі. Виділено основні групи кераміки за технологічними ознаками, що пов'язані як із місцевими, так і зовнішніми факторами впливу, а також типи за морфологією та асортимент найпоширенішого посуду. Типологічна строкатість комплексу засвідчує бурхливість історичних процесів, які відбувались у житті Кам'янця-Подільського золотоординського часу та литовської доби й, вочевидь, потребує подальших досліджень.*

**Ключові слова:** Кам'янець-Подільський, споруда, кераміка, горщик, профіль вінець, асортимент посуду, золотоординський час, литовська доба, друга половина XIII – перша половина XV ст.

### **Pavlo NECHYTAYLO**

Candidate of Historical Sciences (Ph.D in History), Senior research assistant, The State Enterprise "Science Research Centre «Protective Archaeology Service of Ukraine» of Institute of Archaeology of the NASU", (Ukraine, Kamianets-Podilskyi), kparchaeology@gmail.com  
ORCID: <https://orcid.org/0000-0002-6849-2705>

### **Olena ONOHDA**

Candidate of Historical Sciences (Ph.D in History), Leading Research Fellow, 'Mystetskyi Arsenal' National Art and Culture Museum Complex (Ukraine, Kyiv), oonogda@gmail.com  
ORCID: <https://orcid.org/0000-0002-5033-4178>

## **POTTERY COMPLEX OF THE SECOND HALF 13<sup>th</sup> – FIRST HALF 15<sup>th</sup> CENTURIES FROM EXCAVATIONS IN KAMIANETS-PODILSKYI**

*The paper analyses ceramics and buildings remains of the second half 13<sup>th</sup> – first half 15<sup>th</sup> centuries, coming from excavations in Kamianets-Podilskyi. It aims to introduce materials into scientific circulation, to compare the collection with synchronous objects from adjacent territories, to trace interactions in the material culture development in late medieval towns. Ceramics of the Golden Horde and the Grand Duchy of Lithuania times began to be systematically researched relatively recently in Ukraine. Thus, the materials from Kamianets-Podilskyi contribute to deepening our knowledge of less-known periods in the history of Ukraine and Eastern Europe.*

*Materials analyzed were obtained during rescue archaeological research on the Polish Market square in Kamianets. These were fragmented parts of underground and aboveground building structures, as well as a collection of various household items. Building materials were mostly local clays and loam, less often wood and stone were used. A set of clay 'roll' blocks set in one of the pits allows us to assume similarity with the Golden Horde building technologies. Finds of coins and Crimean polychrome bowls fragments also indicate the complex emerged during the Golden Horde period. However, certain groups of pottery and coins of European minting define the complex upper date within the first half 15<sup>th</sup> century.*

*Diverse ceramic types range from the complex is an interesting local typological phenomenon. It reflects mutual influences of the pottery traditions development both in time and space. After processing artefacts collection, the main groups of pottery were identified according to technological features. Some of them are rooted in the local ancient Rus' traditions, others were formed under the influence of Western trends, while samples of a 'specific' group were common for almost the entire territory of modern Ukraine during Late Middle Ages. Pots collection was preliminary systematized up to 5 most*

*common types selection, based on rim profiles. Many of them have a wide range of analogies, locally from Kamianets, as well as from the Western Ukraine, in Poland, Moldova and Romania. In addition to pots, the collection includes other types of kitchen and tableware, such as makitras, lids, jars and other single samples of ceramics. The typological diversity correlates with the multi-layered processes which took place in Kamianets-Podilskyi life during the Golden Horde and the Lithuanian periods. Materials from the complex, as well as other finds from synchronous objects within the city, deepen our understanding of the city's development large-scale picture, which, however, requires further research.*

**Keywords:** *Kamianets-Podilskyi, building, ceramics, pot, rim profile, range of utensils, Golden Horde time, Lithuanian era, Second half 13th – First half 15th cent.*

Дослідження історії формування й розвитку давнього Кам'янця-Подільського спираються на археологічні та писемні джерела, які демонструють складність та багат шаровість урбаністичних процесів. Важливим напрямом наукових пошуків є залучення археологічних пам'яток для вивчення історичного розвитку міста, масштаби дослідження яких значно інтенсифікувались упродовж останніх десятиліть. Вивчення давньої кераміки – найбільш масової категорії археологічного матеріалу – дозволяє фіксувати зміни у гончарному виробництві, асортименті побутових виробів, інтенсивності заселення пам'яток у давнину, культурні взаємовпливи, тощо. Особливе значення має вивчення археологічних джерел золотоординської часу та литовської доби – досі малознаного періоду розвитку міста й тогочасного гончарства зокрема.

Під час нещодавніх досліджень на території Старого міста виявлено археологічний комплекс із цікавою колекцією керамічних матеріалів, нумізматичних знахідок та інших артефактів, датований другою половиною XIII – першою половиною XV ст. Комплекс розташовувався в одному із найстаріших житлових кварталів Кам'янця-Подільського, так званій "південній перії" площі Польський ринок, що зазнав значних руйнувань під час Другої світової війни (рис. 1–2). В повоєнний час будинки тут були розібрані. У другій половині XX ст. на місці кварталу був пустир. У другій половині 1990–2000-х рр. розпочалась відбудова кварталу на старих фундаментах.

Виявлена колекція пізньосередньовічних матеріалів є вкрай цікавою з дослідницької точки зору. Знахідки об'єктів цього часу досі залишаються поодинокими, а ще більшою рідкістю є закриті комплекси, що можуть бути датовані за нумізматикою. Публікація має на

меті окреслити основні характеристики об'єкта по вул. П'ятницька, 12 у м. Кам'янець-Подільський та представити результати попереднього аналізу керамічного комплексу пам'ятки. Визначення найбільш характерних типів гончарних виробів даного періоду доповнить локальну хронологічну шкалу та дозволить простежити ширші тенденції розвитку матеріальної культури в Україні.

Дослідники на кераміку другої половини XIII–XV ст. почали побіжно звертати увагу лише з середини XX ст. Особливості гончарних виробів цього часу вперше виділив М.П. Кучера у 1960-х рр. за матеріалами розкопок у Сокільцях на Поділлі (Кучера, 1965). Згодом науковець привернув увагу археологів до "своєрідної" групи кераміки, яка через "архаїчність" техніко-морфологічних ознак та схожість до виробів IX–XI ст. раніше могла датуватись помилково (Кучера, 1969).

Перші спроби атрибутувати кераміку золотоординського часу<sup>1</sup> та литовської доби Кам'янця-Подільського відбулись у 1950–1970 рр. завдяки краєзнавцеві С.К. Шкурку. Зважаючи на тогочасний рівень знань про пізньосередньовічні матеріали, подібна кераміка виокремлювалась С.К. Шкурком швидше інтуїтивно (Шкурко, 2017: 102, рис. 42). Втім, саме він уперше артикулював проблему атрибуції кераміки Кам'янця означеного періоду. Цікаво, що С.К. Шкурко зафіксував цілий ряд місцезнаходжень на території Старого міста, де були знайдені гончарні вироби, що, на його думку, належали до виробництва літописними племенами тиверців. Фрагменти посуду, знайдені в залишках житла на вулиці Довгій, мали орнамент у вигляді хвилястої лінії та блискучі фракції в складі черепка. С.К. Шкурко показував матеріали Б.О. Тимощуку, який і продатував знайдені фрагменти IX–X ст. (Шкурко, 2017: 32–34). На жаль, правдоподібних шарів IX–X ст. в Кам'янці-Подільському не виявлено. Фрагменти, які подані у виданій посмертно монографії С.К. Шкурка, відповідають типу III, визначеному у цій статті, і можуть датуватись другою половиною XIII – першою половиною XV ст.

Культурні шари IX ст. виділялись у південно-західній частині Кам'янець-Подільського замку, де проводили розкопки І.С. Винокур та Є.М. Пламеницька. Втім, у роботах І.С. Винокура знахідки кераміки цього часу не згадуються. Масовою на розкопках у південно-західній

---

<sup>1</sup> В археологічній літературі також є усталеним визначення "післямонгольська доба", проте на нашу думку та з огляду на стан сучасних знань він не є вповні коректним, оскільки акцентує одномоментність та відкритість верхньої дати.

частині замку була кераміка другої половини XII – першої половини XIII ст. (Винокур, Петров, 1999: 8). Керамічні вироби, які наводить О.А. Пламеницька у своїй програмній статті як такі, що датуються IX–X та X–XI ст. (Пламеницька, 1999: 37, іл. 45), за фото та профілями можуть бути віднесені до пізнішого часу. Авторка у примітках до статті зазначає, що М.П. Кучера висловлював сумніви в можливості датування архаїчної на вигляд кераміки із розкопок в замку IX ст. На його думку, представлені зразки датувались XIV ст. (Пламеницька, 1999: 68). Упродовж останніх десятиліть кількість досліджень пізньосередньовічних матеріалів з Кам'янця суттєво зростає. Проте згадувана тенденція датувати грубу на вигляд пізньосередньовічну кераміку IX–XI ст. виявилась доволі стійкою. Подібну інтерпретацію отримали матеріали з досліджень на території будівлі Подільської духовної консисторії, за адресою пл. Вірменський ринок, 4 (Шевченко, Нагнибіда, 2012: 358–364).

Актуальним та системним напрям дослідження матеріальної культури XIII–XV ст. в українській археології став лише з 1980-х рр., на відміну від більш ранніх періодів давньої історії. Це спричинено рядом факторів, зокрема донедавнім пануванням дискурсу про спустошення земель після Батієвої навали, поганою збереженістю культурних шарів цього часу в історичних містах, обмеженістю хронологічних індикаторів та недостатньою увагою археологів до аналізу джерел цього часу (Оногда та ін., 2010).

У Кам'янці-Подільському вінця горщиків другої половини XIII – першої половини XV ст. були зафіксовані під час охоронних досліджень П.А. Болтанюка на ділянці по вул. П'ятницька, 10<sup>2</sup>. П.А. Болтанюк, можливо, вперше коректно датував та опублікував місцеву кераміку золотоординського часу, яку раніше помилково відносили до більш ранніх історичних періодів (Болтанюк, 2012: 214, рис. 7: 5, 6).

У 2018 р. питання атрибуції археологічних матеріалів "литовського" періоду Кам'янця було поставлене у статті Д.П. Ващука та І.О. Старенького. У цій же роботі публікуються матеріали з охоронних досліджень на Зарванській, 7/1. Дослідники приділили увагу проблемі невизначеності чітких рис керамічного комплексу, що постала з об'єктивних причин малодослідженості теми. В цілому ж, упродовж XX ст.

<sup>2</sup> Принагідно висловлюємо подяку П.А. Болтанюку за участь в археологічних розкопках на ділянці по вул. П'ятницька, 12: креслення розрізу об'єкту № 1 та цінні спостереження під час польових робіт.

накопичено значну кількість матеріалів золотоординського часу та литовської доби, значна частина яких досі не введена в науковий обіг та належними чином не опрацьована. Це дозволяє ставити питання перегляду датування матеріалів знайдених в межах міста в 1960–1980 рр. (Ващук, Старенький, 2018).

У 2020 р. І.О. Старенький спільно з Д.П. Ващуком опублікував комплекс кераміки другої половини XIII – початку XV ст. (Ващук, Старенький, 2020). Комплекс походить з досліджень під керівництвом П.О. Нечитайла по вул. Татарська, 17/1 у 2018 р. І.О. Старенький виділив 13 типів горщиків і розробив авторську типологію, що базується на профілюванні вінець та зовнішнім ознакам черепка. Кожен тип горщика докладно описано і проілюстровано. Про знахідки інших форм посуду згадок в опублікованій праці небагато. В комплексі з вул. Татарська, 17/1 виявлено фрагменти донець посудин цегляного кольору на кільцевому піддоні. Подібні знахідки, на думку автора, походять із золотоординського комплексу з Торговиці. У тексті згадано глечики, макітри та миски, однак без детального їх опису та ілюстрацій. Походить комплекс із частково дослідженого житла каркасно-стовпової конструкції. Датування кераміки з ділянки по вул. Татарська, 17/1 здійснено на підставі аналогій, а також знайденого в межах житла денарія Владислава II Ягайла.

Таким чином, кількість зафіксованих об'єктів та досліджень культурних шарів другої половини XIII – першої половини XV ст. у Кам'янці-Подільському невпинно зростає. Станом на сьогодні можемо констатувати зростання дослідницького інтересу до кераміки та історії міста золотоординського часу та литовської доби, а також початки формування локального осередку керамологічних досліджень. Наразі не йдеться про вузькопрофільні студії, проте суттєвий рівень уваги до вивчення гончарного виробництва в контексті пізньосередньовічної археології є помітними за публікаціями.

Зростання інтересу до досліджень цього періоду у Кам'янці-Подільському цілком суголосне загальним зрушенням в археології пізньосередньовічної та ранньомодерної доби, які ще не так давно не входили до хронологічних меж археології. З-поміж дослідницьких напрацювань ширшого географічного контексту, окрім згаданих розробок М.П. Кучери, наведемо деякі ключові роботи, що, хоч і не були використані при підготовці даної публікації, проте є базисом вивчення пізньосередньовічної кераміки українських земель. Зокрема, значну

увагу аналізу пізньосередньовічної кераміки південноруських земель приділили С.О. Біляєва (Беляева, 1982) та Л.І. Виногородська (Виногородська, 1988). Актуальними й нині є розробки Л. В. Чміль: стисла методичка за її співавторства "Українська наддніпрянська кераміка" є незамінним посібником для кожного керамолога (Омельченко та ін., 1994). Типологію західноукраїнської кераміки розробила В.Д. Гупало (Гупало, 1994). Okремо варто згадати доробок Г.Ю. Івакіна (Івакін, 1996). Його монографія, присвячена історії Києва післямонгольського часу, багато в чому базувалась на аналізі колекцій гончарних виробів. На підставі аналізу археологічних джерел Г.Ю. Івакін переконливо спростував тезу про повне запустіння після Батієвої навали, наявність перерви в житті міста чи зміну населення. Ця робота сприяла переходу археологічних досліджень пізньосередньовічної доби на якісно новий рівень та суттєвому зростанню наукових пошуків у подальшому. Подібний підхід до системного аналізу археологічних пам'яток давньоруського періоду з Кам'янця свого часу дозволив І.С. Винокуру та М.Б. Петрову розкрити картину давнішої історії міста та його планувальної структури й обґрунтувати започаткування Кам'янця як міста наприкінці XII – початку XIII ст. (Винокур, Петров, 2004). Повертаючись до внеску Г.Ю. Івакіна в археологічне вивчення пам'яток пізньосередньовічної та ранньомодерної доби, зазначимо також, що на пошану дослідника побачив світ спеціальний випуск щоквартальника "Археологія і давня історія України" (Археологія, 2018). В ньому, в тому числі, оприлюднено дослідження співавторів даної публікації (Нечитайло, 2018; Оногда, 2018). Пропонована стаття є результатом дослідницької колаборації та спроби вийти за межі усталених напрямів авторських пошуків. Історіографія питання, звісно, не обмежується цим стислим переліком. Значний обсяг напрацювань науковців з теми буде використано при подальшому розгляді особливостей керамічного комплексу пам'ятки.

**Польові дослідження та характеристика археологічних об'єктів.** Матеріали другої половини XIII – першої половини XV ст., які лягли в основу даної розвідки, було виявлено під час нагляду за відкриттям фундаментів втраченої історичної забудови за адресою: вул. П'ятницька, 12, Польський ринок, 29–31 у 2017 р. (рис. 1–3). Нагляд за відкриттям фундаментів втраченої історичної забудови здійснювала Кам'янець-Подільська архітектурно-археологічна експедиція ДП "НДЦ «Охоронна археологічна служба України» ІА НАН України". Кам'яні



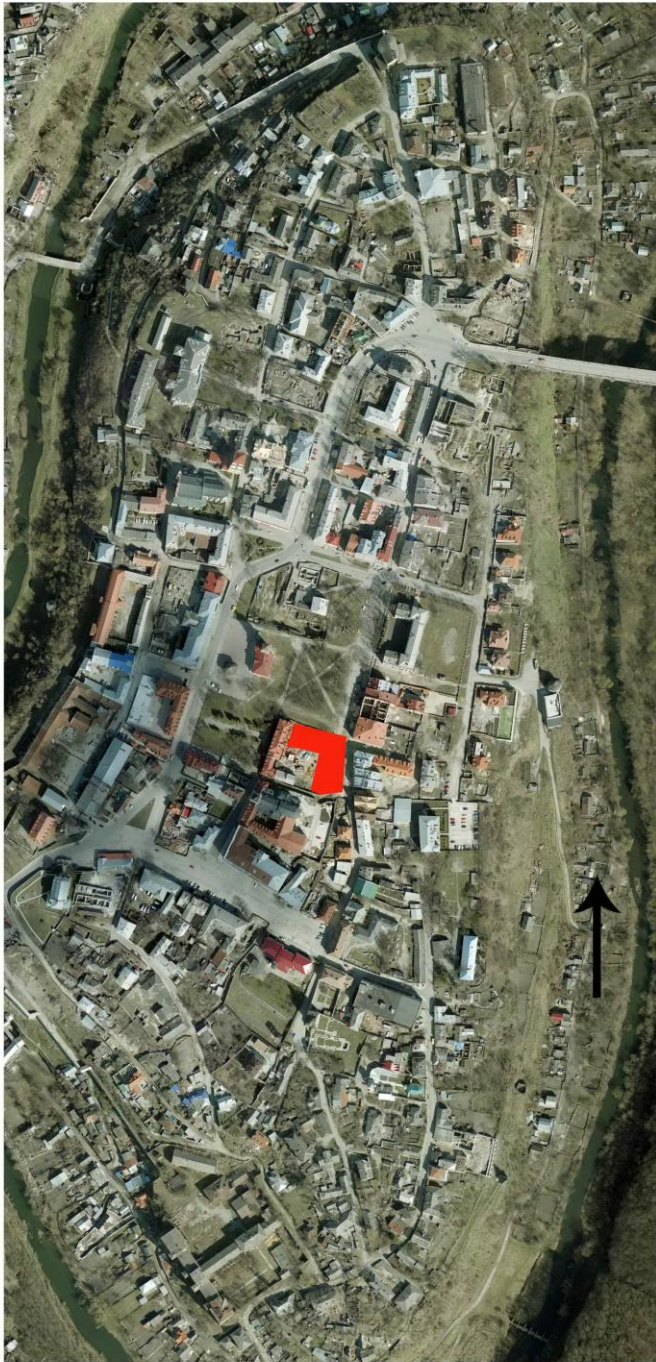

*Рис. 1. Досліджувана ділянка на фрагменті фотоплану міста Кам'янець-Подільський.  
Позначена червоним багатокутником*



*Рис. 2 Досліджувана ділянка на фрагменті аерофотозйомки 2000-х років*

# П'ЯТНИЦЬКА, 12. ЗАГАЛЬНИЙ ПЛАН



Рис. 3. Загальний план розкопу

# П'ЯТНИЦЬКА, 12. ОБ'ЄКТ 1



Рис. 4. План групи об'єктів № 1

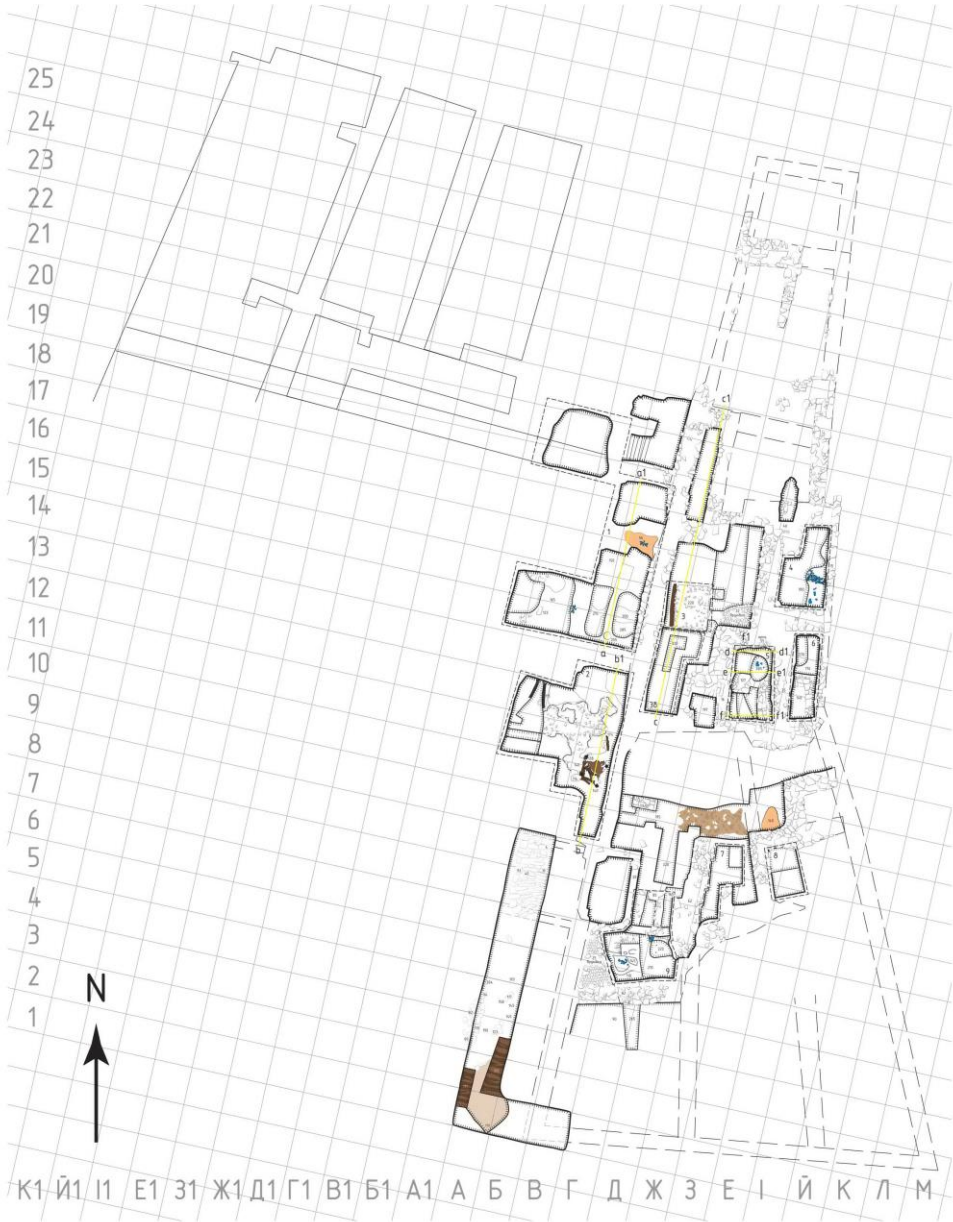

Рис. 5. Розріз об'єкту № 1 по лінії а-а1. Умовні позначення: 1 – мішаний гумусований шар; 2 – чорноземний ґрунт темного кольору; 3 – будівельне сміття II половини ХХ століття; 4 – горілий шар коричневого ґрунту з вуглинками; 5 – викид ґрунту з-під траншеї під стіну, або при будівництві підвалу з матеріалами ХІХ ст.; 6 – суглинок; 7 – сірий шар ґрунту, мішаний; 8 – сірий шар ґрунту з вкрапленнями вуглинок, дрібного каміння, обмазки та фрагментів будівельної кераміки і керамічного посуду II половини ХVІІ ст.; 9 – стерильний шар ґрунту сірого кольору; 10 – ґрунт темного кольору з вуглинками та частинами обмазки; 11 – скупчення обмазки; 12 – глиняні "вальки"; 13 – щільний гумусований шар темного кольору з включеннями вуглинок, кісток, кераміки 2 половини ХІІІ–ХІV ст.; 14 – шар глини з вкрапленнями обмазки; 15 – шар ґрунту сірого кольору з мілким камінням; 16 – шар сірого ґрунту з обмазкою; 17 – шар суглинку бурого кольору з матеріалами трипільської культури; 18 – печина; 19 – долівка печі

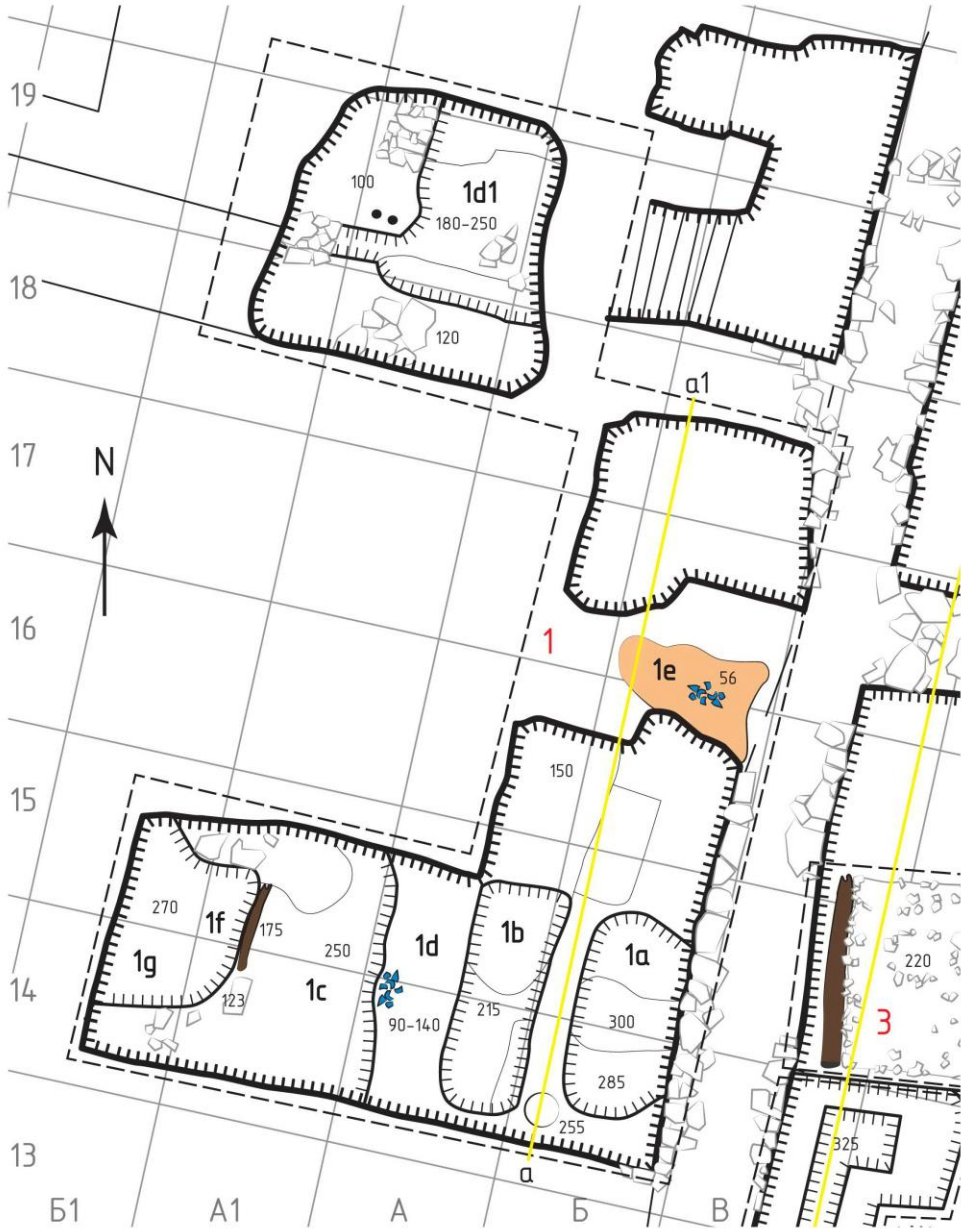

Рис. 6. Група об'єктів № 1 на фрагменті ортофотоплану розкопу. Позначено літерою А.  
Виконавець: Коваленко С. В.

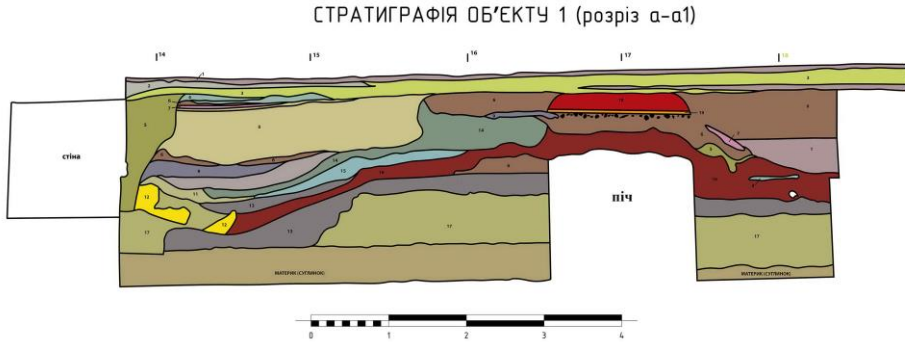

Рис. 7. Зачистка "вальків" у ямі (кв. А-14-15)



Рис. 8. Східна яма. 1 – до зняття стратиграфічної бровки;  
2 – після зняття стратиграфічної бровки.



*Рис. 9. Західна яма в процесі розчистки*





*Рис. 10. Зачистка фрагменту глинобитної споруди за адресою Польський ринок, 31 у кв. А1-Б1-18-19*

споруди на цій ділянці зводились траншейно-стрічковим методом. В результаті, більшість споруд та об'єктів більш ранніх періодів були "перерізані" траншеями під фундаменти. Це сприяло частковій збереженості об'єктів та культурних шарів і дало можливість їх комплексно дослідити. Найкраще археологічні об'єкти були збережені у вільних від підземної забудови місцях. За межами фундаментів кам'яниць № 29 та 31, на території колишнього внутрішнього двору, було виявлено групу об'єктів № 1 (рис. 4).

У складі об'єкта було досліджено залишки наступних споруд (рис. 4):

1. Частину заглибленої споруди другої половини XIII – першої половини XV ст. (до її складу входили: західна яма (рис. 4, 1c), східна яма (рис. 4, 1a) та верхня яма з "вальками" (рис. 4, 1b);

2. Фрагменти споруд другої половини XV – першої половини XVI ст. (рис. 4, 1d, 1d1).

3. Піч XV–XVI ст. (рис. 4, 1e).

4. Частину цистерни для води другої половини XVI – початку XVII ст. (рис. 4, 1f).

5. Господарські ями другої половини XVII–XIX ст. (рис. 4, 1g).

Найбільший інтерес викликало дослідження фрагменту споруди другої половини XIII – першої половини XV ст. Залишки споруди складались з трьох ям, об'єднаних між собою: верхньої ями з глиняними "вальками" (рис. 4, 1b), західної ями (рис. 4, 1c) та східної ями (рис. 4, 1a). Ймовірно, що частиною цієї ж споруди були залишки глинобитної будівлі, досліджені впритул до південної стіни кам'яниці на Польському ринку, 31 (рис. 4, 1d1; 10).

**Верхня яма з глиняними "вальками".** Запуск ями простежено на глибині 1,6 м від нульового рівня. Глибина ями – 2 м від нульового рівня, довжина – 1,55–1,6 м. Яма овальної форми, витягнута по лінії південь-північ. Над верхньою ямою простежено яму більш пізнього часу з матеріалами другої половини XVII ст. (рис. 4, 1b; 7). Нижче ями XVII ст. фіксувалась вирівняна суглинкова долівка житла з розвалом кахлів другої половини XV – першої половини XVI ст. (рис. 5, 6). Нижче долівки житла залягали шари печини (обмазки) яскраво червоного кольору та сірого ґрунту, мішаного з печиною, майже стерильні, без знахідок (рис. 5, 9–13). Під ними було виявлено завал глиняних блоків-"вальків" (рис. 7). "Вальки" – підпрямокутної форми, середнього розміру 25–35×35–45 см. Під шаром з вальками лежав темний гумусований ґрунт з дрібним камінням, деревним вугіллям, кістками тва-

рин, риб, фрагментами яєчної шкарлупи та уламками кераміки другої половини XIII – першої половини XV ст. (рис. 5, 13). Зі сходу та заходу до верхньої ями примикали східна й західна ями.

**Західна яма.** Автентичний впуск ями та її верхня частина зрізані під час нівелювання денної поверхні під підлогу житла з кахлями XV – першої половини XVI ст. Сучасний рівень впуску зафіксовано на глибині 1,8–1,9 м від нульового рівня. Між західною ямою (рис. 4, 1с; 9) і верхньою ямою з глиняними "вальками" (рис. 4, 1b) будівничими ям було залишено смугу вирівняної глиняної долівки до 1 м завширшки на глибині 1,4 м від нульового рівня. Глибина західної ями від нульового рівня склала 2,5–2,6 м. Спостерігалось падіння рівня долівки ями у західному напрямку. Досліджена площа ями склала понад 4 м<sup>2</sup>.

Із заходу західна яма була "перерізана" ямами другої половини XVI–XIX ст. (рис. 4; 6). З півдня об'єкт перерізала впускна кам'яна стіна другої половини XIX ст. Над ямою простежено долівку житла XV – першої половини XVI ст. (рис. 4, 1d) із завалом кахлів. Нижче завалу кахлів спостерігалось "падіння" безінвентарних шарів, насичених яскраво-червоною печиною у західному напрямі (рис. 9).

Заповнення ями – гумусований ґрунт, насичений тлілим деревом, камінням середніх розмірів, кістками тварин та фрагментованою керамікою другої половини XIII – першої половини XV ст. В заповненні ями було розчищено залишки залізного стремена *in situ* (рис. 9). Західна яма виявилась найбільш пошкодженою пізнішими об'єктами і її форма та функціональні особливості залишаються до кінця нез'ясованими.

**Східна яма.** Запуск ями простежено на глибині 2,65 м від нульового рівня (рис. 4, 1a). Заглиблена на 0,7 м нижче дна західної ями. Сполучається з нею похилою стінкою, підрубаною під кутом 45°. Яма овальної форми, витягнута з півночі на південь на 2,55 м. По лінії захід-схід простежена на ширину 1,5 м. Зі сходу перерізана пізньою кам'яною стіною, що з'єднувала внутрішні двори садиб по вул. П'ятницька, 12 та Польський ринок, 29 (рис. 3; 4; 6). Яма має глибину 2,85–3 м від сучасної денної поверхні (рис. 4, 1a; рис. 8). Заповнення ями мало вигляд прошарків гумусованого ґрунту з дрібним камінням, деревним вугіллям, кістками тварин та фрагментованою керамікою другої половини XIII – першої половини XV ст., які чергувались зі стерильними прошарками суглинку. Не виключено, що східна яма

використовувалась для зберігання продуктів і була частиною середньовічного льоху.

**Фрагменти споруди (Польський ринок, 31).** Під час нагляду за розкриттям фундаментів втраченої історичної забудови за адресою Польський ринок, 31, у квадратах А1-Б1-18-19 було відкрито фрагмент глинобитної споруди з матеріалами другої половини XIII – першої половини XVI ст. (рис. 4, 1d; 10). З півночі та сходу фрагмент споруди було перерізано стінами кам'яниці за адресою Польський ринок, 31. Із заходу – стінами кам'яниці за адресою Польський ринок, 33. Площа досліджень об'єкту склала близько 12 м<sup>2</sup>. Заповнення об'єкту складалось з горизонтів мішаного суглинку, з печиною, камінням, тлілим деревом. В результаті розчистки цих шарів вдалось виявити кілька рівнів денної поверхні, заглиблення від стовпових ям та фрагмент кам'яної вимостки (рис. 10).

Кам'яну вимостку (кладку фундаменту?) було виявлено на глибині 1,6 м від нульового рівня у вигляді двох рядів вапнякового каменю з орієнтацією підень-північ. Каміні лежали в мішаному суглинковому шарі з лінзами гумусованого ґрунту, насиченого вуглинками, фрагментами печини та кераміки. Ширина вимостки (кладки?) становила 0,4–0,45 м. Досліджена довжина – 1,5 м (рис. 10; 4, 1d1).

У квадратах Б1-18-19 на глибині 1 м було розчищено глиняну долівку споруди з двома стовповими ямами діаметром 8–10 см (рис. 10; 4, 1d1). Відстань між ямами – 0,3 м. Стратиграфічно та за глибиною залягання вимостка у квадратах А1-18-19 співпадає з рівнем глиняної долівки зі стовповими ямами, виявленої у квадраті Б1-19. Під вимосткою залягав гумусований культурний шар, насичений фрагментами обмазки, дрібним камінням, деревним вугіллям та фрагментами керамічного посуду другої половини XIII – першої половини XVI ст.

Судячи із будівельних залишків, де переважають прошарки суглинку, тлілого та горілого дерева, споруда за характером була глинобитна, де камінь було використано як вимостку та, ймовірно, основу фундаменту. Комплекс датований за монетними знахідками. Верхні шари – угорським денарієм Фердинада I (1556–1564 рр.). Нижній горизонт датується монетами європейської чеканки XIV – першої половини XV ст. Це два денарії Владислава II Ягайла та фрагмент гроша Владислава II Ягайла. Усі монети залягають нижче виявленої долівки споруди та кам'яної вимостки. Планіграфія та стратиграфія фрагмен-

ту споруди виявленої у квадратах А1-Б1-18-19, залишки будівельних матеріалів, рухомий матеріал дають підстави вважати її частиною будівлі з трьома ямами, описаної вище. У другій половині XV – першій половині XVI ст. споруда зазнала перепланування (рис. 10).

Фрагментарна збереженість будівель не дає повного розуміння їх розмірів та планувальних особливостей. Наявність валькованих блоків та великої кількості сирцевої глини в заповненні об'єктів дозволяють обережно ототожнювати їх із будівельними техніками, що використовувались у містах Золотої Орди. Наприклад, дослідник жител Нового Сараю В.Л. Єгоров виділяє прямокутні будинки з дерев'яними стінами на сирцевому цоколі, без заглибленого фундаменту з глинобитною підлогою (Єгоров, 1970: 172–173). Подібні будинки досліджувались на золотоординських пам'ятках Молдови: в Старому Орхеї та Костештах (Тельнов, Рябой, 2000), а також у Білгороді-Дністровському (Кравченко, 1976).

**Характеристика керамічного комплексу другої половини XIII – першої половини XV ст.** В основу робочої типології та класифікації лягла кераміка, виявлена в закритому комплексі: верхній ямі з "вальками", східній та західній ямах. Описані вище ями пов'язані між собою і є частиною єдиної споруди. Також до складу цієї споруди, або групи споруд, входила частково досліджена у квадратах А1-Б1-18-19 будівля. До колекції також відібрано зразки кераміки з синхронного шару з інших об'єктів розкопу та фрагменти посуду, виявлені в перевідкладеному стані.

За технологічними характеристиками – кольором черепка та складом формувальних мас, нами в процесі камеральної обробки колекції було виділено наступні групи виробів:

**Група А.** Зовні черепки посуду цього типу часто мають сірий або чорний колір, зсередини – цегельний, червоний, світло-коричневий (рис. 11). Формувальна маса зі значною домішкою піску. Черепок важкий, шерехатий. Випал неоднорідний, черепок переважно тришаровий, з товстим чорним центральним шаром та світло-коричневими шарами зовні. Денце – зі слідами підсипки. Переважно, це горщики Типу I (№№ 1102–1105<sup>3</sup>, 1014, 1017, 1018, 1027, 1029, 1043, 1107 та ін.) і покоришки (№ 1076).

**Група В.** Колір черепка – червоний, глина озалізнена, на зламі – однорідного кольору (рис. 11). Черепок легкий, глина із дрібними

<sup>3</sup> Тут і далі номер відповідає номеру інвентарного опису знахідок.

включеннями вапняку. Вироби групи В представлені горщиками типу V з гострокутним рифленням по плечовій частині (№№ 1120, 1122, 1123 та ін.).

**Група С.** Колір черепка світло-жовтий, пісочний, бежевий (рис. 12). На зламі сірий – тришаровий, перепалений. Черепок легкий. Глина – із дрібними включеннями вапняку. Представлений фрагментами горщиків та макітер (№№ 1086–1089 та ін.).

**Група D.** Колір черепка різних відтінків (рис. 11). Стінки грубі, 0,8–1,1 см завтовшки. Формувальна маса із рослинними домішками. Денце зі слідами підсипки (№№ 1159, 1201, 1213–1216 та ін.).

**Група Е.** Сіроглиняний посуд із більш чи менш значною домішкою піску (рис. 12). Черепок – легкий, димлений. Керамічні вироби, що відносяться до цієї групи, представлені макітроподібними посудинами (№№ 1044, 1190, 1209 та ін.).

**Група F.** Черепок чорного рівномірного кольору, перепалений. Формувальна маса із домішкою кварцевого піску, що створює ефект золотавих блискіток (рис. 11). Поверхня шерехата (№№ 1198, 1011 та ін.).

Важливим етапом технологічного процесу є формовка гончарних виробів. За візуальними прикметами посуд із розглядуваної колекції має ознаки конструювання, що відповідають етапам розвитку функцій круга – РФК за О. О. Бобринським (Бобринский, 1978). Попередньо простежено застосування прийомів різних етапів, від РФК-4 до РФК-6, коли поєднувались техніка стрічкового наліпу та використання гончарного круга як інструменту для витягування й обробки начину, а також часткового формування порожнистого тіла. Вочевидь, до нижчих етапів РФК відносяться вироби груп D та F. Припускаємо застосування й ножного швидкообертового круга, коли посудина конструюється шляхом витягування з одного шматка – РФК-7. Проте це припущення потребує більш детального вивчення та залучення природничих методів дослідження. Проблема детальнішого вивчення способів формовки пов'язана також із незначним рівнем репрезентованості виробів повного профілю у колекції знахідок. Більш детальне дослідження технології виробництва у подальшому зможе пролити світло на багато аспектів соціального й економічного розвитку тогочасного Кам'янця і його населення.

Керамічний комплекс систематизовано також за морфологічними характеристиками й асортиментом. Традиційно, в колекції домінують горщики – наймасовіша категорія кераміки. Вони поділяються на типи за особливостями профілю вінець. В колекції є покоришки, макітри,

глеки. Корчаги, миски-плошки та зразки імпортованої кераміки представлені поодинокими зразками.

**Горщики.** Горщики у середньовічний та ранньомодерний час використовувались для приготування їжі, зберігання продуктів, або ж в якості столового посуду. В цілому в розглядуваній колекції горщиків є виробу усіх основних груп за технологічними ознаками. Денця горщиків мають сліди підсипки, є також зразки зі слідами зрізування з круга. Розвалів горщиків, на основі яких можна було б відтворити профіль посудин, знайдено небагато. Усього було проаналізовано 184 фрагменти горщиків. За формою вінець вони розподіляються на 5 основних типів. Оскільки розвиток гончарства не відбувався ізольовано, а значною мірою залежав як від внутрішніх чинників, так і зовнішніх впливів, в межах публікації ми також проаналізували аналогії цим типам з інших пам'яток. Це дозволяє краще розуміти шляхи можливих соціокультурних взаємовпливів та глобальні тенденції розвитку гончарного виробництва в золотоординський час та за литовської доби. Аналогії за морфологічними характеристиками профілів горщиків у деяких випадках майже точно віддзеркалюють зразки посуду з Кам'янця, а в деяких випадках відображають відносну подібність традицій формотворення.

**Тип І.** Посудини темно-коричневого, цегельного, чорного кольору, що за технологічними ознаками відносяться до групи А. За особливостями мікромоделювання вінець, в межах типу виділяються 3 різновиди вінець – типи Ia, Ib та Ic.

**Тип Ia.** Представлений 18 фрагментами горщиків. Це посудини із коротким вінцем, що плавно відігнуте назовні. Профіль близький до ромбічної форми. Край вінця або звужений, відтягнутий, або заокруглений. Посередині висоти вінця – заокруглений, або гострокутний виступ-валик (рис. 13: 315, 998). Зсередини – заріз під кришку у вигляді невеликого виступу (№№ 998, 1014, 1018, 1020, 1029, 1033, 1037, 1066–1069, та ін.).

Аналогії типу Ia в Кам'янці-Подільському походять з об'єктів різного часу у місті: XII–XIII ст. – територія Старого замку (Винокур, Петров, 2004: рис. 1); XIII–XIV ст. – мала південна вежа замку №1, (Пламєницька, Пламєницька, 1999: рис. 45) та вул. Татарська, 17/1 (Вашук, Старенький, 2020: рис. 3). Аналогії з інших регіонів датуються в межах XIII–XIV ст. – Луцьк (Терський, 2006: рис. 43), Невицький замок на Закарпатті (Дзембас, 2018: рис. 17), західноукраїнські землі, типологія

(Гупало, 1994: гр. I), Старий Орхей у Молдові (Смирнов, 1960: рис. 1), Вроцлав (Rzeznik, 1999: рис. 6) та Куново (Kruppe, 1968: рис. 28) у Польщі.

**Тип Ib.** Представлений 10 фрагментами вінець горщиків (рис. 14). Вінце коротке, плавно відігнуте назовні. Профіль близький до ромбічної форми. Однак, на відміну від типу Ia, край вінця потовщений, заокруглений, або підрізаний, простежуються сегментні зрізи під прямим та гострим кутом (№№ 1022–1024, 1026, 1040 та ін.).

Вінця горщиків типу Ib подібні до зразків кераміки з пам'яток в межах XIII–XIV ст. – Кам'янець-Подільський, вул. Татарська, 17/1 (Ващук, Старенький, 2020: рис. 3, 4), Луцьк (Терський, 2006: рис. 116), Невицький замок (Дзембас, 2018: рис. 13), пос. Григорівка на Київщині (Петрашенко, 2005: рис. 72), Новгород-Сіверський (Виногородська, 1988), Середня Наддніпрянина, типологія (Беляева, 1982: рис. 29), Вроцлав у Польщі (Rzeznik, 1999: рис. 6; Kruppe, 1968: рис. 4), пос. Лукашівка у Молдові (Хынку, 1959: рис. 5); в межах XIV–XIV ст. – фортеця Шкея-Сучава, Румунія (Diaconu, 1959: рис. 7).

**Тип Ic.** Представлений 8 зразками фрагментів горщиків. Вінце пряме, вертикальне, незначно відігнуте назовні з потовщеним манжетом на краю вінця (рис. 15). Посередині висоти вінця – гострокутний виступ-валик. Трапляються варіанти з відтягнутим нижнім краєм манжета та горизонтально зрізаною верхньою частиною. По площині горизонтальної частини іноді наявне невелике заглиблення під накривку (№№ 1036, 1042, 1064 та ін.).

Схожі до даного типу вінця відомі за матеріалами пам'яток в межах XIII–XIV ст. – Луцьк (Терський, 2006: рис. 43; 120), Середня Наддніпрянина, типологія (Беляева, 1982: рис. 29), Вроцлав (Rzeznik, 1999: рис. 6; Kruppe, 1968: рис. 1; 3) та Варшава (Kruppe, 1961: рис. 77) у Польщі, Серет у Румунії (Spinei, 2006: рис. 3); в межах XIV–XIV ст. – фортеця Шкея-Сучава (Diaconu, 1959: рис. 7) та м. Сучава (Busuioc, 1964: рис. 7) у Румунії, Пуцьк (Starsi, 2019: рис. 2) та Орлув (Kajzer, 1989: рис. 7) у Польщі.

**Тип II.** Представлений 25 фрагментами посудин. Це вироби групи С за технологічними ознаками. У профілі вінця горщиків даного типу С-подібно вигнуті назовні (рис. 15). Є варіанти з невеликим валиком чи тонким валиком посередині. Деякі варіанти типу мають зрізану горизонтальну площину вінця із невеликим заглибленням під покришку (№№ 1003, 1045–1047, 1086, 1087, 1089, та ін.).





Рис. 11. Зразки кераміки за групами тіста:  
A-1020, 1027; B-1125, 1133; D-996, 1001, 1108; F-1011



Рис. 12. Зразки кераміки за групами тіста: В-1063, 1084; Е-944, 1044



Рис. 13. Горщики типу Ia



Рис. 14. Горщики типу Ib

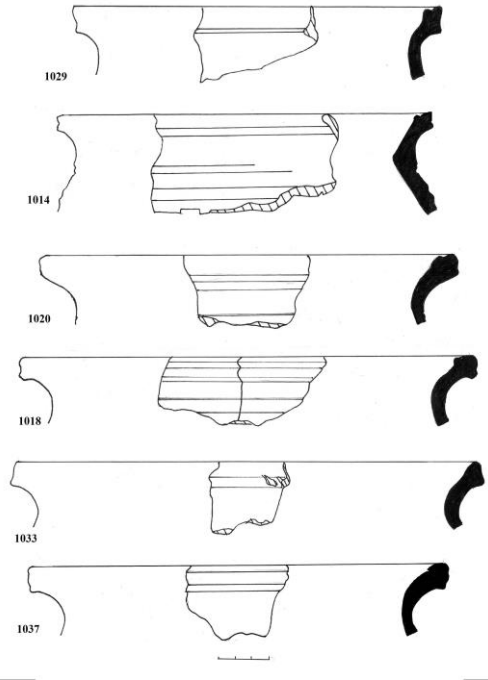

Рис. 15. Горщики II пол. XIII – початку XV ст.:  
тип Ic-1036, 1042, 1064; тип II: 1003, 1042, 1047

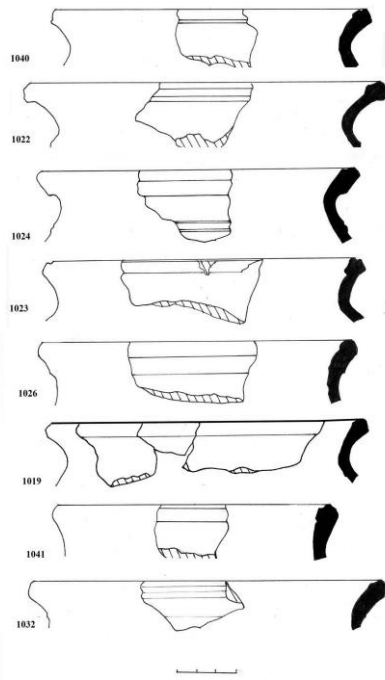

Рис. 16. Горщики типу III

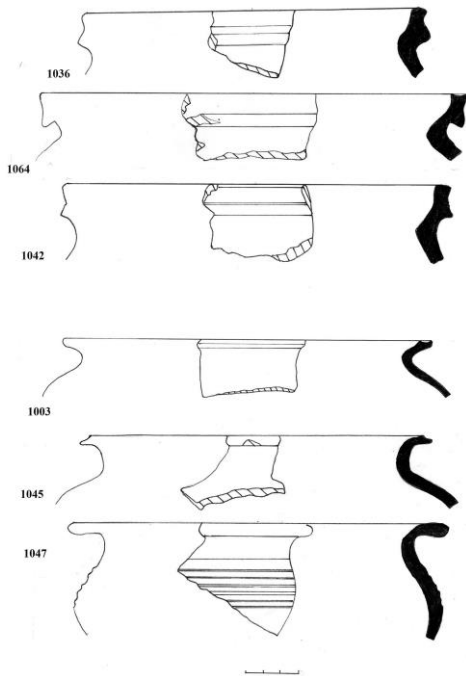

Рис. 17. Горцики II пол. XIII – початку XV ст.:  
mun IV:1012, 1015, 1034. mun V: 1098, 1120

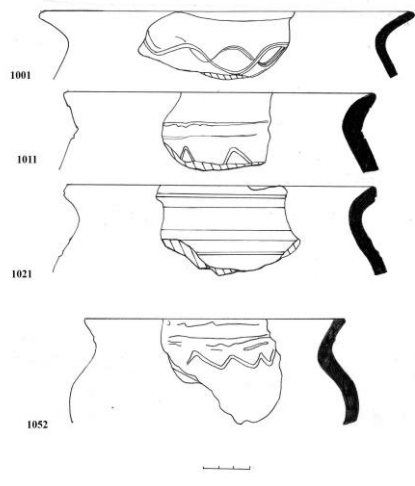

Рис. 18. Макіпру: mun II –1063;  
mun I – 1044; mun IV – 1192

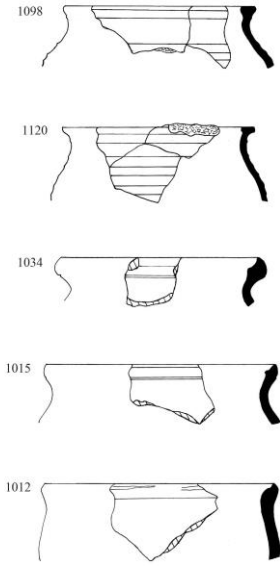

Рис. 19. Макіпру туну III

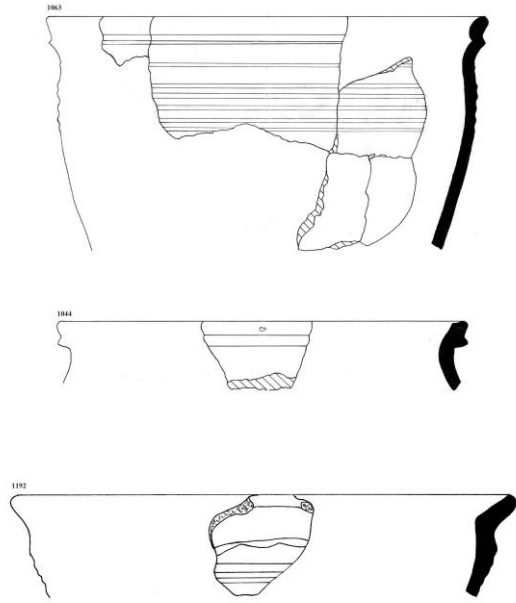

Рис. 20. Фрагменти покришок  
II половини XIII – початку XV ст.



Рис. 21. Фрагменти покришок II половини XIII – початку XV ст.

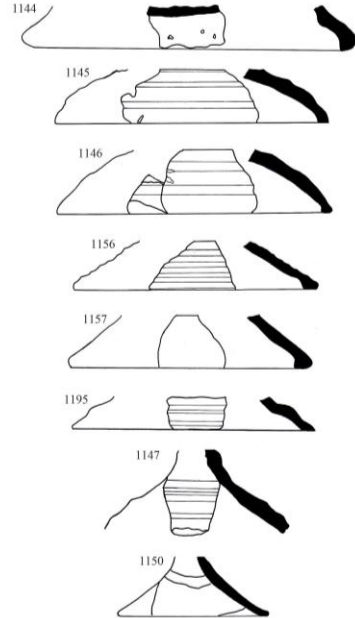

Рис. 22. Керамічні вироби: 999 – орнаментир; 1009 – миска ("плошка"); 1093 – корчага

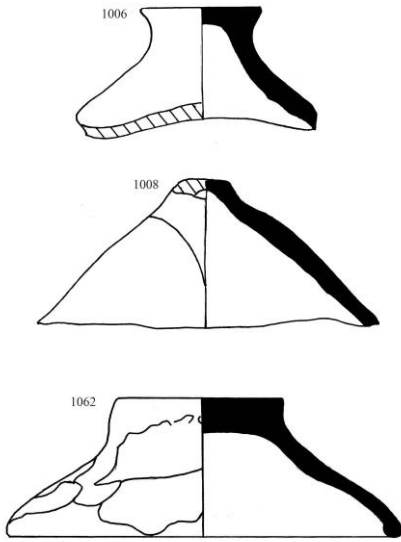

Рис. 23. Знахідки XIV століття: 1100–1101 – фрагменти кримських поліхромних чаш з гравіюванням по ангобу XIV ст., Пд.-Зх. Крим; 2 – київське наслідування дангу Джанібек-хана 1352–1353 рр.

Подібні за способом моделювання верхньої частини горщики представлені на пам'ятках більш раннього часу, в межах XII–XIII ст. – передмістя Помостичі (Терський, 2006: рис. 76) та ур. Гнідавська гірка у (Бардецький, Прищепа, 2018: рис. 2, 10) в околицях Луцька, Буковина (Тимошук, 1982: рис. 13; Возний, 2009: рис. 35), західноукраїнські землі, типологія (Гупало, 1994: гр. I), Вроцлав у Польщі (Rzeźnik, 1999: рис. 6), Райки на Житомирщині (Томашевський, 1999: рис. 4); в межах XIV–XIV ст. – Луцьк (Терський, 2006: рис. 119), Варшава (Kruppe, 1961: рис. 77) та Орлув (Kajzer, 1989: рис. 11) у Польщі.

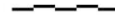
**Тип III.** Представлений зразками 17 фрагментів, що за технологічними ознаками відносяться до групи D. Привертає увагу знахідка виробу повного археологічного профілю (№ 1000). По верхньому краю цього горщика помітні виразні сліди загладжування поверхні, можливо травою. Поверхня нерівномірною кольору – коричнева у придонній частині та темно-сіра у верхній. Виріб кулястої форми, стінки доволі грубі, рівномірної товщини. По плечу – смуга хвилястого заглибленого орнаменту.

Посуд даного типу має ознаки нерівномірного випалу. Вінце у перетині без потовщень, відтягнуте та вигнуте назовні з потоншеним заокругленим краєм (рис. 16). Черепок легший, ніж у горщиків типу I. Стінки деяких виробів орнаментовані хвилястою (зигзагоподібною) заглибленою лінією (№№ 1109, 1110, 1012, 1013, 1015, 1017, 1025, 1027, 1034, 1036, 1043, 1077–1082, 1108).

Більша частина аналогій горщиків із вінцями типу III відноситься до так званої "своєрідної" групи кераміки – доволі цікавого феномену пізньосередньовічної матеріальної культури, зафіксованого у численних комплексах широкого хронологічного діапазону від другої половини XIII до початку XVI ст. Цій групі присвячено окрему розвідку співаторки публікації (Оногда, 2007). "Своєрідна" група вирізняється архаїчністю техніко-морфологічних ознак та відсутністю гомогенності з типологічної точки зору. Її генеза та особливості досі є предметом усних дискусій, а за результатами археологічних досліджень до наукового обігу поступово вводиться все більше подібних зразків.

Аналогічні посудини представлені у комплексах, датованих в межах другої половини XIII–XIV ст. – мала південна вежа замку № 1 у Кам'янці-Подільському (Пламеницька, Пламеницька, 1999: рис. 45), Буковина, типологія (Тимошук, 1982: рис. 19), Невицький замок на Закарпатті (Дзембас, 2018: рис. 13), різні об'єкти у Києві (Оногда,

2007: с. 71), пос. Пойма на Чернігівщині (Веремейчик, 2007: рис. 4), Лукашівка у Молдові (Хынку, 1959: рис. 5), Обяляй (Petrauskas, 2015: рис. 4; Urbanavicius, Urbanaviciene, 1977: 21–22, 61–63) та Кернаве (Baltramiejūnaitė, 2016: рис. 11) у Литві, Єзерище в Білорусі (Левко, 1983: рис. 18), Рильськ Курської обл. у РФ (Веретюшкин, 2005: рис. 1); в межах XIV–XV ст. – вул. П'ятницька, 10 (Болтанюк, 2012: рис. 7: 4), вул. Татарська, 17/1 (Ващук, Старенький, 2020: 5), вул. Зарванська, 7/1 (Ващук, Старенький, 2018: рис. 16; 18) та гончарне горно по вул. Троїцька, 4-а (Старенький та ін., 2018: рис. 2) у Кам'янці-Подільському, Сокільці на Вінниччині (Кучера, 1965: рис. 5), Луцьк (Терський, 2006: рис. 131), замки Східного Поділля (Виногородська, 2008: рис. 2), Старий Орхей у Молдові (Смирнов, 1960: рис. 1; Postica, 2006: рис. 76), а також за матеріалами досліджень багатьох інших пам'яток.

**Тип IV.** Представлений 5 фрагментами горщиків (рис. 17), що належать до груп D та A за технологічними ознаками. Вінце майже вертикальне, незначно відігнуте назовні. Край вінця – потоншений, відігнутий вгору. Посередині висоти вінце має потовщення назовні (№ 1034), або всередину (№ 1012). Зсередини є виступ або виїмка під покришку (№№ 1034, 1015).

Подібне профілювання мають горщики, що датуються в межах XIII–XIV ст. – мала південна вежа № 1 Кам'янецького замку (Пламеницька, Пламеницька, 1999: рис. 45) та вул. Татарська, 17/1 (Ващук, Старенький, 2020: рис. 4) у Кам'янці-Подільському, Буковина, типологія (Возний, 2009: рис. 34), Невицький замок на Закарпатті (Дзембас, 2018: рис. 13: 8), Витачів на Київщині (Капустін, 2011: рис. 3), пос. Пойма на Чернігівщині (Веремейчик, 2007: рис. 3), Новгород-Сіверський, типологія (Виногородська, 1988: 3Б), Вроцлав у Польщі (Rzezniak, 1999: рис. 6); в межах XV – початку XVI ст. – гончарне горно по вул. Троїцька 4-а у Кам'янці (Старенький та ін., 2018: рис. 2), Старий Орхей у Молдові (Абызова et al., 1982: рис. 37).

**Тип V.** Представлений лише 2 фрагментами, які, проте, суттєво відрізняються від інших типів горщиків (рис. 17). За технологічними характеристиками ці знахідки відносяться до виробів групи B. Віня у перетині прямі, незначно відігнуті назовні, зі зрізаною та сплющеною "Т"-подібною верхньою частиною (№№ 1098, 1120).

Відповідні аналогії цьому типові нечисленні та відібрані, насамперед, за схожістю принципів оформлення верхнього краю посудин. Йдеться про зразки кераміки, що датуються в межах XII–XIII ст. –

Буковина, типологія (Тимошук, 1982: рис. 13), Галицька земля, типологія (Малевская, 1969: рис. 3); в межах другої половини XIII – середини XV ст. – вул. Татарська, 17/1 у Кам'янці-Подільському (Ващук, Старенький, 2020: рис. 4), Буковина, типологія (Возний, 2009: рис. 35), Орлув (Kajzer, 1989: рис. 9) та Сохачев (Kruppe, 1968: рис. 9) у Польщі.

Представлені вище 5 типів вінець горщиків не є остаточною класифікацією здобутого матеріалу. Окремі поодинокі форми, представлені в колекції, не знайшли відображення у цій схемі. Наведений розподіл найпоширеніших типів вінець другої половини XIII – першої половини XV ст. перебуває в стадії розробки й у подальшому може бути скоригованим.

**Макітри.** В межах дослідження колекції гончарних виробів з Кам'янця-Подільського було проаналізовано 12 фрагментів макітер, включно з розвалами. Під макітрами ми розуміємо конусоподібні посудини з рівновідхиленими від денця високими рівними стінками з різним типом вінець. Робочу класифікацію макітер за типом профілювання вінець пропонуємо нижче.

**Тип I.** Представлений виробами груп А та Е за технологічними ознаками. Посудини типу I вирізняються складнопрофільованим у перетині вінцем: коротким, вертикальним, незначно відігнутих назовні, потовщеним по краю (рис. 18, 12: 1044). Верхній край вінця зрізаний горизонтально, посередині зрізу іноді присутнє незначне поздовжнє заглиблення. Зсередини вінець – також заглиблення, або виступ під покришку. Зовні – гострокутний виступ (№№ 1031, 1051, 1189, 1195).

**Тип II.** Представлений виробами групи С за технологічними ознаками. Вінце в перетині потовщене, заокруглене, вертикальне, вигнуте назовні у формі витягнутого овалу. На межі переходу стінки у вінчик – гострокутний виступ. Стінки сформовані відносно денця з невеликим конусоподібним відхиленням, посередині висоти тулуба набувають заокругленою форми й звужуються до вінець. Макітри цього типу орнаментовані заглибленими лініями по верхній частині стінок (рис. 94, № 1063).

**Тип III.** Представлений виробами груп D, E за технологічними ознаками. Вінце потовщене по краю: або майже вертикальне, незначно відігнуте назовні (рис. 19, № 1002), або плавно вигнуте назовні (рис. 19, № 994). Край вінця у перетині трикутної або «Т»-подібної форми. Стінки сформовані відносно денця з невеликим конусоподібним відхиленням, посередині висоти макітри набувають заокругленої форми



і звужуються до вінець. Стінки у верхній частині оздоблені рядами горизонтальних заглиблених ліній. (№ 994, 1002, 1074).

**Тип IV.** Представлений виробами групи А за технологічними ознаками. Вінце відігнуте відносно тулуба під кутом 90° або 45°. Верх вінця плаский, розширений (рис. 18, № 1192). По площині вінця іноді зустрічається заглиблений орнамент (№№ 1088, 1192, 1193).

Аналогії макітрам різних типів (II–IV) походять з пам'яток, що датуються в межах XIV–XV ст. – гончарне горно по вул. Троїцька, 4-а з Кам'янця-Подільського (Старенький та ін., 2018: рис. 11), Луцьк (Терський, 2006: рис. 127), замки Східного Поділля (Виногородська, 2008: рис. 2) та Орлув у Польщі (Kajzer, 1989: рис. 9).

Окрему увагу привертає знахідка макітри з носиком-зливом на вінцях. Вироби із подібним оформленням верхнього краю датуються другою половиною XIV – першою половиною XV ст. у Лемборку в Польщі (Starski, 2019: рис. 5), XIV–XVI ст. у Києві (Івакін, Балакін, 2001) та XV – першою половиною XVI ст. у Старому Орхеї (Абызова et al., 1982: рис. 37).

**Покришки.** Представлені виробами групи А, D, С за технологічними ознаками (рис. 20–21). До колекції відібрано 25 фрагментів. Основним типом є вироби конічної форми з невеликою гулястою ручкою по центру зі зрізаним верхом. Є варіанти з ручками невеликих розмірів, що використовувались виключно як накривки (рис. 21: 1008). Є покритишки-миски з циліндричною масивною ручкою, яка використовувалась як підставка (рис. 21: 1062, 1006). Подібні покритишки є досить поширеними. Аналогії з різних комплексів датуються різночасово в межах другої половини XIII – першої половини XVI ст. й походять, наприклад, з таких пам'яток – Невицький замок (Дзембас, 2018: рис. 18), пос. Лукашівка (Хынку, 1959: рис. 5) та Старий Орхей у Молдові (Абызова et al., 1982: рис. 44), Пуцьк (Starski, 2019: рис. 2), Лемборк (Starski, 2019: рис. 5) та Орлув (Kajzer, 1989: рис. 10) у Польщі.

Фрагменти корчаг, мисок-плошок, глеків траплялися поодинокі. Одна з плошок із заокругленим краєм вінця (рис. 22: 1009) має аналогію з досліджень на території будівлі Подільської духовної консисторії на пл. Вірменський ринок, 4 (Шевченко, Нагнибіда, 2012: 359, рис. 5.4). Обидві миски-плошки відносяться до групи кераміки А за технологічними ознаками. Денце виробів зі слідами підсипки. Р. Нагнибіда та Д. Шевченко датували миску та супутній археологічний матеріал (фрагменти горщиків) в межах IX–XI століття. Це поширена

й вже згадувана помилка, коли через архаїчні техніко-морфологічні ознаки керамічні матеріали золотоординського часу (другої половини XIII – XIV ст.) датувались VI–VIII або IX–X ст. (Шкурко, 2017). Втім, повні аналогії матеріалів з Вірменської площі, 4, знахідок із закритого комплексу в об'єкті № 1 на П'ятницькій, 12, інших місцезнаходжень Кам'янця та аналогій із суміжних синхронних пам'яток, дозволяють датувати знахідки в межах другої половини XIII–XIV ст.

Цікавими є два фрагменти червоноглиняних поліхромних чаш виробництва Південно-Західного Криму, що датуються XIV ст. (рис. 23). Чаші прикрашені гравіюванням по ангобу і поліхромним підполивним декором (жовтого, зеленого, коричневого кольорів). Фрагменти чаш були виявлені у заповненні східної і західної ям. Аналогії подібним чашам відомі в Торговицькому археологічному комплексі (Козырь, Боровик, 2017: 346, рис. 9), а також в якості імпорту у Луцьку (Терський, 2006: фото 2). З імпорту трапився також уламок ручки амфори.

У заповненні східної та західної ям і в синхронних їм шарах у квадратах А-Б-17-18 було знайдено фрагментовані та цілі вироби з заліза. Більшість предметів (цвяхи, пластини) були в сильно кородованому стані. Частина предметів частково або повністю зберегли свою форму. Можна виділити: виделкоподібний предмет, залишки стремена, ключ. Знахідки з кольорового металу представлені фрагментованими деталями одягу та монетами. Знахідки з металу будуть розглянуті в окремій статті.

Датування комплексу базується на стратиграфічних спостереженнях, масових аналогіях керамічного матеріалу з синхронних пам'яток, керамічних імпортах, а також монетах. Серед нумізматичних знахідок у комплексі з об'єкта № 1: київське наслідування дангу Джанібек хана 1352–1353 рр., мідний фелс та золотоординський пул (рис. 23). Монети європейської чеканки представлені двома денаріями Владислава II Ягайла (1386–1434) та молдавським грошем.

**Висновки.** Артефакти та об'єкти другої половини XIII – першої половини XV ст., досліджені на ділянці П'ятницька, 12 – Польський ринок, 29, 31, дають можливість зробити кілька важливих висновків та узагальнень.

Насамперед, вони стосуються фрагментів виявлених будівель. При зведенні споруд у південному кварталі Польського ринку використовувалась техніка валькованих блоків. Техніка будівництва з валько-

ваних глиняних (саманних) блоків, на нашу думку, є впливом традицій Золотої Орди. Подібні будівельні техніки використовувались в інших золотординських містах на Дністрі: Білгороді та Старому Орхеї. На цей період вказують також знахідка наслідування золотординської монети та фрагменти кримських поліхромних чаш. Отже, появу дослідженої споруди ймовірно можна пов'язувати із золотоординським періодом Кам'янця-Подільського (друга половина XIII – друга половина XIV ст.). Тоді Поділля входило до складу улусу Куримиши. Споруда використовувалась і в часи, коли Кам'янець був частиною Великого князівства Литовського, про що свідчать окремі групи посуду та знахідки західноєвропейських монет другої половини XIV – початку XV ст. Після польсько-литовської війни за Поділля 1430-х рр. Кам'янець стає частиною Королівства Польського. Приблизно на цей час припадає реконструкція споруди. Тоді усі три ями будівлі були засипані і над ними виникло житло з глиняною підлогою та кахляною піччю. Кахлі та супутні матеріали, що походять з фрагменту житла дозволяють встановити умовну верхню хронологічну межу для досліджуваного керамічного комплексу – друга половина XV ст.

Керамічний комплекс, виявлений на території південної перії Польського ринку не є гомогенним. У ньому поєднуються доволі розмаїті як за асортиментом і формою, так і технологією, гончарні виробы. Деякі типи кераміки вочевидь продовжують давньоруську традицію гончарного виробництва, про що свідчить не лише морфологія виробів, а й аналогії в матеріалах XII–XIII ст., в тому числі з Кам'янця. Типологічне розмаїття виробів та аналогії з різних регіонів дозволяють стверджувати, що в золотоординський час та литовську добу тут сформувався доволі цікавий локальний феномен. Попри очевидні напрями культурних взаємовпливів та аналогії, керамічний комплекс Кам'янця відображає з, одного боку, феномен "перехрестя культур", а з іншого боку – своєрідність локальної матеріальної культури. Широка дата побутування досліджуваної колекції може бути пов'язана з включенням Пониззя до складу Великого князівства Литовського у 1360-х рр. Про це непрямо свідчить наявність у комплексі певних рис, що проявляється у побутуванні виробів, які мають численні аналогії у західних регіонах: на Волині, Галичині, Буковині, у Польщі, Молдові тощо. Йдеться про горщики із вінцями типу Ia, до того ж нехарактерні для гончарства Середньої Наддніпрянщини, а також макітри, покрішки, глеки. Розмаїтий асортимент посуду й присутність фрагментів

кримської полив'яної кераміки свідчать про інтенсивне міське життя в тогочасному Старому місті. Найбільше різночасових аналогій звідусіль, аж включно до нинішньої Курщини, зафіксовано для горщиків із вінцями типу III, що цілком логічно, з огляду на специфіку феномену "своєрідної" групи кераміки. Розмаїтими є географічні паралелі в оформленні вінець типу IV, які включають як західний напрям, так і, до прикладу, північний схід українських земель. Деякі з типів потребують подальшого дослідження за умови появи більшої кількості зразків, як-от тип V. Комплекс усіх цих ознак відображає строкатість матеріальної культури в межах зазначених хронологічних рамок.

Цікавим та суголосним із керамікою довколишніх теренів є асортимент виробів. Привертає увагу кількісна представленість макітер, аналогії яким походять із дещо пізніших комплексів, нижня дата яких зазвичай не переходить межу XIV ст. Разом із тим, на відміну від значної кількості зразків у синхронних колекціях, в об'єкті відсутні поширені такі типи гончарних виробів, як-от коробчасті кахлі, або полив'яні глеки місцевого виробництва. Керамічні матеріали Кам'янця заслуговують та потребують подальшого вивчення, оскільки гончарні вироби мають значний пізнавальний потенціал щодо вивчення соціокультурних процесів у давнину. Наразі також помітна інтенсифікація кількості виявлених об'єктів золотоординського часу та литовської доби в історичній частині міста. Комплексне дослідження не лише кераміки, а й сукупності всіх цих об'єктів може поглибити знання й розуміння одного з дуже цікавих періодів історії Кам'янця.

Зазначимо, що існує проблема виділення «чистих» комплексів золотоординського та литовського часу. Ця проблема пов'язана з відсутністю закритих комплексів у межах міста. Досліджений закритий комплекс в групі об'єктів № 1 не дає можливості звузити датування та розділити матеріали відповідно до цих окремих історичних періодів. Тому, за комплексом ознак та стратиграфічних спостережень, датується нами в межах другої половини XIII – першої половини XV ст. Комплекс досліджених тут матеріалів відображає хоч і не одноментний, проте цілком вузький і досі малознаний період історії міста.

## **BIBLIOGRAPHY**

Абызова, Бырня, Нудельман, 1982 – Абызова Е. Н., Бырня П. П., Нудельман А. А. *Древности Старого Орхя. Молдавский период*. Кишинев: Штиинца, 1982, 99.

- Археологія, 2018 – *Археологія і давня історія України* / Редкол.: Скорий С. (голов. ред.) та ін. Київ: Ін-т археології НАН України, 2018, вип. 4 (29), 484.
- Бардецький, Прищепа, 2018 – Бардецький А. Б., Прищепа Б. А. Особливості волинських керамічних комплексів другої половини XIII – першої половини XIV ст. За матеріалами досліджень поселення в ур. Гнідавська Гірка поблизу Луцька. *Археологія і давня історія України*. 2018, вип. 4 (29), 98–109.
- Беляева, 1982 – Беляева С. А. *Южнорусские земли во второй половине XIII–XIV вв. (По материалам археологических исследований)*. Київ, Наукова думка, 1982, 120.
- Бобринский, 1978 – Бобринский А. А. *Гончарство Восточной Европы: Источники и методы изучения*. Москва: Наука, 1978, 273.
- Болтанюк, 2012 – Болтанюк П. А. Археологічна розвідка по вулиці П'ятницькій, 10 в м. Кам'янці-Подільському. *Наукові праці Кам'янець-Подільського національного університету імені Івана Огієнка: Історичні науки*. 2012, т. 22, 206–220.
- Ващук, Старенький, 2018 – Ващук Д. П., Старенький І. О. Кам'янець-Подільський за правління Коріатовичів – мовою сучасних археологічних знахідок. *Україна в центрально-східній Європі*. 2018, вип. 18, 375–398.
- Ващук, Старенький, 2020 – Ващук Д. П., Старенький І. О. До історії повсякдення міщан Кам'янця-Подільського другої половини XIII – початку XV ст. (За матеріалами археологічних досліджень по вул. Татарській, 17/1). *Academia. Terra Historiae. Студії на пошану Валерія Смолія*. 2020, кн. 1, 199–210.
- Веремейчик, 2007 – Веремейчик Е. Поселение «Пойма» около Шестовицы близ Чернигова. *Чернігів у середньовічній та ранньомодерній історії Центрально-східної Європи: зб. наук. пр., присв. 1100-літтю першої літописної згадки про Чернігів*. Чернігів, 2007, 366–379.
- Веретюшкин, 2005 – Веретюшкин Р. С. Керамика средневекового Рыльского золотоордынской эпохи. *Российская археология*. 2005, № 4, 159–167.
- Виноградская, 1990 – Виноградская Л. И. Некоторые типы керамики Чернигово-Сиверской земли второй половины XIII–XV в. *Проблемы археологии Южной Руси: матер. ист.-археол. семинара «Чернигов и его округа в IX–XIII вв.»*. Чернигов, 1990, 96–99.
- Виноградська, 1988 – Виноградська Л. І. До питання про хронологію середньовічної кераміки з Новгород-Сіверського. *Археологія*. 1988, вип. 61, 47–57.
- Виноградська, 2008 – Виноградська Л. І. Замки XIII–XV ст. на Побужжі (фортифікація та матеріальна культура). *Дьнеслово: збірка праць на пошану дійсного члена Національної академії наук України Петра Петровича Толочка з нагоди його 70-річчя*. Київ, 2008, 335–342.

- Винокур, Петров, 1999 – Винокур І. С., Петров М. Б. Про час заснування Кам'янця-Подільського: Дискусійний аспект. *Краєзнавство*. 1999, № 1–4, 10–23.
- Винокур, Петров, 2004 – Винокур І. С., Петров М. Б. Кам'янець-Подільський кінця XII – початку XIII ст. за писемними та археологічними джерелами. *Кам'янець-Подільський у контексті українсько-європейських зв'язків: історія і сучасність: зб. наук. пр. за підсумками міжнар. наук.-практ. конф. Кам'янець-Подільський*, 2004, 3–14.
- Возний, 2009 – Возний І. *Історико-культурний розвиток населення межиріччя верхнього Сірету та середнього Дністра в X–XIV ст.: Ч. 1. Поселення*. Київ; Чернівці: Золоті литаври, 2009, 592.
- Гупало, 1994 – Гупало В. Д. Трансформація древнерусских традицій моделювання кераміки во II пол. XIII–XV вв. *Garncarstwo i kaflarstwo na ziemiach polskich od poznego sredniowiecza do czasow wspolczesnych: Materiały z konferencji, Rzeszow, 21-23.IX.1993*. Rzeszow, 1994, 185–190.
- Дзембас, 2011 – Дзембас О. Основні результати історично-археологічного дослідження пам'ятки архітектури національного значення «Невицький замок» на 2011 рік. *Портал археології Закарпаття*. URL: [http://archaeology.com.ua/?p=1463&fbclid=IwAR3upfFalmYyUfKefhk55znRqw6aC\\_TXz2uU8MZnrYjov7irQRID67JSukY](http://archaeology.com.ua/?p=1463&fbclid=IwAR3upfFalmYyUfKefhk55znRqw6aC_TXz2uU8MZnrYjov7irQRID67JSukY)
- Егоров, 1970 – Егоров В. Л. Жилища Нового Сарая (по матеріалам досліджуваних 1959–1965 гг.). *Поволжье в средние века*. Москва, 1970, 172–193.
- Івакін, 1996 – Івакін Г. Ю. *Історичний розвиток Києва XIII – середини XVI ст. (Історико-топографічні нариси)*. Київ: Інститут археології НАН України, 1996, 272.
- Івакін, Балакін, 2001 – Івакін Г. Ю., Балакін С. А. Деякі підсумки археологічних досліджень на території Києво-Печерської Лаври у 2000 р. *Могилянські читання 2000: зб. наук. пр.* Київ, 2001, 126–135.
- Капустін, 2011 – Капустін К. М. Археологічні пам'ятки Середньої Наддніпрянщини середини XIII–XV ст. (За матеріалами розвідок кінця 1940-х – початку 1980-х рр.). *Археологія*. 2011, № 4, 119–127.
- Козырь, Боровик, 2017 – Козырь И. А., Боровик Т. Д. Поливная керамика Торговицкого археологического комплекса периода Золотой Орды. *Поливанная керамика Средиземноморья и Причерноморья X–XVIII вв.* Казань; Кишинев, 2017, т. 2, 335–352.
- Кравченко, 1976 – Кравченко А. А. Жилые комплексы золотоордынского Белгорода. *Материалы по археологии Северного Причерноморья*. 1976, вып. 8, 131–143.
- Кучера, 1965 – Кучера М. П. Середньовічне городище біля с. Сокільці на Південному Бузі. *Археологія*. 1965, вип. XIX, 201–214.
- Кучера, 1969 – Кучера М. П. Про одну групу середньовічної кераміки на території УРСР. *Слов'яно-руські старожитності*. Київ, 1969, 174–181.

- Левко, 1982 – Левко О. Н. Методика изучения позднесредневековой керамики Витебска. *Древности Белоруссии и Литвы*. Минск, 1982, 129–137.
- Левко, 1983 – Левко О. Н. Профилировка и орнаментика керамики XII–XV вв. Северо-восточной Белоруссии. *Древнерусское государство и славяне: мат-лы симпозиума, посвящ. 1500-летию Киева*. Минск, 1983, 79–81.
- Малевская, 1969 – Малевская М. В. К вопросу о керамике Галицкой земли XII–XIII вв. *Краткие сообщения Института археологии АН СССР*. 1969, вып. 120, 3–14.
- Нагнибіда, Шевченко, 2012 – Нагнибіда Р., Шевченко Д. Нові археологічні матеріали за результатами архітектурно-археологічного нагляду та археологічних досліджень у 2004–2010 роках на території НІАЗ "Кам'янець". *Матеріали і дослідження з археології Прикарпаття і Волині*. 2012, вип. 16, 353–366.
- Нечитайло, 2018 – Нечитайло П. О. Керамічні вироби з розкопок закритого комплексу кінця XVII ст. у Кам'янці-Подільському (Польський ринок, яма 2). *Археологія і давня історія України*. 2018, вип. 4 (29), 254–268.
- Омельченко, Тесленко, Чміль, 1994 – Омельченко Ю. А., Тесленко І. Б., Чміль Л. В. *Українська наддніпрянська кераміка XIV–XVIII ст. (Методичні рекомендації)*. Київ, Міністерство культури України, Нац. музей історії України, Київський держ. університет ім. Т. Шевченка, 1994, 50.
- Оногда, 2007 – Оногда О. В. До питання про своєрідну групу кераміки після-монгольського часу. *Магістеріум*. 2007, вип. 27, 70–74.
- Оногда, 2018 – Оногда О. В. Комплекс із полив'яною керамікою другої половини XV – першої половини XVI ст. (За матеріалами розкопок Старого арсеналу в Києві). *Археологія і давня історія України*. 2018, вип. 4 (29), 246–253.
- Оногда, Чекановський, Чміль, 2010 – Оногда О. В., Чекановський А. А., Чміль Л. В. Підсумки, проблеми і перспективи вивчення кераміки Середньої Наддніпрянщини II-ї половини XIII–XVIII ст. *Археологія і давня історія України*. 2010, вип. 1, 446–453.
- Петрашенко, 2005 – Петрашенко В. А. *Древнерусское село (по материалам поселений у с. Григоровка)*. Киев: Институт археологии НАН Украины, 2005, 264.
- Пламеницька, Пламеницька, 1999 – Пламеницька О., Пламеницька Є. Кам'янець-Подільський – місто на периферії Римської імперії: Найдавніша урбаністична структура і фортифікації. *Пам'ятки України. Історія та культура*, 1999, № 4, 1–80.
- Смирнов, 1960 – Смирнов Г. Д. Заселение романизованными племенами Пруто-Днестровского междуречья в свете археологических материалов. *Материалы и исследования по археологии Юго-Запада СССР и Румынской народной республики*. 1960, вып. III, 309–316.

- Старенький, Болтанюк, Левінзон, 2018 – Старенький І. О., Болтанюк П. А., Левінзон Є. Ю. Керамічний комплекс з гончарного горна середини XV – початку XVI ст. з Кам'янця-Подільського. *Археологія і давня історія України*. 2018, вип. 4 (29), 230–240.
- Тельнов, Рябой, 2000 – Тельнов Н. П., Рябой Т. Ф. Золотоордынський город у с. Костешты в Молдавії. *Stratum Plus*. 2000, № 5, 108–118.
- Терський, 2006 – Терський С. *Лучеськ X–XV ст.* Львів: Видавництво національного університету "Львівська політехніка", 2006, 252.
- Тимошук, 1982 – Тимошук Б. О. *Давньоруська Буковина (X – перша половина XIV ст.)*. Київ: Наукова думка, 1982, 207.
- Томашевський, 1999 – Томашевський А. П. Райковецький археологічний комплекс та перспективи сучасних науково-інформаційних підходів. *Науковий збірник "Велика Волинь": Бердичівська земля в контексті історії України*. Житомир, 1999, вип. 19, 57–61.
- Хынку, 1959 – Хынку И. Г. К вопросу о средневековой керамике Молдавии (по данным раскопок 1957 г. на поселении Лукашевка V, Оргеевского района МССР). *Материалы по археологии Северного Причерноморья*. 1959, вып. II, 80–95.
- Шкурко, 2017 – Шкурко С. К. *Археологічна карта міста Кам'янця-Подільського (за матеріалами досліджень 1952–1974 рр.)*. Кам'янець-Подільський: ПП "Медобори-2006", 2017, 120.
- Baltramiejūnaitė, 2016 – Baltramiejūnaitė D. XIII–XIV amžiaus Kernavės keramika. *Lituanistika*. 2016, t. 17, 112–141.
- Batariuc, 2002 – Batariuc P.-V. Din nou despre ceramica cenușie de la Suceava. *Arheologia Moldovei*. 2002, vol. XXV, 219–235. doi: <https://doi.org/10.11588/amold.2002.0.31764>
- Busuioc, 1964 – Busuioc E. Ceramica locala de uz casnic din secolul al XIV-lea de la Suceava. *Studii si cercetari de istorie veche*. 1964, vol. XV, 85–102.
- Diaconu, 1959 – Diaconu G. Considerații asupra ceramicii descoperite la Cetatea Șcheia-Suceava. *Materiale și cercetări arheologice*, 1959, № 6, 925–933.
- Kajzer, 1989 – Kajzer L. Sriedniowieczny drewniany dwor obronny w Orlowie nad Bzura. *Slavia Antiqua*. 1989, vol. XXXII, 241–290.
- Kruppe, 1961 – Kruppe J. *Studia nad ceramiką XIV wieku ze Starego Miasta w Warszawie*. Wrocław: Wydawnictwo Polskiej Akademii Nauk – Zakład Narodowy im. Ossolinskich, 1961, 232.
- Kruppe, 1968 – Kruppe J. *Garncarstwo poznosredniowieczne w Polsce*. Wrocław: Wydawnictwo Polskiej Akademii Nauk – Zakład Narodowy im. Ossolinskich, 1968, czesc 2: Karty katalogowe, 78.
- Petrauskas, 2015 – Petrauskas G. Prie Lietuvos valstybes susidarymo klausimo sugriztant: Laidojimo paprociu aspektas. *Res Humanitariae*. 2015, vol. XIII, 114–136. doi: <https://doi.org/10.15181/rh.v17i1.1153>



- Postica, 2006 – Postica G. *Orheiul Vechi: Cercetari arheologice 1996–2001*. Iasi: Editura universitatii "Alexandru Ioan Cuza", 2006, 376.
- Rzeznik, 1999 – Rzeznik P. Lokalne i ponadregionalne akcenty przemian ceramiki w XIII-wiecznym Wroclawiu. *Mediaevalia Archaeologica*. 1999, № 1, 125–136.
- Spinei, 2006 – Spinei V. *Universa Valachica: Romanii in contextul politic international de la inceputul mileniului al II-lea*. Chisinau: Cartdidact, 2006, 780.
- Starski, 2019 – Starski M. Puck i Lębork. Dwa warianty kształtowania się wytwórczości garncarskiej w małych miastach Pomorza Gdańskiego w późnym średniowieczu. *Kwartalnik Historii Kultury Materialnej*. 2019, vol. 67, 399–414. doi: <https://doi.org/10.23858/KHKM67.2019.4.001>
- Urbanavicius, Urbanaviciene, 1977 – Urbanavicius A., Urbanaviciene S. Archeologiniai tyrimai. Obeliu kapinytas. *Lietuvos archeologija*. 1977, № 6, 9–63.

## REFERENCES

- Abyzova, E. N., Byrnya, P. P., Nudelman, A. A. (1982). *Drevnosti Starogo Orkheia. Moldavskiy period*. Kishinev: Shtiintsa. [in Russian].
- Arkheolohiia i davnia istoriia Ukrainy [nauk. zhurn.] / Redkolegiia: Skoryi Serhii (holovnyi red.) ta in.* (2018). Kyiv: Instytut arkheolohii NAN Ukrainy, 4 (29). [in Ukrainian].
- Baltramiejūnaitė, D. (2016). XIII–XIV amžiaus Kernavės keramika. *Lituanistika*, 17, 112–141. [in Lithuanian].
- Bardetskyi, A. B., Pryshchepa, B. A. (2018). Osoblyvosti volynskykh keramichnykh kompleksiv druhoi polovyny XIII – pershoi polovyny XIV st. Za materialamy doslidzhen poselennia v ur. Hnidavska Hirka poblyzu Lutska. *Arkheolohiia i davnia istoriia Ukrainy*, 4 (29), 98–109. [in Ukrainian].
- Batariuc, P.-V. (2002). Din nou despre ceramica cenușie de la Suceava. *Arheologia Moldovei*, XXV, 219–235. [in Romanian]. doi: <https://doi.org/10.11588/amold.2002.0.31764>
- Byelyayeva, S. A. (1982). *Yuzhnorusskiye zemli vo vtoroi polovine XIII–XIV v. (Po materyalam arkheologicheskikh issledovaniy)*. Kyiv: Naukova dumka. [in Russian].
- Bobrinskiy, A. A. (1978). *Goncharstvo Vostochnoi Evropy: Istochniki i metody izucheniia*. Moskva: Nauka. [in Russian].
- Boltaniuk, P. A. (2012). Arkheolohichna rozvidka po vulytsi Piatnytskii, 10 v m. Kamianski-Podilskomu. *Naukovi pratsi Kamianets-Podilskoho natsionalnoho universytetu imeni Ivana Ohienka: Istorychni nauky*, 22, 206–220. [in Ukrainian].
- Busuioc, E. (1964). Ceramica locala de uz casnic din secolul al XIV-lea de la Suceava. *Studii si cercetari de istorie veche*, XV, 85–102. [in Romanian].
- Diaconu, G. (1959). Considerații asupra ceramicii descoperite la Cetatea Șcheia-Suceava. *Materiale și cercetări arheologice*, 6, 925–933. [in Romanian].
- Dzembas, O. (2018). Osnovni rezultaty istorychno-arkheolohichnoho doslidzhenia pamiatky arkhitektury natsionalnoho znachennia 'Nevytskyi zamok' na 2011 rik. *Portal arkheolohii Zakarpattia*. URL: <http://archaeology.com.ua/>

- ?p=1463&fbclid=IwAR3upfFaImYyUFKefhk55znRqw6aC\_TXz2uU8MZnrYjov7irQRID67JSukY [in Ukrainian].
- Egorov, V. L. (1970). Zhilishcha Novogo Saraya (po materialam issledovaniy 1959–1965 gg.). *Povolzhye v sredniye veka*. Moskva, 172–193. [in Russian].
- Gupalo, V. D. (1994). Transformatsiya drevnerusskikh traditsiy modelirovaniya keramiki vo II pol. XIII–XV vv. *Garncarstwo i kaflarstwo na ziemiach polskich od poznego sredniowiecza do czasow wspolczesnych: Materialy z konferencji, Rzeszow, 21–23.IX.1993*. Rzeszow, 185–190. [in Russian].
- Ivakin, H. Yu. (1996). *Istorychnyi rozvytok Kyieva XIII – seredyny XVI st. (Istorykoto-pohrafichni narisy)*. Kyiv: Instytut arkheolohii NAN Ukrainy. [in Ukrainian].
- Ivakin, H. Yu., Balakin, S. A. (2001). Deiaki pidsumky arkheolohichnykh doslidzhen na terytorii Kyievo-Pecherskoi Lavry u 2000 r. *Mohylianski chytannia 2000: zb. nauk. pr.* Kyiv, 126–135. [in Ukrainian].
- Kajzer, L. (1989). Sriedniowieczny drewniany dwor obronny w Orlowie nad Bzura. *Slavia Antiqua, XXXII*, 241–290. [in Polish].
- Kapustin, K. M. (2011). Arkheolohichni pamiatky Serednoi Naddnyprianshchyny seredyny XIII–XV st. (Za materialamy rozvidok kintsia 1940-kh – pochatku 1980-kh rr.). *Arkheolohiia, 4*, 119–127. [in Ukrainian].
- Khynku, I. G. (1959). K voprosu o srednevekovoy keramike Moldavii (po dannym raskopok 1957 g. na poselenii Lukashevka V, Orgeevskogo raiona MSSR). *Materialy po arkheologii Severnogo Prichernomoria, II*, 80–95. [in Russian].
- Kozyr, I. A., Borovyk, T. D. (2017). Polivnaya keramika Torgovitskogo arkheologicheskogo kompleksa perioda Zolotoy Ordy. *Polivnaya keramika Sredizemnomorya i Prichernomorya X–XVIII vv.* Kazan–Kishinev, t. 2, 335–352. [in Russian].
- Kravchenko, A. A. (1976). Zhilye komplekxy zolotoordynskogo Belgoroda. *Materialy po arkheologii Severnogo Prichernomoria, 8*, 131–143. [in Russian].
- Kruppe, J. (1968). *Garncarstwo poznosredniowieczne w Polsce* (Czesc 2: Karty katalogowe). Wroclaw: Wydawnictwo Polskiej Akademii Nauk – Zaklad Narodowy im. Ossolinskich. [in Polish].
- Kruppe, J. (1961). *Studia nad ceramiką XIV wieku ze Starego Miasta w Warszawie*. Wroclaw: Wydawnictwo Polskiej Akademii Nauk – Zaklad Narodowy im. Ossolinskich [in Polish].
- Kuchera, M. P. (1965). Serednovichne horodyshche bilia s. Sokiltsi na Pivdenному Buzi. *Arkheolohiia, XIX*, 201–214. [in Ukrainian].
- Kuchera, M. P. (1969). Pro odnu hrupu serednovichnoi keramiki na terytorii URSR. *Sloviano-ruski starozhytnosti*. Kyiv, 174–181. [in Ukrainian].
- Levko, O. N. (1982). Metodika izucheniya pozdnesrednevekovoy keramiki Vitebska. *Drevnosti Belorussii i Litvy*. Minsk, 129–137. [in Russian].
- Levko, O. N. (1983). Profilirovka i ornamentika keramiki XII–XV vv. Severo-vostochnoy Belorussii. *Drevnerusskoe gosudarstvo i slavyane: Mat-ly simpoziuma, posviashch. 1500-letiyu Kieva*. Minsk, 79–81. [in Russian].

- Malevskaia, M. V. (1969). K voprosu o keramike Galitskoy zemli XII–XIII vv. *Kratkiye soobshcheniya Instituta arkheologii AN SSSR*, 120, 3–14. [in Russian].
- Nahnybida, R., Shevchenko, D. (2012). Novi arkheolohichni materialy za rezultatsy arkhitekturno-arkheolohichnoho nahliadu ta arkheolohichnykh doslidzhen u 2004–2010 rokakh na terytorii NIAZ ‘Kamianets’. *Materialy i doslidzhennia z arkheolohii Prykarpattia i Volyni*, 16, 353–366. [in Ukrainian].
- Nechytailo, P. O. (2018). Keramichni vyroby z rozkopok zakrytoho kompleksu kintsia XVII st. u Kamiansi-Podilskomu (Polskyi rynek, yama 2). *Arkheolohiia i davnia istoriia Ukrainy*, 4 (29), 254–268. [in Ukrainian].
- Omelchenko, Yu. A., Teslenko, I. B., Chmil, L. V. (1994). *Ukrainska naddnyprianska keramika XIV–XVIII st. (Metodychni rekomendatsii)*. Kyiv: Ministerstvo kultury Ukrainy, Nats. muzei istorii Ukrainy, Kyivskyi derzh. universytet im. T. Shevchenka. [in Ukrainian].
- Onohda, O. V. (2007). Do pytannia pro svoieridnu hrupu keramiky pisliamoholskoho chasu. *Magisterium*, 27, 70–74. [in Ukrainian].
- Onohda, O. V. (2018). Kompleks iz polyvianoiu keramikoiu druhoi polovyny XV – pershoi polovyny XVI st. (Za materialamy rozkopok Staroho arsenalu v Kyievi). *Arkheolohiia i davnia istoriia Ukrainy*, 4 (29), 246–253. [in Ukrainian].
- Onohda, O. V., Chekanovskyi, A. A., Chmil, L. V. (2010). Pidsumky, problemy i perspektyvy vyvchennia keramiky Serednoi Naddnyprianshchyny II-yi polovyny XIII–XVIII st. *Arkheolohiia i davnia istoriia Ukrainy*, 1, 446–453. [in Ukrainian].
- Petrashenko, V. A. (2005). Drevnerusskoye selo (po materialam poseleniy u s. Grihorovka). Kiev: Institut arkheologii NAN Ukrainy. [in Russian].
- Petrauskas, G. (2015). Prie Lietuvos valstybes susidarymo klausimo sugriztant: Laidojimo paprociui aspektas. *Res Humanitariae*, XIII, 114–136. [in Lithuanian]. doi: <https://doi.org/10.15181/rh.v17i1.1153>
- Plamenytska, O., Plamenytska, Ye. (1999). Kamianets-Podilskyi – Misto na periferii Rymaskoi imperii: Naidavnisha urbanistychna struktura i fortyfikatsii. *Pamiatky Ukrainy. Istorii ta kultura*, 4, 1–80. [in Ukrainian].
- Postica, G. (2006). *Orheiul Vechi: Cercetari arheologice 1996–2001*. Iasi: Editura universitatii "Alexandru Ioan Cuza". [in Romanian].
- Rzeznik, P. (1999). Lokalne i ponadregionalne akcenty przemian ceramiki w XIII-wiecznym Wroclawiu. *Mediaevalia Archaeologica*, 1, 125–136. [in Polish].
- Shkurko, S. K. (2017). *Arkheolohichna karta mista Kamiansia-Podilskoho (za materialamy doslidzhen 1952–1974 rr.)*. Kamianets-Podilskyi: PP "Medobory-2006". [in Ukrainian].
- Smirnov, G. D. (1960). Zaseleniye romanizovannymi plemenami Pruto-Dnestrovskogo mezhdurechya v svete arkheologicheskikh materialov. *Materialy i issledovaniia po arkheologii Yugo-Zapada SSSR i Rumynskoi narodnoi respubliki*, III, 309–316. [in Russian].
- Spinei, V. (2006). *Universa Valachica: Romanii in contextul politic international de la inceputul mileniului al II-lea*. Chisinau: Cartdidact. [in Romanian].

- Starenkyi, I. O., Boltaniuk, P. A., Levinzon, Ye. Yu. (2018). Keramichniy kompleks z honcharnoho horna seredyiny XV – pochatku XVI st. z Kamiantsia-Podilskoho. *Arkheolohiia i davnia istoriia Ukrainy*, 4 (29), 230–240. [in Ukrainian].
- Starski, M. (2019). Puck i Lębork. Dwa warianty kształtowania się wytwórczości garncarskiej w małych miastach Pomorza Gdańskiego w późnym średnio-wieczu. *Kwartalnik Historii Kultury Materialnej*, 67, 399–414. [in Polish]. doi: <https://doi.org/10.23858/KHKM67.2019.4.001>
- Telnov, N. P., Ryaboy, T. F. (2000). Zolotoordynskiy gorod u s. Koteshty v Moldavii. *Stratum Plus*, 5, 108–118. [in Russian].
- Terskyi, S. (2006). *Luchesk X–XV st.* Lviv: Vydavnytstvo natsionalnoho universytetu 'Lvivska politekhnika'. [in Ukrainian].
- Tymoshchuk, B. O. (1982). Davnoruska Bukovyna (X – persha polovyna XIV st.). Kyiv: Nauk. dumka. [in Ukrainian].
- Tomashevskiy, A. P. (1999). Raikovetskyi arkheolohichniy kompleks ta perspektyvy suchasnykh naukovykh informatsiinykh pidkhodiv. *Naukovyi zbirnyk 'Velyka Volyn': Berdychivska zemlia v konteksti istorii Ukrainy*, 19. Zhytomyr, 57–61. [in Ukrainian].
- Urbanavicius, A., Urbanaviciene, S. (1977). Archeologiniai tyrimai. Obeliu kapiny-nas. *Lietuvos archeologija*, 6, 9–63. [in Lithuanian].
- Vashchuk, D., Starenkyi, I. (2018). Kamianets-Podilskyi za pravlinnia Koriatovy-chiv – Movoioi suchasnykh arkheolohichnykh znakhidok. *Ukraina v tsentralno-skhidnii Yevropi*, 18, 375–398. [in Ukrainian].
- Vashchuk, D., Starenkyi, I. (2020). Do istorii povsiakdennia mishchan Kamiantsia-Podilskoho druhoi polovyny XIII – pochatku XV st. (Za materialamy arkheolohichnykh doslidzhen po vul., Tatarskii, 17/1). *Academia. Terra Historiae. Studii na poshanu Valerii Smolii*, 1, 199–210. [in Ukrainian].
- Veremeychik, E. (2007). Poseleniye "Poyma" okolo Shestovitsy bliz Chernigova. *Chernihiv u serednovichnii ta rannomodernii istorii Tsentralno-skhidnoi Yevropy: zb. nauk. pr., prysv. 1100-littiu pershoi litopysnoi zghadky pro Chernihiv*. Chernihiv, 366–379. [in Russian].
- Veretyushkin, R. S. (2005). Keramika srednevekovogo Rylska zolotoordynskoy epokhi. *Rossiiskaia arkheologiya*, 4, 159–167. [in Russian].
- Vinogradskaya, L. I. (1990). Nekotoryye tipy keramiki Chernigovo-Siverskoi zemli vtoroy poloviny XIII–XV v. *Problemy arkheologii Yuzhnoy Rusi: Materialy istoriko-arkheologicheskogo seminara «Chernigov i yego okruga v IX–XIII vv.»*. Chernigov, 96–99. [in Russian].
- Voznyi, I. (2009). *Istoryko-kulturnyi rozvytok naselennia mezhyrichchia verkhnoho Siretu ta serednoho Dnistra v X–XIV st.: Ch. 1. Poselennia*. Kyiv–Chernivtsi: Zoloti lytavry. [in Ukrainian].
- Vynohrodska, L. I. (1988). Do pytannia pro khronolohiiu serednovichnoi kera-miky z Novhoroda-Siverskoho. *Arkheolohiia*, 61, 47–57. [in Ukrainian].

- Vynohrodska, L. I. (2008). Zamky XIII–XV st. na Pobuzhzhzi (fortyfikatsiia ta materialna kultura). *Dnieslovo: Zbirka prats na poshanu diisnoho chlena Natsionalnoi akademii nauk Ukrainy Petra Petrovycha Tolochka z nahody yoho 70-richchia*. Kyiv, 335–342. [in Ukrainian].
- Vynokur, I. S., Petrov, M. B. (1999). Pro chas zasnuvannia Kamiansia-Podilskoho: Diskusiinyi aspekt. *Kraieznavstvo*, 1–4, 10–23. [in Ukrainian].
- Vynokur, I. S., Petrov, M. B. (2004). Kamianets-Podilskyi kintsia XII – pochatku XIII st. za pysemnymy ta arkeolohichnymy dzherelamy. *Kamianets-Podilskyi u konteksti ukrainsko-yevropeiskykh zviazkiv: Istorii i suchasnist. Zbirnyk naukovykh prats za pidsumkamy mizhnarodnoi naukovopraktychnoi konferentsii*. Kamianets-Podilskyi, 3–14. [in Ukrainian].



# Ad Fontes

---

DOI: <https://doi.org/10.15407/ul2021.06.181>

UDC: 94(477) 323.39:340.114 "Коріатовичі" "1374"

**Dmytro VASHCHUK**

Candidate of Historical Sciences (Ph.D. in History), Senior Research Fellow,  
Institute of History of Ukraine National Academy of Sciences of Ukraine

(Ukraine, Kyiv), [dmvashchuk@gmail.com](mailto:dmvashchuk@gmail.com)

ORCID: <https://orcid.org/0000-0003-0377-1233>

## **PRIVILEGE WAS GIVEN TO KAMIANETS CITY BY PRINCES YURIY (GEORGE) AND ALEXANDER KORiatOVYCH IN 1374: LISTS AND INTERPRETATIONS\***

*The privilege which was given to Kamianets city in Podillia by Princes Yuriy (George) and Alexander Koriatovych in 1374 is quite famous in the scientific community. It is believed that due to this privilege Kamianets received Magdeburg Law. Up to now it only has been preserved in a few lists which were studied in detail by Yu. Sitsynskyi in his work "Podillia under the Rule of Lithuania". According to him two lists were kept in Kamianets Historical and Archaeological Museum: one in the diploma of King August III dated June 17, 1735, the second one in the diploma of King Stanislaw Augustus dated May 29, 1765. Besides in the State Archives of Khmelnytskyi Oblast we managed to come across several lists of this document. We are talking about the fund no. 120 "Podillia Chief Court" which has 4043 units of storage for the period 1796–1831 years. Until 2003 it was stored in Kamianets-Podilskyi City Archive. After the fire which occurred in April 2003 all materials were transported to the State Archives of Khmelnytskyi Oblast and restored. The*

---

\* With these lines I express my gratitude to Volodymyr Baydych and Yuriy Oliynyk for their assistance while working at the State Archives of Khmelnytskyi Oblast.

*texts of this privilege are contained in the following cases: 1) Inventory 1, case 3352: The case of lands belonging to the city of Kamianets. Volume 1. It was begun in 1537. It was completed in 1730. It had 240 sheets; 2) Inventory 1, case 1631: concerning the boundaries of Kamianets-Podilskyi city with adjacent possessions and state settlements. Volume 1: It was begun on November, 24 1799. It was completed on June, 11 1800. It had 130 sheets. In the first case we have only one version of the privilege in Polish (no. 1). The document was restored, glued of two parts with an offset of one line. The privilege is dated November 7, 1374. We do not know anything about this list at the moment. In the second case four lists were preserved. Polish versions are on sheets of 20–20 versus (no. 2) and 56–57 versus (no. 3) which had been dated November 7, 1374 and two translations into Russian are on sheets 6–6 versus. (no. 4) 21–22 versus (no. 5) with similar dating. Exactly this case is very interesting since this document had been used in the lawsuit concerning land demarcation in Kamianets-Podilskyi after the capture of Podillia by the Russian Empire in 1793. At the end of the article an academic version of the text privilege in Polish as well as a Russian translation of these archival cases are published.*

**Keywords:** Princes Koriatovych, Kamianets, Podillia Principality, the Grand Duchy of Lithuania, privilege, Magdeburg Law, the State Archives of Khmelnytskyi Oblast.

**Дмитро ВАЩУК**

кандидат історичних наук, старший науковий співробітник,  
Інститут історії України Національної академії наук України  
(Україна, Київ), dmvashchuk@gmail.com  
ORCID: <https://orcid.org/0000-0003-0377-1233>

## **ПРИВІЛЕЙ КНЯЗІВ ЮРІЯ ТА ОЛЕКСАНДРА КОРІАТОВИЧІВ МІСТУ КАМ'ЯНЦЮ 1374 РОКУ: СПИСКИ ТА ІНТЕРПРЕТАЦІЇ**

*Привілей князів Юрія та Олександра Коріатовичів місту Кам'янцю на Поділлі 1374 р. є досить відомим у науковому середовищі. Вважається, що саме цим привілеєм Кам'янець отримав магдебурзьке право. До наших днів він зберігся лише у кількох списках, які детально дослідив Ю. Сіцінський у своїй праці "Поділля під владою Литви". За його інформацією, два списки зберігалися у Кам'янецькому історико-археологічному музеї: один у грамоті короля Августа III від 17.06.1735 р., другий – у грамоті короля Станіслава Августа від 29.05.1765 р. Крім цього у Державному архіві Хмельницької області нам вдалося натрапити на декілька списків цього документа. Йдеться про фонд № 120 "Подільський головний суд", який нараховує 4043 одиниці зберігання за період 1796–1831 рр. До 2003 р. він зберігався у Кам'янець-Подільському міському архіві. Після пожежі, яка сталася у квітні 2003 р., усі матеріали перевезено до Державного архіву Хмельницької області та відrestaвро-*



вано. Тексти зазначеного привілею містяться у таких справах: 1) Оп. 1, спр. 3352: *Справа про землі, які належать місту Кам'янцю. Том 1. Розпочато 1537. Закінчено 1730. На 240 аркушах*; 2) Оп. 1, спр. 1631: *Про межі міста Кам'янця-Подільського із суміжними володіннями і державними селищами. Том 1. Почато 24 листопада 1799 р. Закінчено 11 червня 1800 г. На 130 аркушах. У першій справі маємо лише один варіант привілею польською мовою (№ 1). Документ відреставровано, склеєно з двох частин, зі зміщенням на одну стрічку. Привілей датовано 7 листопада 1374 р. Про цей список нам, наразі, нічого невідомо. У другій справі збереглося чотири списки. На аркушах 20–20 зв. (№ 2) та 56–57 зв. (№ 3) польськомовні варіанти із датуванням 7 листопада 1374 р. та два переклади російською мовою на аркушах 6–6 зв. (№ 4) 21–22 зв. (№ 5) із аналогічним датуванням. Саме ця справа є вельми цікавою, оскільки вказаний документ використовувався у судовому процесі стосовно земельних розмежувань у Кам'янці-Подільському після захоплення Поділля Російською імперією в 1793 р. У кінці статті опубліковано академічний варіант тексту привілею польською мовою та переклад російською із зазначених архівних справ.*

**Ключові слова:** князі Кориатовичі, Кам'янець, Подільське князівство, Велике князівство Литовське, привілей, магдебурзьке право, Державний архів Хмельницької області.

The documentary heritage of the Princes Koriatovych during their rule in the Podillia Principality is extremely limited today. Well-known written documents cover the chronological period since 1374 up to 1392 and are sufficiently developed by scholars. They concern various endowments on the territory of Podillia Principality. In our opinion one of the most interesting documents is the diploma of Yuriy (George) and Alexander Koriatovych since 1374. Its original has not been preserved. Researchers only use later copies. It is believed that exactly this document records the first written mention of Kamianets, as well as the possible obtaining of the Magdeburg Law by the city. Its content was so important that this privilege was used in the delimitation of land holdings in Kamianets in the late 18. – early 19. centuries. Therefore the study of this document is extremely relevant especially taking into account the discovery of its copies and translations in the State Archives of Khmelnytsky region.

The privilege which was given by Princes Koriatovych in 1374 became the main source for researching. Up to now it only has been preserved in a few lists which were studied in detail by Yu. Sitsynskyi in his work "Podillia under the Rule of Lithuania" (Sitsynskyi, 2006: 18–25). According to him two lists were kept in Kamianets Historical and Archaeological Museum:

one in the diploma of King August III dated June 17, 1735, the second one in the diploma of King Stanislaw Augustus dated May 29, 1765. Both A. Yurechko (Jureczko, 2000: 62) and V. Mikhailovskiy (Mikhailovskiy, 2012: 38) indicate to the other list of privileges (dated November 7, 1374 and included into the "Collection of Privileges to the City of Kamianets"). This list is stored in the Department of Manuscripts of Vasyl Stefanyk National Scientific Library of Ukraine in Lviv. J. Kurtyka (Kurtyka, 2011: 325–328) also pointed out the existence of three lists (one from the Central Archives of Historical Records in Warsaw, the second one from the Princes Czartoryski Library in Krakow, the third one from the Central State Historical Archive of Ukraine in Kyiv). Some of these lists have been used since the end of the 19<sup>th</sup> century. (Yu. Sitsynskiy and J. Kurtyka pointed out it in detail) and are being used up to now. In addition to these researchers we should also note the works of J. Tengowski (Tęgowski, 1999: 168–169), M. Petrov (Petrov, 2009: 125; Petrov, 2012), O. Biletska (Biletska, 2004: 113), O. Plamenytska (Plamenitska, 2012: 187–188), S. Kramar (Kramar, 2010: 68–96) etc.

While working in the State Archives of Khmelnytskyi Oblast (SAKhO) we managed to come across several lists of this document. We are talking about the fund no. 120 "Podillia Chief Court" which has 4,043 storage units for the period 1796–1831<sup>1</sup>. Until 2003 it was stored in Kamianets-Podilskyi city archive. After the fire that occurred in April 2003, all materials were transported to SAKhO and restored. The texts of this privilege are contained in the following cases:

1) Inventory 1, case 3352: "The case of lands belonging to the city of Kamianets. Volume 1. It was begun in 1537. It was completed in 1730. It had 240 sheets".

2) Inventory 1, case 1631: "concerning the boundaries of the city of Kamianets-Podilskyi with adjacent possessions and state settlements. Volume 1. It was begun November 24, 1799. It was completed June 11, 1800. It had 130 sheets".

Exactly these lists are the direct subject of study in our article.

The full content of the privilege is described and analyzed in details in the above works. It only should be noted that its articles regulated social

---

<sup>1</sup> "Podilsk Chief Court" is the supreme court of Podilsk province. It had been functioned since 1796 till 1831. His powers included the consideration of criminal and civil cases. It consisted of the president and assessors. The fund includes journals of meetings, books of court decisions, a contest for estates in Podilsk province, books with the records of notarial deeds, etc. (Derzhavnyi arkhiv, 2007: 39).

and economic issues and some provisions concerned jurisprudence. In particular the inhabitants of Kamianets were given freedom for 24<sup>1</sup> years and 204<sup>2</sup> fields (*lanys*) between the rivers the Muksha and the Bahovytsia from Tarnavska road, the forest of Otkoriv<sup>3</sup>, the bank of the Dniester river from the mouth of the Muksha to the mouth of the Bahovytsia, as well as pastures from the city well to the Muksha, and from the Muksha to the prince's fields. The townspeople could also "sue in accordance with their rights against their *raitsies* and the *voivode* should not interfere in it."

It was envisaged the possibility of a joint trial with the participation of both *viyt* and *voivode*: "when a kniazhy landlord (*zemianyn*) or a nobleman will have a trial with a philistine, then the voivode with *viyt* should judge". It was the presence of "*viyt*" that gave grounds to claim about the receiving of the Magdberg Law by Kamianets. Discussions as for this issue have been continued up to now (Kramar, 2010: 68–96; Plamenytska, 2012: 54–57).

In our opinion it is worth agreeing with Yu. Sitsynskyi's idea that certain provisions of this diploma concerned self-government, and "the real Magdeburg Law was granted to Kamianets later: in 1432 Kamianets *viyt* had been given a diploma confirming the German or Magdeburg Law" (Sitsynskyi, 2006: 25).

Another question is who exactly could enjoy the rights according to 1374 document: the whole city or representatives of individual communities. Perhaps we are talking about the natives from German lands or their descendants. According to V. Mikhailovskiy's study it is exactly how they identified themselves "during the 15<sup>th</sup> century Kamianets philistines who decided to come under the city jurisdiction of Lviv" (Mikhailovskiy, 2012: 31). So this question is still open.

The document had been written at the castle in Kamianets. Regarding dating, the researchers noted the presence of two dates: November 7 or February 7. However, another one was simultaneously mentioned in the text: St. John the Baptist's Day. It gave grounds for M. Hrushevskiy to date the document January 7 (Hrushevskiy, 1905: 2–3). This date has been accepted by us as well.

The total number of privilege lists consists of five samples. In the first case (Inventory 1, case 3352, sheets 1a–1a versus) we have only one

<sup>1</sup> In some lists it is indicated 20 (Sitsynskyi, 2006: 20).

<sup>2</sup> In some lists it is indicated 20 (Sitsynskyi, 2006: 20).

<sup>3</sup> The area is quite interesting. It is under this name that it is found on the plan of Kamianets in 1780 (Fig. 1) (The Funds of the Kamianets-Podilskiy State Historical Museum-Reserve, Кдок д/п, № 901), and it is also identified via Google Maps service (Fig. 2).

version of privilege in Polish – **list no. 1**. The document had been restored, glued into two parts, with a displacement of one line (Fig. 3, Fig. 4). The privilege is dated November 7, 1374. Due to restoration it is impossible to set a rewriting date. Watermark "lily". However it is not on the original document, but on the paper on which the document was restored.

Overall sheet size: 30.5x19.5 cm. Number of lines: sheet 1a – 35, 1a-1a versus – 11. The ink is light brown. The scribe's handwriting is not expressive. The pressure is strong. Seal is under paper custodia. At the end of the document later inscriptions in Polish and Latin are illegible. We know nothing about this list at the moment. Visually it can be called the oldest one according to other lists which had been found in SAKhO.

The second case (Inventory 1, case 1631) contains four lists. (**list no. 2**) is on sheets 20–20 versus and 56–57 versus (**list no. 3**) – Polish versions dated November 7, 1374 as well as two translations into Russian on sheets 6–6 versus (**list no. 4**) 21–22 versus (**list no. 5**) with the same dating. Exactly this archival case is very interesting, since this document had been used in the trial regarding land demarcations in Kamianets-Podilskyi at the end of the 18<sup>th</sup> century.

Yu. Sitsinskyi mentioned **list no. 2**. He wrote that it was a diploma of King Stanislaus Augustus dated May 29, 1765 (Fig. 5). Watermark: the inscription "ГЕРБОБА". Overall sheet size: 34x22 cm. Number of lines: sheets 20–24, sheets 20 versus – 21. The document had been restored. The state of preservation is good. The ink is dark brown. The scribe's handwriting is expressive. The pressure is strong. At the end of the document on the right is the personal signature of Kazimir Kolutsky's adviser (*radtsi*).

Translation of this document into Russian – **list no. 5** (Fig. 6). Watermark: sheets 21–21 versus: inscription "І 7 П М R"; sheets 22–22 versus: a coat of arms in the center of which a bear standing on its hind legs with a long ax under its front paw was depicted. Overall size: sheets 21–21 versus: 34.5x22 cm; sheets 22–22 versus: 34x21 cm. Number of lines: sheets 21–28; sheets 21 versus – 28, sheets 22–24; sheets 22 versus – clean. The document had been restored. The state of preservation is good. The ink is light brown. The scribe's handwriting is expressive. The pressure is strong. The document had been translated by Kohutovek.

**List no. 3** (Fig. 7) is a rewritten copy of list no. 2. Watermark: sheets 56 – letters T and A; sheets 57 – figures 1 8 3 7. The general sizes of sheets: 56 – 34x20,8 cm; 57 – 34,5x21 cm. Number of lines: sheets 56–18, sheets 56 versus – 24, sheets 57–33, sheets 57 versus – 14. The document had

been restored. The state of preservation is excellent. The ink is dark brown. The scribe's handwriting is expressive. The pressure is strong.

The Russian-language **list no. 4** (Fig. 8) is inscribed in the "Excerpt from the journal of the Podillia State Chamber on March 28, 1821", although without specifying the data on the document writing and the names of witnesses. The document had been restored. Watermark: coat of arms depicting an animal. Overall size: 33.3x24.5 cm. Number of lines: sheets 6–23; sheets 6 versus – 22. The document had been restored. The state of preservation is good. The ink is light brown. The scribe's handwriting is expressive. The pressure is strong.

This "Excerpt..." contains the "Report of the economic expedition on the case in the Civil Department of the Podillia Chief Court about the seizure of land by adjacent owners in the city of Kamianets". It was reported an attempt to pass off Koriatovych' privilege as a falsification. However it was found to be "true and not doubtful", by the decision of the commissioners on February 27, 1783 (ДАХМО, ф. 120, оп. 1, спр. 1631, арк. 7), and for the culprits a fine of 1,000 hryvnias was fixed due to their attempt of falsification. We also will note that the specified verdict was involved during trial in Volyn *nadvirnyi* court on November 24, 1799 (ДАХМО, ф. 120, оп. 1, спр. 1631, арк. 51).

Thus, despite the antiquity of the privilege, the content of some provisions, even for several centuries had played an extremely important role in the delimitation of land possessions around Kamianets-Podilskyi. It explains the existence not only of different lists but also of trial verdicts regarding its authenticity. These lists are not known in the scientific community. The list no. 2 may be an exception which had been written about by Yu. Sitsynskyi. Hereinafter the followings are published: list no. 1 (the variety of readings is given in references on the list no. 2) and list no. 5 (the variety of readings is given in references on the list no. 4). Preparation of documents for printing was carried out as follows: 1) the text is submitted in accordance with modern spelling; 2) in the Russian version the letter Ъ/ is saved; 3) in all variants the end of the line is marked with a vertical line |, and the end of the sheet with two – ||; 4) the variety of lists readings is indicated in the references; the restored text is written in square brackets.

## Publishing of the Document

*January 7, 1374 Kamianets. Privilege with various endowments and rights was given to the residents of Kamianets city by Prince Yuriy (George) Koriatovych, the ruler of Podillia land, and his brother Prince Alexander.*

### 1. Polish version

<sup>1</sup>[1a] W ymia<sup>2</sup> Oica<sup>3</sup> i<sup>4</sup> Sina<sup>5</sup> y Ducha Świętego Amen. |

Mi<sup>6</sup>, Kniaż Jurgiey Kuriatowic<sup>7</sup>, Bożą miłościy<sup>8</sup> Kniaz y Hospodar Podolsk|kiej ziemie, z bratem swoim Kniaziem Alexandrem, czynimi<sup>9</sup> wiadomo swoim | listem, y to będzie swiadomo<sup>10</sup> każdemu dobremu, kto na ten list popatrzy. |

Ześmi przyziwabili<sup>11</sup> k sobie Miasto Sadki<sup>12</sup> do Kamień[ca] Miasta, a daliśmy im | wołą na dwadzieścia czteri<sup>13</sup> lata, a łanów<sup>14</sup> dwieście i<sup>15</sup> czteri<sup>16</sup> daliśmy ku mia|stu, a między Mukszą a<sup>17</sup> Bagowicą<sup>18</sup> od Tarnawskiego goscińca, las Odko|row<sup>19</sup>, a ziemię te aż do Dniestra daliśmy ku miastu

---

<sup>1</sup> List no 2 begins in such a way: "Za rozkazem Iego Imperatorskiej M(ił)osci Nayiasnieyszego |

Alexandra Pawłowicza, Samowładnącego Całą Rossiją. |

Działo się w Miescie Iego Imperatorskiej M(ił)osci | Kamieńcu Podolskim, Dnia Dwudziestego Piątego, mie|siąca Maja, Tysiącznego Osimsetnego Siodmego Roku |

Sąd Magistratu Kamieńca Podolskiego na żądanie strony, ktorey należy Przywilej Miasta Kamieńca Loka|cyiny przez Jaśnie Oswieconego Xięcia Jurgiej Kurijatowicza temuż Miastu nadany z Przywileju | Konfirmacyjnego Nayiasnieyszego Stanisława Augusta, Krola Polskiego, w Warszawie Dnia Dwu|dziesiątego Dziewiątego, Miesiąca Maja, Roku Tysiącznego Siedymsetnego Szesćdziesiątego Piątego, nadanego | w obmowie takiej".

<sup>2</sup> Jmie

<sup>3</sup> Oyca

<sup>4</sup> y

<sup>5</sup> Syna

<sup>6</sup> My

<sup>7</sup> Kurijatowicz

<sup>8</sup> miłością

<sup>9</sup> czyniemy

<sup>10</sup> wiadomo

<sup>11</sup> przywabili

<sup>12</sup> Satki

<sup>13</sup> Cztery

<sup>14</sup> łanów

<sup>15</sup> y

<sup>16</sup> cztery

<sup>17</sup> y

<sup>18</sup> Bogawicą

<sup>19</sup> Odkorów

to<sup>1</sup> im łani<sup>2</sup> niemierząc, | y daliśmy rzeki brzegu Dniestra od uścia Mukszi, aż do uścia Bahowica<sup>3</sup>. A | wyższe<sup>4</sup> krom tego daliśmy ku miastu pastwy wigon<sup>5</sup> od mieyskiej<sup>6</sup> krynicy do | Mukszy, a Mukszą na doł do kniezich niw<sup>7</sup>.

A kiedi<sup>8</sup> wołą wysiedzą osa|di<sup>9</sup> miescanie<sup>10</sup>, tedi<sup>11</sup> miescanie<sup>12</sup> maią dawać od łanu po Groszy 20<sup>13</sup> płaty.

A sądzic<sup>14</sup> | się maią<sup>15</sup> przed swim<sup>16</sup> prawem i<sup>17</sup> swemi rajcami<sup>18</sup>, a wojewodzie nietre|ba<sup>19</sup> wstępować do tego niczego. Aż będzie który bojarzin<sup>20</sup> albo sługa | kniazy, albo ziemianin ucziniwszy<sup>21</sup> w mieście winę, a z tey winy godzien<sup>22</sup> | by<sup>23</sup> śmierci<sup>24</sup>, miescanie<sup>25</sup> niemaią go sądzić, ale maią go dać w Kniażią<sup>26</sup> kazń | na zamek, aby go sam Kniaż sądził<sup>27</sup>. Aby też był kniazy<sup>28</sup> ziemianin, albo dwo|rzanin będzie miał sąd z miescaninem<sup>29</sup>, tedy go ma sądzić wojewoda | z wojtem<sup>30</sup>, y będąli winowat kniazy dworzanin albo ziemianin, aby woie|woda<sup>31</sup> brał winę z kniazych<sup>1</sup>

---

<sup>1</sup> te

<sup>2</sup> łany

<sup>3</sup> Bahowicy

<sup>4</sup> wyższe

<sup>5</sup> wygon

<sup>6</sup> mieyskiey

<sup>7</sup> win

<sup>8</sup> kiedi

<sup>9</sup> osady

<sup>10</sup> mieszczenie

<sup>11</sup> tedy

<sup>12</sup> mieszczenie

<sup>13</sup> Dwadzieścia

<sup>14</sup> sądzić

<sup>15</sup> im

<sup>16</sup> swym

<sup>17</sup> y

<sup>18</sup> Raycami

<sup>19</sup> nietrzeba

<sup>20</sup> bojarzyn

<sup>21</sup> uczynie jakie

<sup>22</sup> godzienby

<sup>23</sup> byt

<sup>24</sup> smierci

<sup>25</sup> mieszczenie

<sup>26</sup> Kniażą

<sup>27</sup> sądził

<sup>28</sup> Kniaży

<sup>29</sup> mieszczaninem

<sup>30</sup> wojtem

<sup>31</sup> wojewoda

sług. Jeżeli by też był mieszanin<sup>2</sup> winowat, | tedy wojt<sup>3</sup> winę wezmie. A co przyidzie wszistkich<sup>4</sup> win, przyidzie wojtowi | trzecią<sup>5</sup> część winy, dwie części<sup>6</sup> winy tedy kniaża<sup>7</sup> dał k miastu na pomoc. |

A komori<sup>8</sup> sukienne, kramnicze, jatki szewskie<sup>9</sup>, chlebne, rzeznicze<sup>10</sup> | y łaźnie, to kniaż dał k miastu.

A co kolwiek przyidzie z tego pieniędzy<sup>11</sup>, | na miasto maią kładać. Mieszczanie<sup>12</sup> maią oprować miasto dla samych | siebie. A gdzieby mieszczanie<sup>13</sup> nie chcieli opatrować miasta temi pieniędzmi, tedy<sup>14</sup> | te pieniądze<sup>15</sup> od mieszan<sup>16</sup> zaś<sup>17</sup> mają<sup>18</sup> bicz<sup>19</sup> oddane do skarbu kniaziego.

A co | się kiedi stanie, żeby<sup>20</sup> ktory człowiek<sup>21</sup> zmarł, y z domu, y z żony, y z dziećmi, | woit<sup>22</sup> i mieszczanie<sup>23</sup> dzierżać maią ten dom do roku y sześci<sup>24</sup> niedziel, a niczego<sup>25</sup> | z tego domu nieruszać, aż abo się naidzie<sup>26</sup> iaki potomek, abo iego plemię | za ten rok y sześć<sup>27</sup> niedziel. Nieznaydzieli<sup>28</sup>

---

<sup>1</sup> kniażych

<sup>2</sup> mieszczanin

<sup>3</sup> woyt

<sup>4</sup> wszistkich

<sup>5</sup> trzecia

<sup>6</sup> części

<sup>7</sup> Kniaże

<sup>8</sup> komory

<sup>9</sup> szewskie

<sup>10</sup> rzeznicze

<sup>11</sup> pieniędzy

<sup>12</sup> mieszczanie

<sup>13</sup> mieszczanie

<sup>14</sup> tedy

<sup>15</sup> pieniędzy

<sup>16</sup> mieszczan

<sup>17</sup> There is no this word in the list no 2

<sup>18</sup> maią

<sup>19</sup> bydź

<sup>20</sup> żeby

<sup>21</sup> człowiek

<sup>22</sup> woyt

<sup>23</sup> mieszczanie

<sup>24</sup> sześć

<sup>25</sup> niczego

<sup>26</sup> naidzie

<sup>27</sup> sześć

<sup>28</sup> nieznaydzieli



się nicht anij<sup>1</sup> iego plemię, tedi<sup>2</sup> ten | dom wzięść na kniazia, to iest na jego woli będzie, kogo zechcę w ten dom posadzy<sup>3</sup>. |

A gdy wysiedzą wolą dwadzieścia lat, miescanie<sup>4</sup> mają dawać płat<sup>5</sup>, jako | y w inszych<sup>6</sup> miesciech daią, tak będą płacić.

A wójt z miescanami<sup>7</sup> maia<sup>8</sup> | mnie kniazia przyiać, a bicz<sup>9</sup> wiernie, sprawiedliwi. A z wojewodami<sup>10</sup>, || [1a v] y z bojary, y z dworzani<sup>11</sup> bidż<sup>12</sup> pospołu przy<sup>13</sup> złym<sup>14</sup> y dobrim<sup>15</sup>, y maia im bydż | pomocni robotą, słowem, j<sup>16</sup> przyiaźnią, y siłą, y radą przez żadnich<sup>17</sup> zrad | y chytrósci.

A na to zapisaliśmi swoi<sup>18</sup> list i pieczec<sup>19</sup> zawiesili swego Xięstwa.

A swiadkowie na to: Kamien[iecki] woiewoda<sup>20</sup> Ostaphy Matwij Ma-lentowicz | i<sup>21</sup> z bratem swoim Siemianem, Hrinko<sup>22</sup> Czerwonogrodzki woiewoda<sup>23</sup>, Olesko<sup>24</sup> Smotrcki<sup>25</sup> woiewoda, Olesko<sup>26</sup> Holodonic<sup>27</sup>, Wasco Kobiac.

A pisan list w zamku | Kamienieckim Roku [1374]<sup>28</sup> po Bożim<sup>29</sup> Narodzeniu, miesiąca Nowem|bra Siodmego [Dnia na Świętego Jana]<sup>1</sup> Krzciciela<sup>2</sup>.

---

<sup>1</sup> anie

<sup>2</sup> tedy

<sup>3</sup> posadzi

<sup>4</sup> mieszczenie

<sup>5</sup> płat

<sup>6</sup> inszych

<sup>7</sup> mieszczanami

<sup>8</sup> mają

<sup>9</sup> bydż

<sup>10</sup> Wojewodami

<sup>11</sup> dworzany

<sup>12</sup> bydż

<sup>13</sup> przy

<sup>14</sup> złym

<sup>15</sup> dobrym

<sup>16</sup> y

<sup>17</sup> żadnych

<sup>18</sup> swoy

<sup>19</sup> pieczęć

<sup>20</sup> woiewoda

<sup>21</sup> y

<sup>22</sup> Hrynko

<sup>23</sup> woiewoda

<sup>24</sup> Olesko

<sup>25</sup> Smotrycki

<sup>26</sup> Olesko

<sup>27</sup> Hołodonic

<sup>28</sup> It is closed by paper after the document reconstruction.

<sup>29</sup> Bożym

Ręka suprona Pisarza knia|zega. Z Ksiąg przywilejów<sup>3</sup>.

*Original: Державний архів Хмельницької області, ф. 120, оп. 1, спр. 3352 "Справа про землі, які належать місту Кам'янцю. Том 1. Розпочато 1537. Закінчено 1730. На 240 аркушах", арк. 1а–1а зв.*

## 2. Russian Translation

<sup>4</sup>[21] Перевод польской привилѣгии, пожалованной го|роду Каменцу Подольскому Князями Куріятовичами въ следующемъ содержаніи. |

Во имя Отца, и Сына, и Святаго Духа. Аминь<sup>5</sup>. |

Божією Милостію Мы, Князь<sup>6</sup> Юрій Курія|товичъ<sup>7</sup>, Князь и<sup>8</sup> Господарь Подольской земли, | съ братомъ нашимъ, Княземъ Александромъ. |

Да будетъ извѣстно<sup>9</sup> по семъ листу<sup>10</sup> всякому до|броду, Кто на оный <sup>11</sup>посмотритъ.

Что мы при|вабыли<sup>12</sup> къ себѣ мѣстечко Сатки до города Ка|менца, пожаловали<sup>13</sup> оному<sup>14</sup> вольности на 24 | года и земли<sup>15</sup> 204 лановъ

---

<sup>1</sup> It is closed by paper after the document reconstruction.

<sup>2</sup> Chrciciela

<sup>3</sup> There is no this sentence in the list no 2. There are such sentences lower in the list no 2: Z Archiwum Miasta Kamienca Po|dolskiego wyięto | (it is written on the right under the text). Poszliny Skarbowe kop. 54 ½ opłacone (Inscription of the later period. Probably it had been made by Kazimer Kolutsky). Kazimierz Kolucki, Radca (Personal signature).

<sup>4</sup> The beginning of the translation in list no 4: "Выписка изъ журнала въ Подольской | казенной палатѣ 28<sup>го</sup> Марта 1821 года | заключенного. | СЛУШАЛИ: |

Докладъ экономической экспедиціи, въ коемъ изъяснено | по препровожденному при сообщеніи Подольскаго Главнаго Суда | Гражданскаго Департамента о захваченныхъ города Каменца смѣж|ними владѣльцами грунтахъ дѣлу значится: Въ праздникъ С(вято)<sup>го</sup> | Иоанна Крестителя 7 ноября 1374 Года надана Городу Ка|менцу отъ Князей Юрія и Александра Куріятовичей привилле|гія, въ коей написано симі словами:"

<sup>5</sup> There is no this sentence in the list no 4.

<sup>6</sup> There is no word in the list no 4.

<sup>7</sup> The letter y is corrected.

<sup>8</sup> There is no letter in the list no 4.

<sup>9</sup> извѣстнымъ дѣлаемъ

<sup>10</sup> нашимъ письмомъ

<sup>11</sup> оное письмо

<sup>12</sup> The word is corrected from the word "при|зваль".

<sup>13</sup> дали

<sup>14</sup> имъ

<sup>15</sup> There is no word in the list no 4

между<sup>1</sup> Мукшею | и Баговицею, отъ Тарнавской<sup>2</sup> дороги<sup>3</sup>, лѣс Отко|ров<sup>4</sup>, и пожаловавъ имъ землю даже до рѣки | Днѣстра немѣря тамо ланы<sup>5</sup>, а притомъ | пожаловали береги Днѣстра<sup>6</sup> отъ устья рѣки<sup>7</sup> | Мукши до устья Баговицы. И<sup>8</sup> кромъ того | пожаловали<sup>9</sup> еще то- мужъ<sup>10</sup> городу <sup>11</sup>выгонъ отъ | городской криницы до Мукши, а Мукшею низом | къ ксіондзовским<sup>12</sup> нивамъ<sup>1314</sup>.

Когда же мѣщане | высидятъ волю<sup>15</sup>, <sup>16</sup>имѣютъ давать <sup>17</sup>отъ лановъ<sup>18</sup> | по 20 грошей.

А<sup>19</sup> судится <sup>20</sup>имъ передъ своимъ | правомъ, и предъ ихъ<sup>21</sup> ратманами<sup>22</sup>, а воеводе<sup>23</sup> | къ тому не мѣшатся нимало. Буде<sup>24</sup> же ко|торый буюринъ<sup>25</sup>, либо княжеской<sup>26</sup> служитель<sup>27</sup>, | или же землянинъ<sup>28</sup> учинить<sup>29</sup> какое преступле|ніе въ Городѣ<sup>30</sup>, за которое долженъ быть | казненъ смертію<sup>31</sup>, то мѣщане не наказывая || [21 зв.]

---

<sup>1</sup> между

<sup>2</sup> Тарнавского

<sup>3</sup> тракта

<sup>4</sup> Откорово

<sup>5</sup> а землю сію до самого Днѣстра далі къ городу тѣ имъ ланы не мѣряя

<sup>6</sup> и далі мы рѣки берега Днѣстра

<sup>7</sup> There is no word in the list no 4

<sup>8</sup> А выше

<sup>9</sup> Далі мы

<sup>10</sup> There is no word in the list 4.

<sup>11</sup> The word “пастъбища” is inserted.

<sup>12</sup> князихъ.

<sup>13</sup> винъ.

<sup>14</sup> It is underlined in the manuscript.

<sup>15</sup> А когда вольность высидеть осады мѣщане

<sup>16</sup> те мѣщане

<sup>17</sup> The word “платежа” is inserted.

<sup>18</sup> лану

<sup>19</sup> There is no letter in the list no 4.

<sup>20</sup> The word “же” is inserted in the list no 4.

<sup>21</sup> своими

<sup>22</sup> радцами

<sup>23</sup> воеводѣ

<sup>24</sup> Буди

<sup>25</sup> бояринъ

<sup>26</sup> княжеский

<sup>27</sup> слуга

<sup>28</sup> земенинъ

<sup>29</sup> учинитъ

<sup>30</sup> какую въ городѣ вину

<sup>31</sup> с коей заслужилъ бы на смертную казнь

его имѣють отослать его на наказаніе къ кня|зю на замокъ<sup>1</sup>, дабы<sup>2</sup> самъ Князь судилъ. | Буди<sup>3</sup> Княжеской землянинъ<sup>4</sup>, или<sup>5</sup> дворянинъ | имѣть будутъ судъ съ мѣщаниномъ, то су|дить ихъ воеводѣ съ войтомъ<sup>6</sup>. И буде окаженъ<sup>7</sup> | виноватъ<sup>8</sup> Княжеской<sup>9</sup> дворянинъ или земля|нинъ, то пуцай воевода беретъ вина<sup>10</sup> съ Кня|жескихъ людей, а ежели будетъ мѣщанинъ | виноватъ, то войтъ<sup>11</sup> вину возьмет. Со всѣхъ же | собранныхъ таковыхъ винъ, войтъ получить | третью часть, а двѣ части Князь<sup>12</sup> далъ | городу<sup>13</sup> на пособленіе<sup>14</sup> онаго<sup>15</sup>.

И отпустил<sup>16</sup> то|му жъ городу Князь суконные лавки, крам|ницы, сапожничьи и хлѣбные лавочки, а | равно и для продажи говядины, и притомъ | баню<sup>17</sup>. А что только изъ сего собрано бу|детъ, то имѣеть принадлежать городу для | укрепления города<sup>18</sup>. Ежели же<sup>19</sup> мѣщане<sup>20</sup> не|захотятъ<sup>21</sup> строить<sup>22</sup> города<sup>23</sup> сими денгами, | то оныя мѣщанамъ<sup>24</sup> взнестъ<sup>25</sup> въ княжескую<sup>26</sup> | казну<sup>27</sup>.

---

<sup>1</sup> мѣщане судить его не имѣють, но имѣють его отдать въ княжескую казнь на замокъ

<sup>2</sup> The word "его" is inserted in the list no 4.

<sup>3</sup> The word "же" is inserted in the list no 4.

<sup>4</sup> земенинъ

<sup>5</sup> либо

<sup>6</sup> войтомъ

<sup>7</sup> окажется

<sup>8</sup> виновнымъ

<sup>9</sup> Княжеский

<sup>10</sup> вину

<sup>11</sup> войтъ

<sup>12</sup> Княжские

<sup>13</sup> бы

<sup>14</sup> вспомошествованіе

<sup>15</sup> города

<sup>16</sup> Letter "п" is corrected.

<sup>17</sup> А коморы, суконные лавки, есть ли сапожнические, хлѣбные, рѣзнические и бани, то Князь пожаловалъ къ городу.

<sup>18</sup> А сколько изъ сего собрано будетъ денегъ, то имѣеть принадлежать къ городу, мѣщане имѣють исправлять городъ для самыхъ себе.

<sup>19</sup> А гдѣбы

<sup>20</sup> Letter "е" is corrected

<sup>21</sup> не хотѣли

<sup>22</sup> помогать

<sup>23</sup> городу

<sup>24</sup> деньги

<sup>25</sup> имѣють быть отданы

<sup>26</sup> казну

<sup>27</sup> княжескую

Естлибы же случилось<sup>1</sup>, что который | человекъ вымретъ съ женою и семѣи|ствомъ<sup>2</sup> своимъ, то держать тотъ домъ | войту и мѣщанамъ годъ и 6<sup>3</sup> недѣль<sup>4</sup>, | а ничего изъ онаго не брать, пока не отъи|щется<sup>5</sup> какой родственникъ<sup>6</sup> его племени<sup>7</sup> | за тотъ<sup>8</sup> годъ и 6<sup>9</sup> недель. А буде никто | изъ родственниковъ его<sup>10</sup> не появится, то || [22] тотъ домъ дать князю,<sup>11</sup> и будетъ во власти его | отдать тотъ домъ кому пожелаетъ.

А ви|сѣдѣв волю 20 лѣт, мѣщане имѣють | платить подать, какъ и въ другихъ горо|дахъ.

А войтъ и мѣщане имѣють мнѣ, | князю, быть привержены, вѣрны и спра|ведливы, съ воеводою жъ, боярами и дворя|нами быть вмѣстѣ при худомъ и при | хорошемъ<sup>12</sup>, имѣють быть помощника|ми дѣлом и словом, и<sup>13</sup> дружбою и си|лою, и совѣтомъ безъ ималейшей хитро|сти.<sup>14</sup>

Въ чемъ сей листъ подписали и | печатью княжескою<sup>15</sup> укрепить повелѣли.

При семъ | свидѣтели: Каменецкій воевода Остафей | Матвей Мелентовичъ и съ братомъ своимъ | Семьяномъ, Червоногородскій воевода Грин|ко, Смотрицкій воевода Олеско<sup>16</sup>, Оте|ско<sup>17</sup> Городонецъ<sup>18</sup>, Васько Кобъяцъ.

Писанъ | листъ въ замкѣ Каменецкомъ, лѣта | отъ Рождества Хрестова 1374<sup>го</sup> ноября | 7 дня на праздникъ Святаго Ивана Хрестителя, рукою супрона княжес|кого писаря.

Съ польской выписки пе|релвелъ переводчикъ Когутовек ||.

<sup>1</sup> случиться

<sup>2</sup> семействомъ

<sup>3</sup> шесть

<sup>4</sup> недель

<sup>5</sup> отыщется

<sup>6</sup> наслѣдникъ

<sup>7</sup> или его племе

<sup>8</sup> оной

<sup>9</sup> шесть

<sup>10</sup> There is no word in the list no 4.

<sup>11</sup> The word is written above the line.

<sup>12</sup> Above this word "добрым" is written by pencil.

<sup>13</sup> There is no letter in the list no 4.

<sup>14</sup> The list no 4 ends

<sup>15</sup> The word is written by pencil above the line.

<sup>16</sup> It must be Олеско in the manuscript.

<sup>17</sup> It must be Олеско in the manuscript.

<sup>18</sup> It must be Голодонецъ in the manuscript.

*Original: Державний архів Хмельницької області, ф. 120, оп. 1, спр. 1631: "Про межі міста Кам'янець-Подільського і з суміжними володіннями і державними селищами. Том 1. Почато 24 листопада 1799 р. Закінчено 11 червня 1800 г. На 130 аркушах", арк. 21–22 зв.*

## ARCHIVES

ДАХМО – Державний архів Хмельницької області [State Archives of Khmelnytskyi Oblast].

Фонди К-ПДІМЗ – Фонди Кам'янець-Подільського державного історичного музею-заповідника [The Funds of the Kamianets-Podilskyi State Historical Museum-Reserve].

## BIBLIOGRAPHY

Білецька О. *Поділля на зламі XIV–XV ст.: до витоків формування історичної області*. Одеса: "Астропринт", 2004, 416.

Грушевський М. Матеріали до історії суспільно-політичних та економічних відносин Західної України. *Записки Наукового товариства імені Шевченка*. Львів, 1905, кн. I, т. LXIII, I–V+1–46.

Державний архів Хмельницької області. Путівник. Київ-Хмельницький: 2007, т. I, 610.

Крамар С. *Місто Кам'янець на Поділлі у XIV–XVIII століттях: магдебурзьке право, судочинство та самоврядування громад. Історико-правовий нарис*. Кам'янець-Подільський: ПП "Медобори–2006", 2010, 336 + іл.

Михайловський В. *Еластична спільнота. Подільська шляхта в другій половині XIV – 70-х роках XVI ст.* Київ: Темпора, 2012, xxii + 450.

Петров М. Кам'янець-Подільський – політико-адміністративний, оборонний, містобудівний, економічний центр Подільської землі у складі Великого князівства Литовського (60–90-і роки XIV ст.). *Ukraina Lithuanica: студії з історії Великого князівства Литовського*. Київ: Ін-т історії України Національної академії наук України, 2009, т. I, 121–133. doi: <https://doi.org/10.15407/ul2009.01.121>.

Петров М. *Місто Кам'янець-Подільський в 30-х роках XV–XVIII століть: проблеми соціально-економічного, демографічного, етнічного та історико-топографічного розвитку. Міське і замкове управління*. Кам'янець-Подільський: Аксіома, 2012, 480. + іл.

Пламеницька О. *Castrum Camenecensis. Фортеця Кам'янець (пізньоантичний – ранньомодерний час)*. Кам'янець-Подільський: ФОРП Сисин О. В., 2012, 672.

Сіцінський Ю. *Поділля під владою Литви / упорядники Ващук Д., Мошак М.* Кам'янець-Подільський: ПП "Медобори", 2006, 160.

- Jureczko A. Dokument lokacyjny Kamieńca Podolskiego. *Kamieniec Podolski. Studia z dziejów miasta i regionu* / pod red. F. Kiryka. Kraków: Wydawnictwo Naukowe Akademii Pedagogicznej, 2000, t. I, 61–66.
- Kurtyka J. *Podole w czasach jagiellońskich. Studia i materiały* / opracował Maciej Wilamowski; przedmową opatrzył Paweł Kurtyka. Kraków: Wydawnictwo Towarzystwa Naukowego "Societas Vistulana", 2011, 637.
- Tęgowski J. *Pierwsze pokolenia Giedyminowiczów*. Poznań-Wrocław: Wydawnictwo Historyczne, 1999, 320.

## REFERENCES

- Biletska, 2004 – Biletska, O. (2004). *Podillia na zlami XIV–XV st.: do vytokiv formuvannia istorychnoi oblasti*. Odesa: "Astropynt". [in Ukrainian].
- Derzhavnyi arkhiv, 2007 – *Derzhavnyi arkhiv Khmelnytskoi oblasti*. (2007). Putivnyk. (Vol. 1). Kyiv–Khmelnytskyi. [in Ukrainian].
- Hrushevskiy, 1905 – Hrushevskiy, M. (1905). Materialy do istorii suspilno-politychnykh ta ekonomichnykh vidnosyn Zakhidnoi Ukrainy. *Zapysky Naukovoho tovarystva imeni Shevchenka*, (I, LXIII), I–V+1–46. [in Ukrainian].
- Jureczko, 2000 – Jureczko, A. (2000). Dokument lokacyjny Kamieńca Podolskiego. *Kamieniec Podolski. Studia z dziejów miasta i regionu*. Kraków: Wydawnictwo Naukowe Akademii Pedagogicznej, I, 61–66. [in Polish].
- Kramar, 2010 – Kramar, S. (2010). *Misto Kamianets na Podilli u XIV–XVIII stoliattiakh: mahdeburzke pravo, sudochnystvo ta samovriaduvannia hromad. Istoryko-pravovyi narys*. Kamianets-Podilskyi: PP "Medobory–2006". [in Ukrainian].
- Kurtyka, 2011 – Kurtyka, J. (2011). *Podole w czasach jagiellońskich. Studia i materiały*. Kraków: Wydawnictwo Towarzystwa Naukowego "Societas Vistulana". [in Polish].
- Mykhailovskiy, 2012 – Mykhailovskiy, V. (2012). *Elastychna spilnota. Podilska shliakhta v druhiy polovyni XIV – 70-kh rokakh XVI st*. Kyiv: Tempora. [in Ukrainian].
- Petrov, 2009 – Petrov, M. (2009). Kamianets-Podilskyi – polityko-administratyvnyi, oboronnyi, mistobudivnyi, ekonomichniy tsentr Podilskoi zemli u skladi Velykoho kniazivstva Lytovskoho (60–90-i roky XIV st.). *Ukraina Lithuanica: studii z istorii Velykoho kniazivstva Lytavs'koho*, (I), 121–133. [in Ukrainian]. doi: <https://doi.org/10.15407/ul2009.01.121>.
- Petrov, 2012 – Petrov, M. (2012). *Misto Kamianets-Podilskyi v 30-kh rokakh XV–XVIII stolit: problemy sotsialno-ekonomichnoho, demografichnoho, etnichnoho ta istoryko-topografichnoho rozvytku. Miske i zamkove upravlinnia*. Kamianets-Podilskyi: Aksioma. [in Ukrainian].
- Plamenytska, 2012 – Plamenytska, O. (2012). *Castrum Camenecensis. Fortetsia Kamianets (piznoantychnyi – rannomodernyi chas)*. Kamianets-Podilskyi: FOP Sysyn O. V. [in Ukrainian].

Sitsynskyi, 2006 – Sitsynskyi, Yu. (2006). *Podillia pid vladoiu Lytvy*. Kamianets-Podilskyi: PP "Medobory". [in Ukrainian].

Tęgowski, 1999 – Tęgowski, J. (1999). *Pierwsze pokolenia Giedyminowiczów*. Poznań-Wrocław: Wydawnictwo Historyczne. [in Polish].



# Історіографічні розвідки

---

DOI: <https://doi.org/10.15407/ul2021.06.199>

UDC: 930.2"Борисенюк"

**Svitlana BLASHCHUK**

Candidate of Historical Sciences (Ph.D. in History), Researcher,  
Institute of History of Ukraine National Academy of Sciences of Ukraine  
(Ukraine, Kyiv), [blashchuks@gmail.com](mailto:blashchuks@gmail.com)  
ORCID: <https://orcid.org/0000-0003-1430-6353>

## **STEPAN BORYSENOK: TO THE PORTRAIT OF THE SCIENTIST\***

*The history of the law in the Grand Duchy of Lithuania has always attracted the attention of researchers. The productive period in its study was the activity of the Commission for the Study of the History of Western-Ruthenian and Ukrainian Law of All-Ukrainian Academy of Sciences (hereafter AUAS). The theoretical achievements of the commission are significant. Nowadays some of its members' works have been republished with modern commentaries, and separate studies have been devoted to them. But there are such members whose works do not have any historiographical researches despite their great scientific achievements. One of them is the historian Stefan (Stepan) Hnatovych Borysenok (May 17, 1891 – November 14, 1937).*

*S. Borysenok was a talented and extraordinary researcher. This article presents his biographical data as well as the theoretical achievements of the scientist are analyzed. The scientific achievements of the researcher in the field*

---

\* Preparation of this article was made possible thanks to the generous support of the Petro Malofij Endowment Fund (Canadian Institute of Ukrainian Studies, University of Alberta).

*of law history are not very large. They are about 10 works (thorough scientific articles) and several reviews. They were significant for that time. However a few decades later after writing of these articles modern researchers point to a significant number of inaccuracies and errors in his works. S. Borysenok's works were highly appreciated by his contemporaries and scientific mentors M. Vasylenko and O. Malynovsky. First of all they were impressed by the fact that he always tried to turn to primary sources and was critical to the works of his predecessors. His works show an excellent knowledge of the historiography of a particular research problem. In addition S. Borysenok being a lawyer by education was able to analyze in more details the certain problems that were not always clear to historians.*

*The issues related to the First Lithuanian Statute and the history of the Bar in the Grand Duchy of Lithuania had been researched by S. Borysenok since the middle of 1920<sup>s</sup>. In particular the main subject of his research in Moscow archives was "History of the Bar in Ukraine in the 16<sup>th</sup>–18<sup>th</sup> Centuries. The special articles of the researcher are interesting and original. Among them are such articles as "Formation of a Professional Bar in the Lithuanian-Ruthenian State", "Lawyer's Fee in the Lithuanian Principality in the 16<sup>th</sup>–17<sup>th</sup> Centuries" (The latter was published in the 7<sup>th</sup> issue of the "Proceedings of the Commission for the Study of the History of Western-Ruthenian and Ukrainian Law". But that issue was destroyed).*

*One of the greatest work by S. Borysenok concerns the history of the Bar formation in the first half of the 16<sup>th</sup> century.*

*Also in the late 1920's the researcher had been preparing for publication a thorough work with focus on the Lithuanian Statute (history of drafting the code, sources, lists). Correspondence with Lithuanian researcher A. Janulaitis (the ancestor of the Lithuanian Statutes historiography) indicates that the manuscript of this work (or a significant part of it) probably existed. At the same time the facts of cooperation with Lithuanian historians are recorded and they give us the opportunity to hope that the lost achievements of the researcher can still be found and introduced into scientific circulation. And we are convinced that they will be the impetus for the new scientific research and will cause a significant number of scientific discussions.*

*In the early 1930's S. Borysenok was an employee at the library. He actively worked at the acquisition of the library fund with foreign professional publications. He tried to establish and systematize international exchange.*

*On September 23, 1937 S. Borysenok was arrested on trumped up charges of alleged involvement in an "anti-Soviet nationalist organization". On October 25 of the same year he was sentenced to death via shooting (executed on November, 14).*

**Keywords:** *S. Borysenok, law history, the First Lithuanian Statute, All-Ukrainian Academy of Sciences, Commission for the Study of the History of Western-Ruthenian and Ukrainian Law of AUAS.*

**Світлана БЛАЩУК**

кандидатка історичних наук, наукова співробітниця,  
Інститут історії України Національної академії наук України  
(Україна, Київ), [blashchuks@gmail.com](mailto:blashchuks@gmail.com)  
ORCID: <https://orcid.org/0000-0003-1430-6353>

## **СТЕПАН БОРИСЕНОК: ДО ПОРТРЕТА ВЧЕНОГО**

*Історія права Великого князівства Литовського завжди привертала увагу дослідників. Продуктивним періодом в її студюванні стала діяльність Комісії для вивчення історії західноруського та українського права ВУАН. Теоретичний доробок комісії вагомий. Деякі праці членів комісії перевидано із сучасними коментарями, їм присвячено окремі дослідження. Але є й ті, про яких практично немає жодних історіографічних досліджень, попри їх великий науковий доробок. Таким істориком є Стефан (Степан) Гнатович Борисенко (17.05.1891–14.11.1937).*

*С. Борисенко був талановитим та неординарним дослідником. В даній статті подано біографічні дані та проаналізовано теоретичний доробок вченого. Науковий доробок вченого в галузі історії права не дуже великий – близько 10 праць (грунтовних наукових статей) та декілька рецензій. Для свого часу вони були значними. Утім сучасні дослідники, через кілька десятиліть після написання цих статей вказують на значну кількість неточностей та помилок. Праці С. Борисенка високо оцінювали його сучасники та наукові наставники М. Василенко, О. Малиновський. Вони свідчать про прекрасну обізнаність з історіографією тієї чи іншої досліджуваної проблеми. Окрім того, будучи юристом за освітою, С. Борисенко зміг детальніше проаналізувати певні проблеми, не завжди зрозумілі історикам.*

*Із середини 1920-х рр. С. Борисенко досліджував питання, що стосувалися Першого Литовського статуту та історії адвокатури у Великому князівстві Литовському. Одна з найбільших праць С. Борисенка стосується історії формування адвокатури у першій половині XVI ст. Наприкінці 1920-х рр. дослідник готував до друку ґрунтовну працю присвячену Першому Литовському статуту (історія складання кодексу, джерела, списки). Листування з литовським дослідником А. Янулайтісом (родоначальником литовської історіографії статутів) свідчать, що рукопис цієї праці (або значна його частина) ймовірно існував. Дані факти співпраці з литовськими істориками дають нам можливість сподіватися, що втрачені напрацювання дослідника ще можна віднайти та ввести до наукового обігу. І ми переконані, що вони стануть поштовхом до новин наукових досліджень та спричинять нову хвилю наукових дискусій.*

*На початку 1930-х рр. С. Борисенко, будучи співробітником бібліотеки ВУАН, активно працював над комплектуванням бібліотечного фонду іноземними фаховими виданнями. Він намагався налагодити та систематизувати міжнародний обмін.*

*23 вересня 1937 р. за сфабрикованим звинуваченням у нібито причетності до "антирадянської націоналістичної організації" С. Борисенка заарештували. 25 жовтня того ж року його засудили до розстрілу (страчений 14 листопада).*

**Ключові слова:** С. Борисенко, історія права, Перший Литовський статут, ВУАН.

The history of the law in the Grand Duchy of Lithuania has always attracted the attention of researchers. The productive period in its study was the activity of the Commission for the Study of the History of Western-Ruthenian and Ukrainian Law of All-Ukrainian Academy of Sciences (hereafter AUAS) (1918–1934). The chairman of this commission was Mykola Vasylenko. He considered the main task of the institution should be a systematic study of the history of Western-Ruthenian or Lithuanian-Ruthenian Law (this name is more often used in science) as well as the history of Ukrainian Law, i.e. the history of the Left Bank Ukraine Law after 1654 when it had been joined Russia. When referring "Western-Ruthenian" or "Lithuanian-Ruthenian" he meant the law in Ukrainian, Belarusian and some Russian lands of the Grand Duchy of Lithuania (Usenko, 2016: 9–10).

The theoretical achievements of the commission are significant. Nowadays some of its members' works have been republished with modern commentaries, and separate studies have been devoted to them. But there are such members whose works do not have any historiographical researches despite their great scientific achievements. One of them is the historian Stefan (Stepan) Hnatovych Borysenok (May 17, 1891 – November 14, 1937). S. Borysenok was a talented and extraordinary researcher. M. Vasylenko singled him out among others; his colleagues followed his opinions and respected him.

He was born on May 17, 1891; he was educated at the 4<sup>th</sup> Kyiv Gymnasium, which he left in 1908. The same year he entered Kyiv Imperial University of St. Volodymyr to the Faculty of Law which he graduated from in 1913 (ДАК, ф. Р-871, оп. 2, спр. 43, арк. 5а–5а зв.) with a graduate work "Legislative Significance of the Boyar Duma in Moscow State" (ДАК, ф. Р-871, оп. 2, спр. 43, арк. 11). In 1915 he became a professor scholar at the Department of the History of Ruthenian Law at the same university, in 1918 he passed the master's exam in the history of Ruthenian law, and in 1919 he became an assistant in this subject (ДАК, ф. Р-871, оп. 2, спр. 43, арк. 7). In 1921–1923 he worked under the leadership of M. Pashe-Ozer-sky in Soviet criminal and criminal procedure law. Since 1922 he had been

working at the AUAS as a researcher in the Commission for the Study of Western-Ruthenian and Ukrainian Law (Istoriia Natsionalnoi, 1998: 100); since 1926 he had been a researcher and scientific secretary of the Public Section in the Commission for the Study of Popular Law in Ukraine (ДАК, ф. Р-871, оп. 2, спр. 43, арк. 6). In 1922 he was elected to the post of assistant in history of Western-Ruthenian Law at the Faculty of Law in Kyiv Institute of National Economy, where later he held the position of custodian of the law office.

Since 1924 he had taught the criminal process, Soviet legislation for the protection of ancient monuments and art in various universities. Some developments in Soviet law had been published at that time (Borysenok, 1924; Borysenok, 1924a). Later in 1923–1926 he taught social sciences at secondary schools. He was a member of Nestor the Chronicler Society as well as the Law Society under subordination of the Ukrainian Academy of Sciences. In 1930 he was acting professor in Kyiv Institute of National Economy where he gave lectures in the course "History of Ukrainian Law" (ДАК, ф. Р-871, оп. 2, спр. 43, арк. 36; Istoriia ukrains'koi, 2017: 58–59).

S. Borysenok's cooperation with AUAS began in 1922, when he became a freelancer in the Commission for the Study of the History of Western-Ruthenian and Ukrainian Law at AUAS. Since 1926 he had been a staff member of the Commission for the Study of the Customary Ukrainian Law of AUAS. At the same time he taught at the educational institutions of Kyiv. In 1930 the period of his job at AUAS library began. He managed the 1<sup>st</sup> and the 2<sup>nd</sup> library departments (ЦДАГО України, ф. 263, оп. 1, спр. 47006, арк. 9), supervised the departments of book use (1933), book depository (1933–1935), the bureau of international exchange (1934), participated in the criminal law section of the Commission for Study of the Soviet Law of AUAS. At the same time he worked as a lecturer in Kyiv higher institutions. Having worked in the structural units of AUAS he proved to be a promising researcher. M. Vasylenko considered him a serious historian of law.

The scientific achievements of the researcher in the field of law history are not very large. They are about 10 works (thorough scientific articles) and several reviews. They were significant for that time (Usenko, 2009: 26; Blashchuk, 2019; Blashchuk, 2019a; Boykov, 2018; Dovbyshchenko, 2019: 25–30; Starchenko, 2002; Vashchuk, 2017; Vashchuk, 2017a). However a few decades later after writing of these articles modern researchers point to a significant number of inaccuracies and errors in his works (Pirmasis Lietuvos, 2004: 31). S. Borysenok's works were highly appreciated by his

contemporaries and scientific mentors M. Vasylenko and O. Malynovsky. First of all they were impressed by the fact that he always tried to turn to primary sources and was critical to the works of his predecessors. He could argue his position: "our work should be completely critical as for the old schemes. We should try to explore some legal bases of Ukrainian law. There can be considerable differences" (Protokoly Komisii, 1927: 500). Even despite the difficult financial situation at the academy (business trips were not paid at all or were only partially funded) he went to Moscow to study the Lithuanian metrics (Protokoly Komisii, 1927: 469; Okynshevych, 1929: XIX). His works show an excellent knowledge of the historiography of a particular research problem. In addition S. Borysenok being a lawyer by education was able to analyze in more details the certain problems that were not always clear to historians. That is why M. Vasylenko involved him in a complex and long-term project: compiling a dictionary of Ukrainian legal antiquity (Okynshevych, 1929: XX).

According to the distribution of topics which had been planned, S. Borysenok studied punitive institutions in ancient Russian, Lithuanian-Ruthenian and Ukrainian law. Of course, in this context, he could not ignore "Rus'ka Pravda" and the Lithuanian Statutes. At that time the study of "Rus'ka Pravda" gained new momentum, new lists were found and new archeographic publications were being prepared. At the Commission regular meetings S. Borysenok made a number of reports in particular such as "The Flow and Expulsion of «Rus'ka Pravda»", "Arson in «Rus'ka Pravda»" and "Horse-stealing in «Rus'ka Pravda»" (Okynshevych, 1925: 4). When summarizing this material later he prepared an article "Criminal Content of «Rus'ka Pravda» stream" (Borysenok, 1925).

The issues related to the First Lithuanian Statute and the history of the Bar in the Grand Duchy of Lithuania had been researched by S. Borysenok since the middle of 1920<sup>s</sup>. In particular the main subject of his research in Moscow archives was "History of the Bar in Ukraine in the 16<sup>th</sup>-18<sup>th</sup> Centuries" (ДАК, ф. Р-871, оп. 2, спр. 43, арк. 3 зб.). The special articles of the researcher are interesting and original. Among them are such articles as "Formation of a Professional Bar in the Lithuanian-Ruthenian State" (Protokoly Komisii, 1927: 486-490; Borysenok, 1927a), "Lawyer's Fee in the Lithuanian Principality in the 16<sup>th</sup>-17<sup>th</sup> Centuries". (The latter was published in the 7<sup>th</sup> issue of the "Proceedings of the Commission for the Study of the History of Western-Ruthenian and Ukrainian Law". But that issue was destroyed). These articles were published on the pages of "Pro-

ceedings..." and analyzed in detail by modern researcher D. Vashchuk (Vashchuk, 2017: 308–313).

One of S. Borysenok's the greatest work concerns the history of the Bar formation in the first half of the 16<sup>th</sup> century (Borysenok, 1927a). According to the scholar's opinion the legislative regulation of the law practice took place after the introduction of the First Lithuanian Statute in 1529. In particular the lawyers' place of activity became "*zemski* (provincial) courts and economic (central) court later the Main Lithuanian Tribunal" (Borysenok, 1927a: 83).

The scientist believed that the reason for the Bar emergence was the replacement of subsistence economy to the monetary one. In his opinion "there is a need for precise, fixed in the form of the law, legal norms that would ensure both the validity of legal relations and the definition of the order for protecting interests in court". Therefore as a result of the Statute introduction in 1529 the professional Bar began to grow (Borysenok, 1927a: 91). As the historian had established before the Statute "no importance had been given to who exactly had the right to speak on behalf of another person in court; they had not been interested even in writing down the procurator's name". Their jurisdiction included both criminal and civil cases (Borysenok, 1927a: 93–94). The important tools for resolving litigation before the pre-statue period remained also the rules of customary law (nationwide importance) as well as local customs. In this context S. Borysenok rightly remarked that "to resolve the case without agreeing with the local custom it would be to insult this law. Not hoping to resolve the case well the economic court sometimes considered it was better to refer the case to a local court" (Borysenok, 1927a: 96–97).

The Statute adoption in 1529 gave preference to a written law over a customary one, but "judicial proceedings are imbued with formalism. The happy ending of the process mainly depended not only on the existence of arguments that the parties had but also on whether they fully met the requirements of the law" (Borysenok, 1927a: 106). Therefore success depended on perfect knowledge of the law, the ability to highlight the content of the case in court by both parts the plaintiff and the defendant. According to the scientist's opinion women needed the greatest protection in court as their interests were represented mainly by their husbands or so-called friends (Borysenok, 1927a: 111).

Any assistance was not free and was paid as it was agreed. For example in one of the lawsuits the author provides information about the following

reward: "two poses of Luna cloth, a horse's fur coat and five kopecks of money, total reward for forty five kopecks of money". Thus a fee ("*pomochnoye*") appeared and "it had become a sign of a special legal profession birth for the people who are hired to conduct other people's cases in court" (Borysenok, 1927a: 116–117).

S. Borysenok dedicated a separate article entitled "Lawyer's Fee in the Lithuanian Principality in the 16<sup>th</sup>–17<sup>th</sup> Centuries" to the award for the lawyer practice. This text had to be published in the seventh issue of "Proceedings..." However because of the several authors' arrests the issue was destroyed. Due to the foreword of the Commission chairman M. Vasylenko its content and brief information about the texts of publications are known. Regarding S. Borysenok's text he noted that "the fee was a private contract of the lawyer and the client". It was a payment for the professional services of a lawyer; the fee was provided as one of the types of court costs and was included in the contract of the lawyer with the client. Lawyers were rewarded with land, money and other things" (ІР НБУВ, ф. 40, оп. 1, од. зб. 449, арк. 2; Vasylenko, 2006: 449). That is we have a short quote or the content narration of this study. We can only hope that the full text of S. Borysenok's article, and possibly the entire issue, will be found in one of the archives.

S. Borysenok's next study is devoted to the lists of the First Lithuanian Statute, which "quite directly completes the long preliminary unification process of the ancient legal separate systems of the ancient Ruthenian lands united under the supremacy of Lithuania" (Borysenok, 1929a). Contrary to the order of Sigismund I the Old the Statute, was not published. S. Borysenok expresses his own point of view on the reasons for the emergence of its various lists. According to his idea it was due to the lawsuit, when gaps in the Statute norms could be filled through the Sejm. However in reality it was not the case, and therefore "each owner of the Statute copy supplemented and corrected the Statute from his practical point of view on the applicability of this or that legal norm". The biggest problems arose when consideration of a case was on the "highest juridical authority", when "the individual's own list was constricted with the economic list and legal defense according to his list of the Statute was dangerous" (Borysenok, 1929a: 47).

In the following sections of the article the author subjects to scientific analysis of the Statute lists 1529 which he knew, although the description of the manuscripts is taken from I. Danylovych edition. In particular, S. Bo-



rysenok considered 4 lists in Ruthenian languages (Dzialinsky, Fyrliivsky, Slutsky and Vilynsky), one in Latin (Porytsko-Pulavsky) and two translations into Polish (Ostrobramsky and Svidzynsky) (Borysenok, 1929a: 54–64). According to the content, the historian divided the lists into two groups: short edition (Dzialinsky, Fyrliivsky, Porytsko-Pulavsky) And wide edition (Vilynsky, Slutsky, Ostrobramsky). In the lists of the second group some norms had been changed and new ones had been added. S. Borysenok made a comparative analysis of the norms for the Statute different lists and compared them with the documents of judicial practice. He came to the following conclusion: "1) the originals (or maybe it was one original) from which the lists of the broad edition had been copied out (Vilynsky, Slutsky, Polish) are supplemented and corrected copies of the Statute; 2) these originals were by no means economic copies. This is a private work because the articles which they contained were not in the economic list" (Borysenok, 1929a: 95).

Actually in this article S. Borysenok for the first time tried to analyze the discrepancy of some (but not all) lists which had been saved (Pirmasis Lietuvos, 2004: 30). However he made a number of mistakes: he failed in quite understanding that Slutsky and Vilynsky lists were the same, although he stipulated such a possibility. Modern researchers associate all his errors and inaccuracies with a weak base of sources and insufficient knowledge of the historiography as it is (Pirmasis Lietuvos, 2004: 31).

S. Borysenok analyzed a rather large number of court cases and tried to find out whether the economic list of the Statute existed. According to his observations, such situations held when the case had been considered in the economic court in accordance with the Statute, but that norm was either not in any of the lists, or it had been amended (Borysenok, 1929a: 97–100). The author also concluded that "the list used in the economic court had its own numbering unknown to us in general. It does not coincide with the lists of the Statute which are known now" (Borysenok, 1929a: 104). The general result was quite categorical: "no one economic list of the Statute left" (Borysenok, 1929a: 109).

Part of the research for the Lithuanian Statute was the work "Customary Law of the Lithuanian-Ruthenian State in the early 16<sup>th</sup> Century" (Borysenok, 1928a). In this article the author shows the importance of the customary law in the Lithuanian state emphasizing that it was of a local nature. The author finds out the process of the law slow formation along with the custom as well as the relationship of law and custom. Thereby he

shows which norms of the custom were codified and enshrined legally, the meaning and reception of "Rus'ka Pravda" norms in the Lithuanian state.

A common type of the Commission's staff work for the Study of the History of Western-Ruthenian and Ukrainian Law of AUAS was the writing of reviews and surveys. S. Borysenok's work was not an exception. The Commission's staff did not formally approach this type of work, so reviews often generated interesting scientific discussions. First of all it applies to the reviews for R. Lashchenko's work which were published in the second issue of "Proceedings...". These are reviews for the first volume of R. Lashchenko's monograph, his articles as for the Lithuanian Statute (Borysenok, 1926a; Borysenok, 1926b). A review of Mark Cosven's monograph was published in the same issue (Borysenok, 1926). In the third issue he analyzed the work of Adam Vetulani on the development of the trial in Poland in the 13<sup>th</sup> – early 16<sup>th</sup> centuries (Borysenok, 1927). In the sixth issue his review of the work for Polish researcher Jan Adamus "Z zagadnień prawa Litewskiego. Lviv. 1926 page 56 (Historical and legal monument edited by Przemysław Dąbkowski volume 2<sup>nd</sup>)" (Borysenok, 1929). S. Borysenok raises the issue for defining the concept of "Lithuanian Law" (Borysenok, 1929: 474). The author analyzes in detail the use of the terms "Lithuanian Law", "Lithuanian-Ukrainian Law", "Lithuanian-Belarusian Law", "Lithuanian-Ruthenian Law" and "Western-Ruthenian Law" in science. In such a way he showed the tendency of politicization and "nationalization" of the legal heritage in Lithuanian-Ruthenian state (Borysenok, 1929: 479–480). Actually this issue was the cause of controversy with the R. Lashchenko's works. The scholar clearly stated his position that the most correct term is "Lithuanian-Ruthenian Law", as "it leaves the Lithuanian ethnographic element, and on the other hand points to the law-making factor "Ruthenian" in the historical sense of Rus (Ukraine and Belarus)" (Borysenok, 1929: 480).

S. Borysenok showed his position as for the national character of the Lithuanian Statute in a large article in the Belarusian edition: "The National Character of the Lithuanian Statute 1529" (Barysienak, 1927; Barysienak, 1927a). In this article S. Borysenok tried to trace the history of the Statute research. Particular attention is paid to the analysis of sources (Barysienak, 1927: 139–160; Barysienak, 1927a: 136–157). He pays considerable attention to the Grand Duke's privileges, raises the issue of the influence "Rus'ka Pravda" and Polish law as well. According to S. Borysenok the main source of the First Lithuanian Statute were both customary law and judicial

practice of the main core in GDL which included ethnographic Lithuania and part of Belarus (Barysienak, 1927a: 152), therefore he calls this document a monument of "Lithuanian-Belarusian Law" (Barysienak, 1927a: 157). He also commented on many articles of the First Lithuanian Statute. The study "Fedir Yevlashevsky, a Belarusian practitioner-lawyer of the 16<sup>th</sup> century" (Barysienak, 1928) is no less interesting and original. It was also prepared for the Belarusian edition. However according to the logic of the presentation, this is one of the subjects related to the practice of law, which at that time had been investigated by S. Borysenok.

In the early 1930's S. Borysenok was an employee at the library. He actively worked at the acquisition of the library fund with foreign professional publications. He tried to establish and systematize international exchange. He described his vision of it in detail in the article "Active Organization of International Exchange in the Scientific Library" (Архів НБУВ, оп. 2, спр. 28, арк. 1-14). It was submitted for publication and included in the publishing plan for 1936 (Архів НБУВ, оп. 1, спр. 516, арк. 14). But due to his fire and arrest it remained in the manuscript. Another such material was the article "The Problem of the Book Depository in the Scientific Library" (Архів НБУВ, оп. 1, спр. 516, арк. 14). These developments and the researcher's desire to improve the work of the library only remained on paper. March 11, 1935 he was fired from the library as "one who failed in his duties" (Архів НБУВ, оп. 1л, спр. 46а, арк. 10). This decision in that political situation was "forced" and "understandable" (Dubrovina, Onyshchenko, 2003: 259-260).

In the late 1920's and early in 1930's when the situation at the academy changed significantly, many scientists had to leave the problematic research and continue their studies in the "right" perspective. In addition the communist regime demanded a critique of all previous work of "bourgeois", "liberal" and "nationalist" historiography. S. Borysenok was forced to change his research plans. He drew attention to the law of other historical periods ("Lynchings of Criminals in 1917" (Borysenok, 1928)), as well as "critically" and "self-critically" studied the works of his predecessors ("Russian Great Power in the Concept of "History of Western-Ruthenian Law": Kiev "school" of Professor M. Vladymyrsky-Budanov" (Borysenok, 1932)).

Also in the late 1920's the researcher had been preparing for publication a thorough work with focus on the Lithuanian Statute (history of drafting the code, sources, lists) (ІР НБУВ, ф. 40, оп. 1, од. зб. 239, арк. 1-

1 зб.). This work of the Commission was planned and primarily related to the preparations for the 400<sup>th</sup> anniversary of the First Lithuanian Statute. It was the very problem that he worked actively during 1928–1929. The work was supposed to be completed in 1931 in the form of a separate edition total 15 author's sheets (IP НБУВ, ф. 40, оп. 1, од. зб. 238, арк. 3). According to L. Okynshevych S. Borysenok conducted the preparatory stage, but then everything was delayed because exactly like this publication had been started by Polish scientists (Okynshevych, 1929: XVIII–XIX). Such a publication had been never prepared by Polish researchers at that time but instead of it in 1929 a large-scale scientific conference was held in Vilnius. The materials of the conference were published in 1935 and generated a number of interesting and constructive scientific discussions (Księga pamiątkowa, 1935).

In those conditions both S. Borysenok's and the Commission work was complicated and made impossible due to the availability of archival material. Thorough work only could be prepared with the involvement of the most known lists which had been stored in foreign archives and libraries. In addition the political situation did not promote scientific contacts and exchange, so the works and experience of foreign colleagues were beyond access. And it was the obstacle which also complicated the research process.

However, the researcher most likely did not stop working. Correspondence with Lithuanian researcher A. Janulaitis (the ancestor of the Lithuanian Statutes historiography (Pirmasis Lietuvos, 2004: 34)) indicates that the manuscript of this work (or a significant part of it) probably existed. In the late 1920<sup>s</sup> in Lithuania the issue as for publishing the First Lithuanian Statute in Lithuanian language had been arisen. Certainly the impetus was the 400<sup>th</sup> anniversary of the historic document. On December 15, 1929 due to the anniversary a festive meeting of the scientific community was organized at the University of Lithuania (Kaunas), and A. Janulaitis and I. Jonynas made reports. Then it was decided to prepare the publication of the First Lithuanian Statute (Pirmasis Lietuvos, 2004: 35). A. Janulaitis personally addressed to S. Borysenok in regards the possibility of translating and publishing his work in Lithuania (LMAB. Rankraščių skyrius, f. 267, № 307, l. 3). The Lithuanian side offered a fee of \$ 20 per sheet and sent an advance of \$ 50 (LMAB. Rankraščių skyrius, f. 267, № 307, l. 7, 13). On October 19, 1935 S. Borysenok announced that the work consisted of 12 author's sheets, but after completion it might have 15. The structure of the work was as follows: "1) The problem in scientific research of the

Lithuanian Statute 1529; 2) The main directions of the Lithuanian Statute 1529 study in the historical literature; 3) The history of the Lithuanian Statute drafting; 4) Lists of the Lithuanian Statute; 5) Sources of the Lithuanian Statute; 6) Conclusions" (LMAB. Rankraščių skyrius, f. 267, № 307, l. 11). However in 1935 S. Borysenok was fired, persecution began and he was arrested. The project had not been implemented.

On September 23, 1937 S. Borysenok was arrested on trumped up charges of alleged involvement in an "anti-Soviet nationalist organization". On October 25 of the same year he was sentenced to death via shooting (executed on November, 14) (ЦДАГО України, ф. 263, оп. 1, спр. 47006, арк. 81). The family was deported from Kyiv and all property was confiscated. The criminal case does not contain information about the seizure of manuscripts and the library, so their fate can only be guessed.

The materials of the criminal case evidence that the system broke a person: the defendant "confessed" to everything that the People's Commissariat for Internal Affairs accused him of, signed all the "confessional" protocols of interrogations. In 1958 he was rehabilitated posthumously due to "the absence of a crime" because the evidences were not "confirmed" (ЦДАГО України, ф. 263, оп. 1, спр. 47006, арк. 88). A certificate of rehabilitation was sent to his wife Olena Borysenok, who lived in Bila Tserkva region, Kyiv oblast (ЦДАГО України, ф. 263, оп. 1, спр. 47006, арк. 92 зв.).

At the same time the facts of cooperation with Lithuanian historians are recorded and they give us the opportunity to hope that the lost achievements of the researcher can still be found and introduced into scientific circulation. And we are convinced that they will be the impetus for the new scientific research and will cause a significant number of scientific discussions.

## **ARCHIVES**

Архів НБУВ – Архів Національної бібліотеки України ім. В. І. Вернадського [Archive of the V. Vernadskyi National Library of Ukraine].

ДАК – Державний архів м. Києва [State Archive of Kyiv].

ІР НБУВ – Інститут рукопису Національної бібліотеки України ім. В. І. Вернадського [Manuscript Institute of the V. Vernadskyi National Library of Ukraine].

ЦДАГО України – Центральний державний архів громадських об'єднань України [Central State Archives of Public Organizations of Ukraine].

LMAV – Lietuvos mokslų akademijos Vrublevskių biblioteka. Rankraščių skyrius [The Wroblewski Library of the Lithuanian Academy of Sciences. Manuscripts Department].

## **BIBLIOGRAPHY**

- Барысёнак С. Нацыянальны характар Літоўскага Статуту 1529 г. *Полымя*. Беларуская часопісь літаратуры, політыкі, эканомікі, гісторыі. Менск: Беларускае Дзяржаўнае Выдавецтва, 1927, № 6, 139–165.
- Барысёнак С. Нацыянальны характар Літоўскага Статуту 1529 г. *Полымя*. Беларуская часопісь літаратуры, політыкі, эканомікі, гісторыі. Менск: Беларускае Дзяржаўнае Выдавецтва, 1927, № 7, 136–157.
- Барысёнак С. Хведар Еўлашэўскі, беларускі практык-юрысты XVI веку. *Полымя*. Беларуская часопісь літаратуры, політыкі, эканомікі, гісторыі. Менск: Беларускае Дзяржаўнае Выдавецтва, 1928, № 5, 120–142.
- Блащук С. Степан Борисенко як історык украінска-літовскага права. *VI Міжнародна навукава конференцыя “Украіна і Вялікае князівства Літовскае в XIV–XVIII ст.: політычны, эканамічны, міжнацыянальны та сацыякультурны відносіны в загалнаеўрапейскаму вимірі”*. Кам’янець-Подільскі, 18–21 вересня 2019 р. *Програма та тэзі доповідей*. Київ: Інститут історыі Украіны НАН Украіны, 2019, 21–23.
- Блащук С. Історыя права. *Удод О., Блащук С., Верменич Я., Ковалевська О., Ясь О. Нарысы з сацыякультурнай історыі украінскага історыіапісання: субдысцыплінарны напрамы – 2 / Упоряд. текстів й наук. апарату Н. Пазюра; За загал. ред. В. Смолія. НАН Украіны. Інститут історыі Украіны. Київ: Генеза, 2019, 137–169.*
- Бойков О. Питання рэцепцыі у літовска-рускіму праві в «Працях Комісіі для выучвання історыі західно-рускіа та вкраінскага права ВУАН». *Scriptorium nostrum*, 2018, № 2 (11), 303–312.
- Борисенко Стафан Гнатович. *Історыя украінскаі бібліатечнаі справы в іменах (кінець XIX ст. – 1941 р.): матэрыялы до біобібліаграфічнаго словніка / авт.-уклад. Л. В. Гарбар; ред. кол.: Г. В. Боряк, Л. А. Дубровіна (голова), В. І. Попик та ін.; НАН Украіны, Нац. б-ка Украіны ім. В. І. Вернадскаго, Ін-т рукопісу. Київ, 2017, 58–59.*
- Борисенко С. [Рец.] Adam Vetulani. *Pozew sądowy w średnio- wiecznym pro- cisie polskim*. Kraków 1925. Стор. 115. *Праці Комісіі для выучвання історыі західно-рускіа та вкраінскага права*. Київ: З друкарні Украінскаі Академіі Наук, 1927, вип. 3, 446–450.
- Борисенко С. [Рец.] Марк Косвен. *Преступление и наказание в догосудар- ственном обществе*. Москва. 1925. Стор. 135. *Праці Комісіі для выуч- вання історыі західно-рускіа та вкраінскага права*. Київ: З друкарні Украінскаі Академіі Наук, 1926, вип. 2, 277–279.

- Борисенко С. [Рец.] Проф. Р. Лашенко. Литовський Статут, яко пам'ятник українського права. Науковий збірник Українського університету в Празі. Том I. Прага. 1923, стор. 66–95. *Праці Комісії для вивчення історії західно-руського та українського права*. Київ: З друкарні Української Академії Наук, 1926, вип. 2, 288–289.
- Борисенко С. [Рец.] Р. Лашенко Проф. Укр. Університету в Празі. Лекції по історії українського права. Частина перша, Княжа доба. I. Література. II. Пам'ятники права. III. Історія держави і права. Прага. Накл. Укр. Універс. В Празі. 1923. Стор. 146. *Праці Комісії для вивчення історії західно-руського та українського права*. Київ: З друкарні Української Академії Наук, 1926, вип. 2, 274–276.
- Борисенко С. Методологічні питання в науці історії литовсько-руського права: Jan Adamus. Z zagadnień prawa Litewskiego. Lwów. 1926. Стор. 56. (Пам'ятник historyczno-prawny pod redakcją Przemysława Dąbkowskiego tom II). *Праці Комісії для вивчення історії західно-руського та українського права*. Київ: З друкарні Всеукраїнської Академії Наук, 1929, вип. 6, 473–486.
- Борисенко С. Списки Литовського Статута 1529 р. *Праці Комісії для вивчення історії західно-руського та українського права*. Київ: З друкарні Всеукраїнської Академії Наук, 1929, вип. 6, 35–109.
- Борисенко С. Утворення професійної адвокатури в Литовсько-Руській державі. *Праці Комісії для вивчення історії західно-руського та українського права*. Київ: З друкарні Української Академії Наук, 1927, вип. 3, 83–149.
- Борисенко С. Звичаєве право Литовсько-руської держави на початку XVI ст. *Праці Комісії для вивчення звичаєвого права України*. Київ: З друкарні Української Академії Наук. 1928, вип. 3, 61–98.
- Борисенко С. Изгнание, как наказание по Уголовному Кодексу УССР. *Вестник советской юстиции: двухнедельный журнал / орган Народного Комиссариата Юстиции УССР и Юридического общества УССР*. Харьков: Юридическое издательство НКЮ УССР, 1924, № 19 (29), 618–620. URL: <https://www.prilib.ru/item/324033>.
- Борисенко С. К вопросу об юридической природе самоуправства. *Вестник советской юстиции: двухнедельный журнал / орган Народного Комиссариата Юстиции УССР и Юридического общества УССР*. Харьков: Юридическое издательство НКЮ УССР, 1924, № 16 (26), 502–504. URL: <https://www.prilib.ru/item/324030>.
- Борисенко С. Російське великодержавництво в концепції "Історії західноруського права" (Київська "школа" проф. М. Ф. Владімірського-Буданова). *Україна*, 1932, кн. 3, липень–вересень, 105–144.

- Борисенок С. Самосуди над карними злочинцями в 1917 р. *Праці Комісії для виучування звичаєвого права України*. Київ: З друкарні Української Академії Наук. 1928, вип. 3, 213–233.
- Борисенок С. Карний зміст «потока» Руської Правди. *Праці Комісії для виучування історії західно-руського та українського права*. Київ: З друкарні Української Академії Наук, 1925, вип. 1, 6–31.
- Василенко М. П. Передмова до сьомого випуску «Праць Комісії для виучування історії західно-руського та українського права». *М. П. Василенко. Вибрані твори у трьох томах: Том 2. Юридичні праці*. Упорядники: І. Б. Усенко (кер. колективу), Т. І. Бондарук, А. Ю. Іванова, Є. В. Ромінський. Відп. ред.: Ю. С. Шемшученко, І. Б. Усенко. Київ: ТОВ «Видавництво «Юридична думка»; Видавничий дім «Академперіодика», 2006, 448–451.
- Ващук Д. Дослідження українського права литовської доби у «Працях Комісії для виучування історії західно-руського та українського права». *Історіографічні дослідження в Україні*. Київ: Інститут історії України НАН України, 2017, вип. 27, 306–333.
- Ващук Д. Литовські Статути у повсякденній практиці середини XVI ст. (на прикладі родини Чорторийських). *Ukraina Lithuanica: студії з історії Великого князівства Литовського*. Київ: Інститут історії України НАН України, 2017, т. IV, 32–42. doi: <https://doi.org/10.15407/ul2017.04.032>.
- Ващук Д., Гловацький А., Єсюнін С. *Історія адвокатури Хмельниччини*. Київ: КВІЦ, 2018, 324. (Серія «Регіональна історія адвокатури», т. I).
- Довбищенко М. *Українська адвокатура Волині литовсько-польської доби XVI–XVIII ст.* Київ: КВІЦ, 2019, 288+16. (Серія «Регіональна історія адвокатури», т. II).
- Дубровіна Л. А., Онищенко О. С. *Історія Національної бібліотеки України імені В. І. Вернадського. 1941–1964 / НАН України, Нац. б-ка України ім. В. І. Вернадського*. Київ: Наукова думка, 2003, 357 с. (Проект "Наукова книга").
- Епістолярна спадщина М. П. Василенка. *М. П. Василенко. Вибрані твори у трьох томах: Том 3. Спогади. Щоденники. Листування*. Упорядники: І. Б. Усенко (кер. колективу), Т. І. Бондарук, А. Ю. Іванова, Є. В. Ромінський. Відп. ред.: Ю. С. Шемшученко, І. Б. Усенко. Київ: ТОВ «Видавництво «Юридична думка»; Видавничий дім «Академперіодика», 2008, 324–541.
- Історія Національної академії наук України. 1924–1928: Документи і матеріали / упоряд. В. А. Кучмаренко [та ін.]; відп. ред. О. С. Онищенко [та ін.]; НАН України. Національна бібліотека України ім. В. І. Вернадського, Інститут української археографії та джерелознавства ім. М. С. Грушевського*. Київ: [б.в.], 1998, 762.
- Оглоблин О. *Українська історіографія. 1917–1956 / пер. з англ.; підгот. до друку І. Верба, О. Юркова*. Київ, 2003, 237.



- Окиншевич Л. Десять років праці Комісії для вивчення історії західно-руського та українського права (1919–1929). *Праці Комісії для вивчення історії західно-руського та українського права*. Київ: З друкарні Всеукраїнської Академії Наук, 1929, вип. 6, XI–XXX.
- Окиншевич Л. Комісія для вивчення історії західно-руського та українського права при Соціально-Економічному Відділі Української Академії Наук. *Праці Комісії для вивчення історії західно-руського та українського права*. Київ: З друкарні Української Академії Наук, 1925, вип. 1, 1–5.
- Первый литовский статут (1529 г.) = Pirmasis Lietuvos statutas (1529 m.)* / С. Лазутка, И. Валиконите, Э. Гудавичюс. Вильнюс: Margi raštai, 2004, 521, [1].
- Полонська-Василенко Н. Исторична наука в Україні за советської доби та доля істориків. *Записки Наукового товариства ім. Шевченка*. Париж–Чикаго, 1962. Т. CLXXIII: Праці Історико-філологічної секції. Збірник на пошану українських учених знищених більшовицькою владою, 7–111.
- Протоколи Комісії для вивчення західно-руського та українського права з 1-го червня року 1926 по 1 липня року 1927. *Праці Комісії для вивчення історії західно-руського та українського права*. Київ: З друкарні Української Академії Наук, 1927, вип. 3, 466–500.
- Старченко Н. Умоцovanі – прокуратори – приятелі. Хто вони? (становлення інституту адвокатури на Волині в кінці XVI ст. *Соціум. Альманах соціальної історії*. Київ: Інститут історії України НАН України, 2002, вип. 1, 111–144.
- Усенко І. Б. М. П. Василенко як фундатор української історико-правової науки. *Правова держава*. Київ: Інститут держави і права ім. В. М. Корецького НАН України, 2016, вип. 27, 8–15.
- Усенко І. Б. Держава і право Великого князівства Литовського у дослідженнях учених Всеукраїнської Академії Наук. *Актуальні проблеми держави і права*: зб. наук. пр. / Нац. ун-т "Одеська юридична академія". Одеса: Юрид. л-ра, 2009, вип. 49, 25–32.
- Księga pamiątkowa ku uczczeniu czterechsetnej rocznicy wydania pierwszego statutu litewskiego* / Red. Stefan Ehrenkreutz. Wilno: Towarzystwo Przyjaciół Nauk, 1935, 362.

## REFERENCES

- Barysienak, 1927 – Barysienak, S. (1927). Natsyianal’ny kharakter Litowskaha Statutu 1529 h. *Polymia. Belarускаia chasopis’ litaratury, polityki, ekonomiki, historyi*, (6), 139–165. [in Belarusian].
- Barysienak, 1927a – Barysienak, S. (1927). Natsyianal’ny kharakter Litowskaha Statutu 1529 h. *Polymia. Belarускаia chasopis’ litaratury, polityki, ekonomiki, historyi*, (7), 136–157. [in Belarusian].
- Barysienak, 1928 – Barysienak, S. (1928). Khvedar Ewlashewski, belarусki praktyk-iurysty XVI veku. *Polymia. Belarускаia chasopis’ litaratury, polityki, ekonomiki, historyi*. (5), 120–142. [in Belarusian].

- Blashchuk, 2019 – Blashchuk, S. (2019). Stepan Borysenok yak istoryk ukrains'ko-lytovs'koho prava. *VI Mizhnarodna naukova konferentsiia "Ukraina i Velyke kniazivstvo Lytovske v XIV–XVIII st.: politychni, ekonomichni, mizhnatsionalni ta sotsiokulturni vidnosyny v zahalnoievropeiskomu vymiri"*. Kyiv: Instytut istorii Ukrainy NAN Ukrainy, 21–23. [in Ukrainian].
- Blashchuk, 2019a – Blashchuk, S. (2019). Istoriiia prava. *Narysy z sotsiokulturnoi istorii ukrains'koho istoriiiepysannia: subdystsyplinarni napriamy – 2*. Kyiv: Geneza, 137–169. [in Ukrainian].
- Borysenok, 1924 – Borysenok, S. (1924). K voprosu ob yurydycheskoi pryrode samoupravstva. *Vestnyk sovetskoï yustytsyy*, (16), 502–504. URL: <https://www.prilib.ru/item/324030>. [in Russian].
- Borysenok, 1924a – Borysenok, S. (1924). Izghnanye, kak nakazanye po Uholovnomu Kodeksu USSR. *Vestnyk sovetskoï yustytsyy*, (19), 618–620. URL: <https://www.prilib.ru/item/324033>. [in Russian].
- Borysenok, 1925 – Borysenok, S. (1925). Karnyi zmist «potoka» Rus'koi Pravdy. *Pratsi Komisii dlia vyuchuvannia istorii zakhidno-rus'koho ta ukrains'koho prava*, (1), 6–31. [in Ukrainian].
- Borysenok, 1926 – Borysenok, S. (1926). Mark Kosven. Prestuplenye y nakazanye v dohosudarstvennom obshchestve. Moskva. 1925. Stor. 135. *Pratsi Komisii dlia vyuchuvannia istorii zakhidno-rus'koho ta ukrains'koho prava*, (2), 277–279. [in Ukrainian].
- Borysenok, 1926a – Borysenok, S. (1926). Prof. R. Lashchenko. Lytovs'kyi Statut, yako pamiatnyk ukrains'koho prava. Naukovyi zbirnyk Ukrains'koho universytetu v Prazi. Tom I. Praha. 1923, stor. 66–95. *Pratsi Komisii dlia vyuchuvannia istorii zakhidno-rus'koho ta ukrains'koho prava*, (2), 288–289. [in Ukrainian].
- Borysenok, 1926b – Borysenok, S. (1926). R. Lashchenko Prof. Ukr. Universytetu v Prazi. Lektsii po istorii ukrains'koho prava. Chastyna persha, Kniazha doba. I. Literatura. II. Pamiatnyky prava. III. Istoriiia derzhavy i prava. Praha. Nakl. Ukr. Univers. V Prazi. 1923. Stor. 146. *Pratsi Komisii dlia vyuchuvannia istorii zakhidno-rus'koho ta ukrains'koho prava*, (2), 274–276. [in Ukrainian].
- Borysenok, 1927 – Borysenok, S. (1927). Adam Vetulani. Pozew sądowy w średnio-wiecznym procisie polskim. Kraków 1925. Stor. 115. *Pratsi Komisii dlia vyuchuvannia istorii zakhidno-rus'koho ta ukrains'koho prava*, (3), 446–450. [in Ukrainian].
- Borysenok, 1927a – Borysenok, S. (1927). Utvorennia profesiinoi advokatury v Lytovs'ko-Rus'kii derzhavi. *Pratsi Komisii dlia vyuchuvannia istorii zakhidno-rus'koho ta ukrains'koho prava*, (3), 83–149. [in Ukrainian].
- Borysenok, 1928 – Borysenok, S. (1928). Samosudy nad karnymy zlochyntsiamy v 1917 r. *Pratsi Komisii dlia vyuchuvannia zvychaievoho prava Ukrainy*, (3), 213–233. [in Ukrainian].

- Borysenok, 1928a – Borysenok, S. (1928). Zvychaieve pravo Lytovs'ko-rus'koi derzhavy na pochatku XVI st. *Pratsi Komisii dlia vyuchuvannia zvychaievoho prava Ukrainy*, (3), 61–98. [in Ukrainian].
- Borysenok, 1929 – Borysenok, S. (1929). Metodolohichni pytannia v nautsi istorii lytovs'ko-rus'koho prava: Jan Adamus. Z zagadnień prava Litewskiego. Lwów. 1926. Stor. 56. (Pamiętnik historyczno-prawny pod redakcją Przemysława Dąbkowskiego tom II). *Pratsi Komisii dlia vyuchuvannia istorii zakhidno-rus'koho ta ukrains'koho prava*, (6), 473–486. [in Ukrainian].
- Borysenok, 1929a – Borysenok, S. (1929). Spysky Lytovskoho Statuta 1529 r. *Pratsi Komisii dlia vyuchuvannia istorii zakhidno-rus'koho ta ukrains'koho prava*, (6), 35–109. [in Ukrainian].
- Borysenok, 1932 – Borysenok, S. (1932). Rosiis'ke velykoderzhavnytstvo v kontseptsii "Istorii zakhidnorus'koho prava" (Kyivs'ka "shkola" prof. M. F. Vladimirs'koho-Budanova). *Ukraina*, (3), 105–144. [in Ukrainian].
- Boykov, 2018 – Boykov, O. (2018). Pytannia retseptsii u lytovs'ko-rus'komu pravi v "Pratsiakh Komisii dlia vyuchuvannia istorii zakhidno-rus'koho ta ukrains'koho prava VUAN". *Scriptorium nostrum*, (2), 303–312. [in Ukrainian].
- Dovbyshchenko, 2019 – Dovbyshchenko, M. (2019). *Ukrainska advokatura Volyni lytovsko-polskoi doby XVI–XVIII st.* Kyiv: KVITs. [in Ukrainian].
- Dubrovina, Onyshchenko, 2003 – Dubrovina, L. A., & Onyshchenko, O. S. (2003). *Istoriia Natsionalnoi biblioteki Ukrainy imeni V. I. Vernadskoho. 1941–1964.* Kyiv: Naukova dumka. [in Ukrainian].
- Istoriia Natsionalnoi, 1998 – Onyshchenko, O. (Ed.). (1998). *Istoriia Natsionalnoi akademii nauk Ukrainy. 1924–1928: Dokumenty i materialy.* Kyiv. [in Ukrainian].
- Istoriia ukrains'koi, 2017 – Harbar, L. (Ed.). (2017). *Istoriia ukrains'koi bibliotechnoi spravy v imenakh (kinets XIX st. – 1941 r.): materialy do biobibliohrafichnoho slovnyka.* Kyiv, 58–59. [in Ukrainian].
- Księga pamiątkowa, 1935 – Ehrenkreutz, S. (Ed.). (1935). *Księga pamiątkowa ku uczczeniu czterechsetnej rocznicy wydania pierwszego statutu litewskiego.* Wilno: Towarzystwo Przyjaciół Nauk. [in Polish].
- Ohloblyn, 2003 – Ohloblyn, O. (2003). *Ukrainska istoriografia. 1917–1956.* Kyiv. [in Ukrainian].
- Okynshevych, 1925 – Okynshevych, L. Komisiia dlia vyuchuvannia istorii zakhidno-rus'koho ta ukrains'koho prava pry Sotsial'no-Ekonomichnomu Viddili Ukrains'koi Akademii Nauk. *Pratsi Komisii dlia vyuchuvannia istorii zakhidno-rus'koho ta ukrains'koho prava*, (1), 1–5. [in Ukrainian].
- Okynshevych, 1929 – Okynshevych, L. (1929). Desiat' rokov pratsi Komisii dlia vyuchuvannia istorii zakhidno-rus'koho ta ukrains'koho prava (1919–1929). *Pratsi Komisii dlia vyuchuvannia istorii zakhidno-rus'koho ta ukrains'koho prava*, (6), XI–XXX. [in Ukrainian].

- Pirmasis Lietuvos, 2004 – Lazutka, S., Valykonyte, Y., & Hudavychius, V. (Comps.). (2004). *Pervyj lytovskij statut (1529 h.) = Pirmasis Lietuvos statutas (1529 m.)*. Vyl'nius: Margi raštai. [in Russian].
- Polonska-Vasylenko, 1962 – Polonska-Vasylenko, N. (1962). Istorychna nauka v Ukraini za sovietskoj doby ta dolia istorykiv. *Zapysky Naukovoho tovarystva imeni Shevchenka*, (CLXXIII), 7–111. [in Ukrainian].
- Protokoly Komisii, 1927 – Protokoly Komisii dlia vyuchuvannia zakhidno-ruskoho ta ukrainskoho prava z 1-ho chervnia roku 1926 po 1 lypnia roku 1927. (1927). *Pratsi Komisii dlia vyuchuvannia istorii zakhidno-rus'koho ta ukrains'koho prava*, (3), 466–500. [in Ukrainian].
- Starchenko, 2002 – Starchenko, N. Umotsovani – prokuratory – pryiateli. Khto vony? (stanovlennia instytutu advokatury na Volyni v kintsi XVI st. *Sotsium. Almanakh sotsialnoi istorii*, (1), 111–144. [in Ukrainian].
- Usenko, 2009 – Usenko, I. (2009). Derzhava i pravo Velykoho kniazivstva Lytovs'koho u doslidzhenniakh uchenykh Vseukrainskoj Akademii Nauk. *Aktualni problemy derzhavy i prava*, (49), 25–32. [in Ukrainian].
- Usenko, 2016 – Usenko, I. (2016). M. P. Vasylenko yak fundator ukrains'koi istoryko-pravovoi nauky. *Pravova derzhava*, (27), 8–15. [in Ukrainian].
- Vashchuk, 2017 – Vashchuk, D. (2017). Doslidzhennia ukrainskoho prava lytovs'koi doby u «Pratsiakh Komisii dlia vyuchuvannia istorii zakhidno-rus'koho ta ukrains'koho prava» [Research into Ukrainian Law in the Period of Grand Duchy of Lithuania Rule in the Collective Volume of Scientific Papers «The Committee's Contributions for Studying the Eastern Russian and Ukrainian Law»]. *Istoriografichni doslidzhennia v Ukraini*, (27), 306–333. [in Ukrainian].
- Vashchuk, 2017a – Vashchuk, D. (2017). Lytovs'ki Statuty u povsiakdennii praktytsi seredy XVI st. (na prykladi rodyny Chortoryiskykh). *Ukraina Lithuania: studii z istorii Velykoho kniazivstva Lytovs'koho*, (IV), 32–42. [in Ukrainian]. doi: <https://doi.org/10.15407/ul2017.04.032>.
- Vashchuk, Hlovatskyi, Yesiunin, 2018 – Vashchuk, D., Hlovatskyi, A., & Yesiunin, S. (2018). *Istoriia advokatury Khmelnychchyny*. Kyiv: KVITs. [in Ukrainian].
- Vasylenko, 2006 – Vasylenko, M. (2006). Peredmovna do siomoho vypusku «Prats Komisii dlia vyuchuvannia istorii zakhidno-rus'koho ta ukrains'koho prava». *Vybrani tvory u trokh tomakh: (Vol. 2. Yurydychni pratsi)* Kyiv: TOV "Vydavnytstvo "Iurydychna dumka"; Vydavnychi dim "Akademperiodyka", 448–451. [in Ukrainian].
- Vasylenko, 2008 – Vasylenko, M. (2008). Epistoliarna spadshchyna M. P. Vasylenka. *Vybrani tvory u trokh tomakh: (Vol. 3. Spohady. Shchodennyky. Lystuvannia)* Kyiv: TOV "Vydavnytstvo "Iurydychna dumka"; Vydavnychi dim "Akademperiodyka", 324–541. [in Ukrainian].

# Рецензії та огляди

---

## ЦЕНТР МЕДІЄВІСТИЧНИХ СТУДІЙ – CENTRUM STUDIORUM MEDIAEVALIUM (2015–2020)

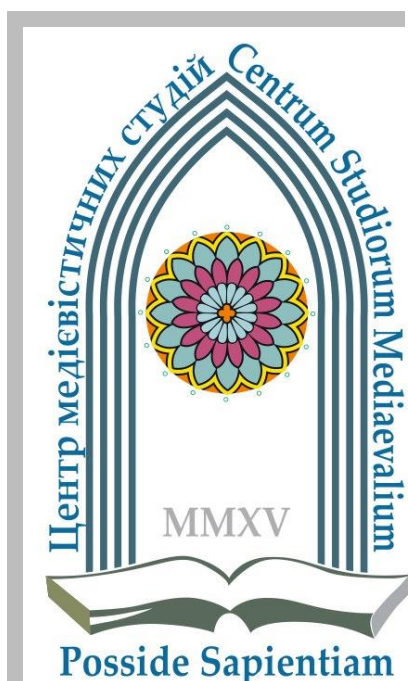

Прикарпаття та історична Галицька земля має багату спадщину, що своїм корінням сягає в античну добу та Середньовіччя. Втім пріоритет спеціалізованих медієвістичних студій краю у XIX–XX ст. належав радше значно старішим і авторитетнішим Львівському національному університету імені Івана Франка і Чернівецькому національному університету імені Юрія Федьковича.

Вивчення історії Середніх віків створеного 1940 р. Станиславівського учительського (від 1950 р. педагогічного) інституту, від 1963 р. – Івано-Франківського педагогічного інституту, а від 1992 р. – Прикарпатського університету імені Василя Стефаника (статус національного отримав 2004 р.) до кінця XX ст.



*Колектив Центру  
медієвістичних студій  
(1 травня 2019 р.).  
Зліва – направо:  
Остап Кардаш, Андрій Носенко,  
Андрій Стасюк, Мирослав  
Волощук, Ірина Тимар,  
Сергій Дубчак*



*Колектив Центру  
медієвістичних студій  
(23 грудня 2017 р.).  
Зліва – направо:  
Михайло Климович, Андрій  
Носенко, Сергій Дубчак, Андрій  
Стасюк, Мирослав Волощук,  
Остап Кардаш, Ірина Тимар*

головно залишалося сферою інтересів окремих археологів, наприклад Борис Василенко (1940–2017), Богдан Томенчук, чи істориків, як от Володимир Грабовецький (1928–2015), Ярослав Мельничук (1930–1986), Петро Сіреджук, Василь Дебенко, – та й то побіжно. Наукової школи чи напряму/ів за цей час, як зокрема у сусідніх Львові<sup>1</sup>, Чернівцях<sup>2</sup> чи інших українських університетах ще з ХІХ ст.<sup>1</sup>, на жаль, не склалося.

<sup>1</sup> Козловський С. *Медієвістика у Львівському університеті (1784–1914 рр.)*. Автореферат ... кандидата історичних наук. 07.00.02 – всесвітня історія. Львів: Львівський національний університет імені Івана Франка, 2012; Юрейко П. *Медієвістичні студії у Львівському університеті в міжвоєнний період (1919–1939)*. Автореферат ... кандидата історичних наук. 07.00.02 – всесвітня історія. Львів: Львівський національний університет імені Івана Франка, 2012.

<sup>2</sup> Балух В., Масан О. *Вивчення і викладання стародавньої, античної та середньовічної історії в Чернівецькому університеті (1875–2000 рр.)*. *Питання стародавньої та середньовічної історії, археології й етнології: Збірник наукових праць*. Чернівці: Золоті литаври, 2000, т. 3, 5–17; Їх же. *Творчий шлях кафедри етнології, античної та середньовічної історії за 60 років*. *Питання стародавньої та середньовічної історії, археології й етнології: Збірник наукових праць*. Чернівці: Золоті литаври, 2001, т. 1, 9–20.

Ситуація мала шанс змінитися після створення 1992 р. на основі кафедри загальної історії – кафедри історії Стародавнього світу і Середніх віків, що під керівництвом професора Ярослава Заборовського (1939–2021) проіснувала до 1998 р., а започаткований ним студентський науковий семінар *"Історія Церкви в античну добу і середньовіччя"* – до 1999 р.<sup>2</sup> За ці роки сформувалася плеяда небайдужих до медієвістики молодих людей, а тому після створення 1999 р. на основі кафедр історії Стародавнього світу і Середніх віків та Нової й Новітньої історії кафедри всесвітньої історії інтерес до напряму не зник. Один з останніх випускників наукового семінару та кафедри історії Стародавнього світу і Середніх віків Мирослав Волощук 2003 р. закінчив аспірантуру, 30 вересня 2005 р. на спеціалізованій вченій раді Чернівецького національного університету імені Юрія Федьковича захистив кандидатську дисертацію *"Військово-політичні стосунки Угорського королівства з Галицьким та Галицько-Волинським князівством (кінець XII–XIII ст.)"*, а 26 травня 2015 р. на спеціалізованій вченій раді Інституту українознавства ім. І. Крип'якевича Національної Академії наук України та Інституту народознавства Національної Академії наук України у Львові – докторську дисертацію на тему *"«Русь» в Угорському королівстві (XI – друга половина XIV ст.): суспільно-політична роль, майнові стосунки, міграції"*. За роки його роботи на кафедрі всесвітньої історії (від 2003 р.), функціонуванню впродовж 2006–2013 рр. студентського гуртка *"Фортеці Волині, Карпат і Прикарпаття доби Середньовіччя"* було підготовлену необхідну кадрову базу задля подальшого розширення та поглиблення медієвістичних студій.

Відтак, з ініціативи М. Волощука та згідно з наказом ректора Державного вищого навчального закладу *"Прикарпатський національний університет імені Василя Стефаника"* Ігоря Цепенди від 29 грудня 2015 р. при кафедрі всесвітньої історії на громадських засадах постав Центр медієвістичних студій (далі – ЦМС).

Фахівцями ЦМС є дипломовані випускники аспірантури кафедри всесвітньої історії, аспіранти та студенти старших курсів факультету

<sup>1</sup> Лиман С. И. *Идеи в латах: Запад или Восток? Средневековье в оценках медиевистов Украины (1804 – первая половина 1880-х гг.)*. Харків: ХГАК, 2009, 688.

<sup>2</sup> Див.: Волощук М. Заборовський Ярослав Юрійович. *Інститут історії і політології: 70 років педагогічної, наукової й громадської діяльності* / під ред. М. Кугутяка. Івано-Франківськ: Видавець Третяк І. Я., 2010, 159–160; Волощук М., Дрогобицький І., Делятинський Р. "Легенда історичного факультету". Пам'яті Ярослава Юрійовича Заборовського. *Галичина: науковий і культурно просвітній краєзнавчий часопис*. 2021, вип. 34.

історії, політології і міжнародних відносин – учні М. Волощука Андрій Стасюк (11 жовтня 2016 р. на спеціалізованій вченій раді Інституту українознавства ім. І. Крип'якевича Національної Академії наук України та Інституту народознавства Національної Академії наук України у Львові захистив кандидатську дисертацію на тему *"Місіонерська діяльність Ордену францисканців на Русі XIII – першої третини XV ст."*, досліджує місіонерську діяльність жебрущих чернечих орденів на Русі XIII–XV ст., історію середньовічних та ранньомодерних сакральних пам'яток Галича XII–XVIII ст.), Андрій Павлюк (2015–2016) (вивчав епоху Великого переселення народів III–VIII ст., франко-лангобардські військово-політичні та міждинастичні відносини V–VII ст.), Сергій Дубчак (досліджував епоху Великого переселення народів III–VIII ст., королівство вандалів і алан у Північній Африці крізь призму релігійної політики і міжконфесійного протистояння місцевих володарів), Ірина Тимар (28 вересня 2021 р. на спеціалізованій вченій раді Львівського національного університету імені Івана Франка захистила кандидатську дисертацію на тему *"Образ половців в польській історичній думці XI–XV ст."*), Андрій Носенко (досліджував генеалогію князів Рязанської землі XII – першої третини XIII ст. та долі руських князів-втікачів у землях Пястів XI–XIII ст.), Остап Кардаш (вивчає місіонерську діяльність кельтських та франкських ченців у так званій «*Молодшій Європі*» VI–IX ст., східний фронтір канонічного протистояння латинської та кирило-мефодіївської традицій IX–XI ст.), Михайло Климович (досліджує експериментальне будівництво річкового транспорту IX–XIII ст. за археологічними пам'ятками з території України, головно Подніпров'я та Подністрів'я).

В рамках наукової роботи окреслено два магістральні напрямки досліджень: *"Галич і Галицька земля (до кінця XVIII ст.)"* та *"Міграційні процеси і міжнародні відносини в Європі IX–XIV ст."*. До пріоритетів роботи фахівців ЦМС належить й вивчення фортифікаційного періоду історії міста Станиславів (1662–1812), термінологічні студії з історії Русі IX–XVI ст., експериментальна археологія та історична реконструкція, котра забезпечується завдяки співпраці з відповідними колективами *"Siegmund"*, *"Чорна Галич"*, *"Застава"*, *"Варуфорос"*, *"Форзац"*, *"Відірвана Бірка"*, а також проектом *"Середньовічна корабельня"*.

Фахівці ЦМС неодноразово брали участь у інвазійних та неінвазійних археологічних дослідженнях на терені Національного заповідника *"Давній Галич"* (Івано-Франківська обл., Україна), Історико-куль-





*Круглий стіл з питань вивчення історії Галича. Більшівці (Галицький район), 23 травня 2018 р.*



*Після лекції на запрошення. Зліва – направо: фахівець ЦМС Андрій Носенко, проф. Ігор Данилевський (Москва, Росія), директор ЦМС Мирослав Волощук, доц. Албена Стаменова (Софія, Болгарія). 13 листопада 2017 р.*



*Після лекції на запрошення. Анета Големб'ювська-Тобіаш (Плзень, Чехія) та Радослав Лівох (Краків, Польща). 2 травня 2018 р.*



*Центр медієвістичних студій – співорганізатор X Міжнародної наукової конференції серії Colloquia Russica "Дипломатія середньовічної Русі (X–XVI ст.)", 9–11 жовтня 2019 р. Краків, Польща. На світлині Мирослав Волощук та Андрій Стасюк*

турного заповідника "Давній Пліснеськ", у рамках проекту "Archaeo Centrum Čechy-Bavorsko" (за співпраці Західночеського університету у Плзні та Історичного парку Барнау-Тахов), були долучені упродовж 2015–2020 рр. до роботи грантового проекту "Włosi w europejskiej i polskiej przestrzeni kulturowej. Migracje – osadnictwo – dziedzictwo kulturowe" (Університет імені Адама Міцкевича у Познані, Польща) тощо.

Міжнародна співпраця ЦМС головно скерована на партнерів з польських наукових інституцій і вищих навчальних закладів (Варшавський, Ягелонський університети, Академія наук у Варшаві та Академія вмінь у Кракові, Університет Казимира Великого у Бидгощі, Університет Адама Міцкевича у Познані, Університет Марії Кюрі Склодовської у Любліні, Лодзький університет, Педагогічний університет імені Комісії народної освіти в Кракові), Університету Коменського у Братиславі (Словаччина), Печського та Дебреценського університетів, Університету Йозефа Аттіли у Сегеді, а також Інституту Балашші у Будапешті (Угорщина), Західночеського університету у Плзні, Карлового університету у Празі (Чехія), Інституту Великого князівства Литовського в Університеті Вітовта Великого у Каунасі (Литва), Університету Святого Климента Охридського у Софії (Болгарія), Сучавського університету імені Стефана Великого (Румунія), Республіканського інституту вищої школи в Мінську (Білорусь), Університету у Новому Саді (Сербія), Університету Любляни (Словенія) та ін.

Фахівці ЦМС отримали можливість відбути наукові стажування, проводити власні дослідження та вдосконалювати особисті професійні компетентності у рамках отриманих Стипендій Польського Комітету UNESCO (Варшавський університет, Польща), Уряду Польщі для молодих науковців (Варшава – Краків, Польща), Музею історії Польщі (Варшава, Польща), Каси імені Мянвського (Варшава, Польща), Стипендіальної програми ОБТА відділу "Artes Liberales" (Варшавський університет, Польща), Словацької академічної інформаційної агенції (SAIA, Братислава, Словаччина), Стипендії імені королеви Ядвіги (Краків, Польща), Міжнародного Вишеградського фонду (у Чехії й Угорщині), Програми академічного обміну Erasmus+ (у Польщі й Словаччині), Стипендій Фондації Дому наук про Людину (Париж, Франція), Таємного Державного архіву Пруської культурної спадщини (Берлін, Німеччина), зимових та літніх шкіл і курсів у Варшаві, Вроцлаві (Польщі), Будапешті, Дебрецені (Угорщина).

Центр медієвістичних студій теж активно *співпрацює* із Посольством Республіки Угорщина у Києві (зокрема, радником з питань культури та освіти Тамашем Вічіаном) Генеральним Консульством Республіки Угорщина в Ужгороді (на чолі з Йожефом Бугайло) та Почесним Консульством Республіки Угорщина в Івано-Франківську (на чолі з Василем Вишиванюком); Посольством Литовської Республіки в Києві (на чолі з Маюсом Януконісом); Посольством Словаччини у Києві (зокрема віце-послом Матушем Корбою), іншими українськими освітніми, академічними, музейними (у Галичі, Дрогобичі, Івано-Франківську, Києві, Львові, Ужгороді, Чернівцях) і неакадемічними осередками дослідження Середньовічної історії, зокрема *"Львівським медієвістичним клубом"* і проектом *"Локальна історія"* (Львів), *"Центром середньовічних та ранньомодерних студій Symbolon"* (2017–2020), громадським просвітницьким проектом *"ЛІКБЕЗ. Історичний фронт"* (Київ), Львівським ставропігійським Успенським братством Православної Церкви України, *"Міжнародним благодійним фондом Відновлення галицького Успенського собору"*, *Угорським культурно-освітнім центром* на чолі з Мирославою Нагорняк (Івано-Франківськ), видавництвом *"Лілея-НВ"* на чолі з Василем Іваночком (Івано-Франківськ) тощо. Фахівці ЦМС систематично дають експертні оцінки на радіо та телебаченні. Зокрема брали участь у зйомках чи підготовці серії документальних фільмів, присвячених середньовічній проблематиці, як от *"Україна: повернення своєї історії"*, *"Таємниці великих українців"* (телеканал 1+1, 2016–2019), *"Творення України: сильні особистості, складні рішення"* ("Ukraine.Sense.Community", Кирило Караченцев, 2019), *"Sykehuset Telemark"* та *"Huldra Film"* (Гаральд Омланд, Осло, Норвегія, 2020–2021), репортажах та інтерв'ю на ТРК *"Карпати"*, *"Вежа"*, *"Галичина"*, *"РАІ"* у Івано-Франківську.

Вагомим аспектом є *дидактична діяльність*. Сюди входить залучення до роботи ЦМС студентської та учнівської молоді, розробка навчальних матеріалів з історії Середніх віків як для шкіл, так і вищих навчальних закладів; розробка і поступове провадження навчальних дисциплін із середньовічної історії, котрі читаються здобувачам вищої освіти при факультеті історії, політології і міжнародних відносин Державного вищого навчального закладу *"Прикарпатський національний університет імені Василя Стефаника"* (*"Русько-угорські історичні зв'язки доби Середньовіччя (IX–XIV ст.)"*) – функціонують з 2004 р., *"Міжнародні відносини середини V – середини XVII ст.: європейський вимір"* – функціонують з 2006 р., *"Міграційні процеси та міжнародні*

**ЦЕНТР МЕДИЄВІСТИЧНИХ СТУДІЙ**  
Кафедра всесвітньої історії  
Висхіду історії, політології і міжнародних відносин  
ДНУІТ "Проворинської національній університет імені  
Василя Стефаника"

Запрошує на відкриття лекцію присвячену історіографії  
історії Середніх Віків

19 травня — ПАІРІМІКІ РОЗВИТКУ ІСТОРІОГРАФІ  
ІСТОРІЇ СЕРЕДНІХ ВІКІВ У ПЕРІОДАХ XVI — НА ПОЧАТКУ XXI СТ.



Лекцію читатиме доктор історичних наук, кандидат богослов'я, провідний науковий співробітник Інституту історії матеріальної культури РАН (Санкт-Петербург)  
Мушін Олександр Сергійович

Запрошує 26 квітня 2017 року на відкриття лекції, присвячені проблемам історії середньовічних народів в землі країни так званої "Малоднівної Європи"

8.30 год. — ФЕНОМЕН ВЕЛИКОГО СТЕПУ В ІСТОРІЇ КРАЇН ЦЕНТРАЛЬНО-СХІДНОЇ ЄВРОПИ V—XII ст.  
10.05 год. — ПОЛОВЕЦЬКІ БАБИ, ЯК ДЖЕРЕЛО ДО ВИВЧЕННЯ КОЧОВОЇ КУЛЬТУРИ XI—XIII ст.



Лекцію читатиме Aneta Golembiowska-Tobiasz, викладач кафедри археології Філософського факультету Західночеського університету у місті Пльзень (Чехія)

Запрошує на відкриття лекцію присвячену історії Великого Князівства Литовського і Королівства Польського

23 травня — ПОГЛЯД З СХОДУ: ІСТОРІЯ ВЕЛИКОГО КНЯЗІВСТВА ЛИТОВСЬКОГО І КОРОЛІВСТВА ПОЛЬСЬКОГО В МІНІАТУРАХ ЛИНЕВІГО ЛІТОНСЬКОГО ЗВІДІННЯ XVI СТ.



Лекцію читатиме кандидат історичних наук, докторант історичного факультету Білоруського державного університету в Мінську — Олександр Мартинюк

Запрошує на відкриття лекцію присвячену біографії племенника короля Русі Данила Романовича — галицького князя Ростислава Михайловича (бл. 1219 — до 1264)

24 травня — ГАЛИЦЬКИЙ КНЯЗЬ ТА ГОСПОДАР МАЧИН РОСТИСЛАВ МІХАЙЛОВИЧ: СТОРИКНИ ІНОГРАФІ



Лекцію читатиме Дора Гарді, професор Університету міста Новий Сад (Сербія)

Початок о 10.05 - Аудиторія 25 (Центр, корп. ПНУ)

відносини в Європі X–XV ст.", "Актуальні проблеми сучасної медієвістики", "Гендерні студії з історії Русі X–XIV ст.", "Джерела до вивчення української історії в країнах Центрально-Східної Європи" – функціонують з 2016 р., "Русько-польські історичні зв'язки доби середньовіччя X–XIV ст." – функціонують з 2021 р.), робота з організації мовних курсів, необхідних для середньовічних студій (латина, середньогрецька, польська, англійська, німецька та ін.), проведення на базі Центру систематичних публічних лекцій, семінарів, практикумів та шкіл за участі відомих вітчизняних і зарубіжних медієвістів. *Дидактична і популяризаторська* робота також полягає у проведенні на базі Глушківського навчально-виховного комплексу позашкільних курсів "Історичне краєзнавство" та в рамках роботи Городенківської філії Івано-Франківського обласного державного центру туризму і краєзнавства учнівської молоді курсів "Археологічне краєзнавство", а також підготовки методичних рекомендацій на тему "Екскурсійні маршрути Давнього Галича в контексті позакласної роботи учителів суспільствознавчих дисциплін".

Впродовж 2016–2020 рр. ЦМС зі своїми публічними виступами відвідали доктор історичних наук, кандидат богослов'я, провідний науковий співробітник Інституту історії матеріальної культури Російської Академії наук в Санкт-Петербурзі Олександр Мушін; викладач кафедри археології Філософського факультету Західночеського університету в м. Пльзень (Чехія) Анета Голембьовська-Тобіаш; доктор історичних наук завідувач кафедри історико-культурної спадщини Білорусі Республіканського інституту вищої школи

в Мінську (Білорусь) доцент Олексій Мартинюк; професор Філософського факультету Університету міста Новий Сад (Сербія) Дюра Гарді; ординарний професор Школи історичних наук Національного дослідницького університету "Вища школа економіки" (Москва, Росія) Ігор Данилевський; доцент кафедри слов'янського мовознавства Факультету слов'янських філологій Софійського університету імені Святого Климента Охридського (Болгарія) Албена Стаменова; доктор філософії (PhD), співробітник Археологічного музею у Кракові (Польща) Радослав Лівох; доктор габілітований, науковий працівник Інституту історії імені Тадеуша Мантойфля Польської Академії наук (Варшава) Адріан Юсупович; доцент Теологічного факультету Університету Любляни та Факультету права і промисловості Католицького інституту (Словенія) Симон Малменвалл.

Із 2021 р. започатковано проведення постійно діючого семінару, організованого й за підтримки партнерських структур та інституцій. Так спільно із Національним заповідником "Давній Галич" 21 січня та 25 березня 2021 р., відповідно, було проведено наукові онлайн-семінари на тему "Галич і Галицька земля у дослідженнях о. Антонія Петрушевича (1821–1913)" та "Галич та Галицька земля часів князя Мстислава Мстиславовича Удатного", а також 19 травня 2021 р. на тему "Галич як столичне місто держав Ростиславовичів та Романовичів".

Поширення знань про Середньовічну історію та розвиток наукової комунікації забезпечувався через проведення в рамках роботи ЦМС наукових конференцій, присвячених різним проблемам медієвістики. Від 2011 р.

**ЦЕНТР МЕДІЄВІСТИЧНИХ СТУДІЙ**  
кафедри всесвітньої історії  
Факультету історії, політології і міжнародних відносин  
ДВНЗ "Прикарпатський національний університет  
імені Василя Стефаника"

запрошує на вікітриту лекцію, присвячену  
проблемам методології історії:

**13 листопада — ІСТОРИЧНА ТЕКСТОЛОГІЯ ТА НАУКОВА  
РЕКОНСТРУКЦІЯ ІСТОРИЧНИХ ФАКТІВ**



Лекцію читатиме: Ігор Данилевський, доктор історичних наук,  
ординарний професор Школи історичних наук Національного  
дослідницького університету "Вища Школа економіки"  
(Москва, Росія)

---

запрошує на вікітриту лекцію, присвячену середньовічній історії  
Русі та проблемам поширення слов'яноболгарської у східноєвропейській мові:

**13 листопада — ГЕОГНІЙ ВІЗНАЧЕННЯ СЕРЕДНЬОВІЧНОЇ ІСТОРІЇ  
РУСИ В БОСНІЯХ ТА РЕКОНСТРУКЦІЯ ДАВНЬОВІСЬКИХ  
УКРАЇНСЬКИХ ЛІТЕРАТУРНИХ МОВИ**



Лекцію читатиме: Албена Стаменова, доцент кафедри слов'янського  
мовознавства Факультету слов'янських філологій Софійського  
університету імені Святого Климента Охридського (Софія, Болгарія)

---

запрошує на вікітриту лекцію, присвячену проблемам хронології та типології  
археологічних пам'яток ранньосередньовічної Русі:

**2 травня — ПРОБЛЕМИ ТИПОЛОГІЇ ХРОНОЛОГІЇ  
РАНЬОСЕРЕДНЬОВІЧНИХ ПАМ'ЯТОК ПІВДЕННО-  
ЗАХІДНИХ ЗЕМЕЛЬ РУСІ**



Лекцію читатиме: Радослав Лівох, доктор філософії (PhD), співробітник  
Археологічного музею у Кракові (Польща)

---

запрошує на вікітриту лекцію, присвячену питанням  
Галицько-Волинського літопису (хроніка Романовичів) XIII ст.:

**22 листопада — ДЕЯКІ КОЛКОЛОГІЧНІ АСПЕКТИ  
ГАЛИЦЬКО-ВОЛИНСЬКОЇ ХРОНІКИ XIII ст.**



Лекцію читатиме: Адріан Юсупович, науковий працівник Інституту історії  
імені Тадеуша Мантойфля Польської академії наук (Варшава)

Початок о 9.00 годиноі — Читальний зал імені Богдана Гаврилівича  
(Потрійний корпус ІНУ)



*Учасники Міжнародної наукової конференції серії Colloquia Russica,  
Series II "Середньовічна Русь: проблеми термінології".  
25–27 травня 2017 р. Івано-Франківськ – Галич*

особисто Мирослав Волощук (а з 2016 р. – ЦМС) є постійним співорганізатором Міжнародної наукової конференції серії *Colloquia Russica* (основний організатор – др. Віталій Нагірний, Ягелонський університет, Краків, Польща), що проходили у Кракові (2010, 2015, 2019), Варшаві (2012), Перемишлі (2012, 2018), Могільно в Польщі (2013), Спішському Подград'ї у Словаччині (2014), Плзні в Чехії (2016), Львові (2017)<sup>1</sup>. Дві з них відбулися на базі Прикарпатського національного університету імені Василя Стефаника в Івано-Франківську, зокрема впродовж 20–22 жовтня 2011 р. під назвою "*Князівства Галицької і Волинської земель в міжнародних відносинах XI–XIV ст.*"<sup>2</sup>, а також впродовж 25–27 травня 2017 р. під назвою "*Середньовічна Русь: проблеми термінології*", що мала на меті артикулювати ключові методо-

---

<sup>1</sup> Волощук М. Міжнародний науковий проект "Colloquia Russica" (2010–2014 pp.). *Український історичний журнал*, 2014, № 5, 225–231.

<sup>2</sup> Orságová Z. Medzinárodná konferencia Stredoveká Rus: "Halič a Volynsko v rámci systému medzinárodných vzťahov v 11. až 15. Storočí", Ivano-Frankovsk, 20.–22. októbra 2011. *Historia nova. Štúdie k slovenským dejinám*, Bratislava, 2011, t. 2, 275–277; Kumięga M. Z gościna na Rusi. *Societas Historicorum*, 2011, № 47 (1), 16; Живачівський А., Камінська М. «Colloquia Russica». II Міжнародна наукова конференція "Князівства Галицької та Волинської земель в міжнародних відносинах (XI–XIV ст.)". *Студентські історичні зошити*, 2012, № 3, 111–112; Войтович Л. Нове в дослідженні Княжої доби. *Інститут українознавства ім. І. Крип'якевича Національної Академії наук України в 2011 р. Інформаційний бюлетень*, Львів, 2012, 97–101.

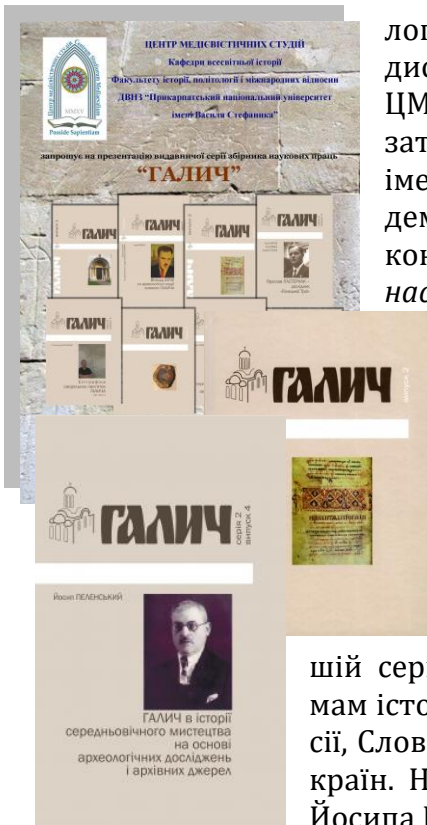

логічні проблеми сучасного медієвістичного дискурсу<sup>1</sup>. Упродовж 25–26 червня 2021 р. ЦМС став одним із партнерів та співорганізаторів проведення на базі Інституту історії імені Тадеуша Мантойфля Польської Академії наук у Варшаві Міжнародної наукової конференції "Гедиміновичі – литовська династія, її роль та вплив у історії Центральної і Східної Європи".

Від 2010 р. при кафедрі всесвітньої історії (а з 2016 р. – при ЦМС) публікується студентське періодичне видання "Студентські історичні зошити", постійною рубрикою якого є *Studia Mediaevalia*<sup>2</sup>. Від 2016 р. – за редакції М. Волощука став виходити друком збірник наукових праць "Галич" (Серія 1 і 2). У першій серії друкуються статті, присвячені проблемам історії Галича вченими з Вірменії, Польщі, Росії, Словаччини, Угорщини України, Чехії та інших країн. Натомість у Серії 2 вийшли друком праці Йосипа Пеленського (1879–1957) "Галич в історії

<sup>1</sup> Блануца А. Міжнародна наукова конференція "Colloquia Russica, Series II: Середньовічна Русь: проблеми термінології". *Український історичний журнал*, 2017, № 4, 224–226; Тимар І. Міжнародна наукова конференція Colloquia Russica, Series II "Середньовічна Русь: проблеми термінології", 25–27 травня 2017 р., Івано-Франківськ – Галич. *Галичина: науковий і культурно просвітній краєзнавчий часопис*, 2017, вип. 29–30, 372–374; Подберезкин Ф. Где, Ты, Русская земля? (из дневниковых записей участника Международной научной конференции Colloquia Russica. Series II: "Средневековая Русь: проблемы терминологии", Івано-Франковск – Галич, 25–27 мая 2017 г.). *Studia historica Europae Orientalis*, Минск, 2017, вып. 10, 241–250; Ерусалимский К. Середньовічна Русь: проблеми термінології, за ред. Мирослава Волощука і Віталія Нагірного. Івано-Франківськ–Краків 2018, 355 с. (Серія: Colloquia Russica, Series II, vol 4). *Colloquia Russica. Publication from the 9th International Scientific Conference, Przemyśl, 5th–8th December, 2018*, ed. Vitaliy Nagirnyy and Tomasz Pudłocki. Kraków: Historia Iagiellonica; Towarzystwo Przyjaciół Nauk w Preymyślu, 2019, series I, vol. 9: Rus' and Poland (10th–14th centuries), 384–389; Rier Ya. Mediaeval Rus – Problems of Terminology, Ed. Myroslav Voloshchuk and Vitaliy Nagirnyy, Ivano-Frankivsk-Krakow 2018, 355 R, IL. *Rocznik Przemyski. Historia*. 2019, R. 55, № 1 (22), 279–284.

<sup>2</sup> Волощук М. Студентські історичні зошити. – Івано-Франківськ: Прикарпатський національний університет ім. В. Стефаника, 2010–2018. *Український історичний журнал*, 2018, № 5, 232–234.



середньовічного мистецтва на основі археологічних досліджень та архівних джерел" (україномовний переклад з польськомовного видання 1914 р. у Кракові), Ігоря Коваля (1960–2019) *"Вітольд Ауліх та археологічні студії княжого Галича"*, *"Ярослав Пастернак – дослідник "Галицької Трої"*" (у співавторстві з Анною Жолоб та Андрієм Стасюком), В'ячеслава Корнієнка *"Епіграфіка сакральних пам'яток Галича (XII–XIX ст.)"*, японського історика Тору Сенґі *"Галицька та Руська землі у взаємовідносинах з Угорщиною XI–XIII сторіч"*. На завершальному етапі – підготовка упродовж 2021 р. перевидання книги Лева Чачковського (1867–1933) та Ярослава Хмільєвського (1895–1965) *"Княжий Галич"*, а також перекладу з угорської праць професорки Печського університету (Угорщина) Марти Фонт *"Галич в системі русько-угорських відносин XI–XIII ст."*.

Із запланованого – переклад з іноземних мов або ж – за потреби – адаптація сучасною українською та видання робіт з історії Галича та Галицької землі Антіна Петрушевича (1821–1913), Ісидора Шараневича (1829–1901), Мора Вертнера (1849–1921), Онтала Годінки (1864–1946), Олександра Чоловського (1865–1944), Ярослава Пастернака (1892–1969), а також сучасних польських (Ева Кубіца, Даріуш Домбровський, Адріан Юсупович), російських (Олег Іоаннісан), словацьких (Мартін Гомза, Марек Клати, Наташа Прохазкова) та угорських авторів.

За активної співпраці з Українським католицьким університетом у Львові було підготовлено факсимільне видання Галицького Євангелія XII ст., а також доповнення *"Духовна спадщина Давнього Галича"* (2018 р.). Натомість, співпрацюючи з Центром польської культури і європейського діалогу у Івано-Франківську та Центром історичних досліджень у Варшаві (Польща), 2018 р. вдалося видати друком працю уродженця Станіслава, польського історика Чеслава Хованця (1899–1967) *"Історія станіславівської фортеці (1662–1812)"* (в оригіналі – Czesław Chowaniec, *"Historia twierdzy stanisławowskiej (1662–*



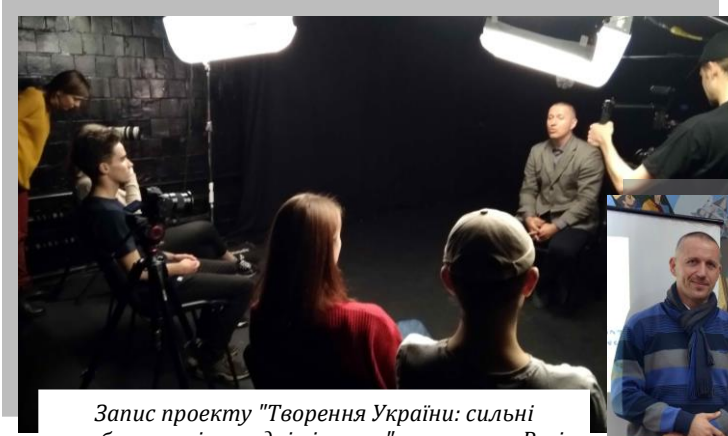

*Запис проекту "Творення України: сильні особистості, складні рішення" про короля Русі Данила Романовича. 21 грудня 2019 р. Київ*



*Після лекції на запрошення. Директор ЦМС Мирослав Волошук із проф. Адріаном Юсуповичем (науковий працівник Інституту історії імені Тадеуша Мантойфля Польської Академії наук, Варшава). 22 листопада 2018 р.*



*Робочі миті. Колектив Центру медієвістичних студій (5 січня 2019 р.). Зліва – направо: Михайло Климович, Андрій Носенко, Ірина Тимар, Андрій Стасюк, Мирослав Волошук, Остап Кардаш*



*Після лекції на запрошення. Доц. Олексій Мартинюк (Мінськ, Білорусь). 23 травня 2017 р.*

*Після лекції на запрошення. Проф. Дюра Гарді (Новий Сад, Сербія). 24 травня 2017 р.*



1812)», redakcja naukowa Myrosław Wołoszczuk, Norbert Mika, Zenowij Fedunkiw), підготовлену на основі віднайдених М. Волощуком у вересні 2015 р. авторських рукописів з Польської бібліотеки в Парижі. Паралельно ведеться переклад цієї книги українською мовою. Активно ЦМС долучений і до реконструкції Палацу Потоцьких в Івано-Франківську, вивчення спадщини цього непересічного об'єкта.

Необхідна динаміка та відчуття важливості зробленого і запланованого скріплюється насамперед любов'ю до улюбленої справи.

**Мирослав ВОЛОЩУК**

доктор історичних наук, професор,  
Державний вищий навчальний заклад "Прикарпатський  
національний університет імені Василя Стефаника",  
(Україна, Івано-Франківськ), myrkomyrko79@gmail.com  
ORCID: <https://orcid.org/0000-0002-1737-7205>

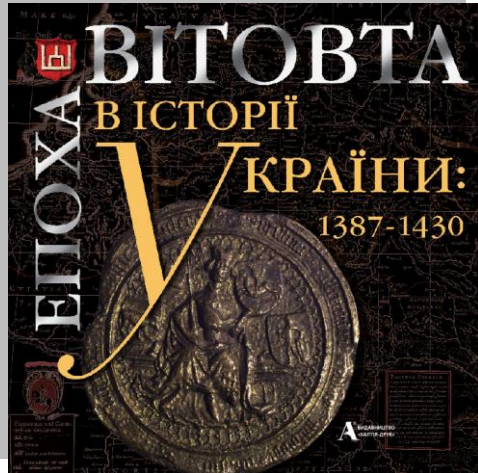

**Альфредас Бумблаускас,  
Генуте Кіркенє, Борис  
Черкас, Дмитро Ващук,  
Лорета Скурвідайте.  
ЕПОХА ВІТОВТА  
В ІСТОРІЇ УКРАЇНИ: 1387-  
1430. Київ: Видавництво  
ТОВ "Балтія-Друк", 2020.  
208 с.**

Великий князь литовський Вітовт – національний герой Литви, без сумніву належить до числа найвидатніших постатей в історії Центральної і Східної Європи. Без перебільшення можна стверджувати, що тривалий період його державного правління становить цілу окрему велику епоху, якій вже присвячено чимало праць в литовській, білоруській, польській, українській, російській та німецькій історіографіях. Більше того, останнім часом на теми, пов'язані з Вітовтом, почали з'являтися й міжнародні наукові проекти, написані об'єднаними зусиллями дослідників різних країн. Так, серед останніх таких видань особливо привертає увагу книга "Епоха Вітовта в історії України: 1387–1430", що нещодавно вийшла у видавництві "Балтія-Друк". Ініціаторами і виконавцями цього масштабного проекту виступили литовські (А. Бумблаускас, Г. Кіркенє і Л. Скурвідайте) та українські (Б. Черкас і Д. Ващук) дослідники. Зазначимо, що це вже не перше науково-популярне видання, спільно написане істориками Литви і України. Раніше, в 2010 р., у цьому ж книжковому видавництві побачив світ подібний колективний проект "Грюнвальдська битва – битва народів", присвячена 600-річчю цієї визначної події, яка за своїм історичним значенням була однією з ключових в епоху великого князя Вітовта.

Авторами концепції нового видання стали: Альфредас Бумблаускас, Генуте Кіркенє та Борис Черкас. Його поява була, в першу чергу, зумовлена тими складними геополітичними викликами, перед якими

опинилися зараз Україна і Литва. Загалом, рецензована книжка складається з передмови, чотирьох розділів та розширеного англомовного резюме. Три перших розділи цього видання у свою чергу поділена на ряд нарисів, присвячених різним аспектам епохи Вітовта в історії України. Слід відразу сказати про чудове оформлення книги. Для візуальної подачі матеріалу використано більше 250-ти мініатюр, гравюр, картин, малюнкових реконструкцій, фотографій і мап. Усі вони по-жвавляють текстовий матеріал і роблять його більш доступним й зрозумілим для пересічного читача.

У "Передмові" до цієї книжки, А. Бумблаускас і Г. Кіркенє зазначили: "Сьогодні ніхто не має сумнівів у тому, що війна на Сході України, на Донецькому фронті, є актуалією не лише для України і для Європи, але й для всього світу, а, водночас, і для Литви. Питання в цьому випадку може виникнути лише одне – навіть якщо тут запропонована теза заслуговує довіри, все таки хтось один, а може навіть більшість запитає – а як це стосується Вітовта і всієї давньої історії Великого князівства Литовського?" (с. 7). Це, справді, дуже слушне питання, оскільки більшість сучасних політиків і дипломатів обох держав часто ігнорують середньовічну історію, вважаючи недоречним заглиблюватися у такі далекі часи. Хоча, іноді тільки занурившись глибше в спільне історичне минуле, вдається знайти відповіді на ті питання, які тепер є дуже насущними. Того, на думку авторів книги, це "видання надає нове бачення епохи Вітовта в Україні. Представлені у ньому полемічні дискусії литовських та українських істориків у повноті розкривають політику та діяльність великого князя литовського Вітовта на землях України, з урахуванням контактів між литовцями і українцями в XIV–XV століттях" (с. 12).

Перший розділ називається "Шлях Вітовта в Україні до Чорного моря – литовсько-українська спадщина" (с. 15–79). Написаний він Альфредасом Бумблаускасом з використанням різних методологічних підходів у сучасній історіографії. Достатньо інтригуючи подано взаємозв'язок литовського геральдичного знаку – "стовпів" Гедиміновичів та української символу – "Тризуба". При цьому акцентується увага на двох рівнозначних за вагою подіях, що відбулися у 1253 р., тобто коронаціях князів Міндовга і Данила Романовича. Цікаво дослідник розкриває, на основі повідомлень джерел та історіографії, критерії величчя князя Вітовта. Аналізується його східна політика і прослідковуються її витоки. "Іноді ставлять запитання, – пише автор, – чи варто було



Литві йти так далеко на схід? Усі ті, кому сьогодні мила ідея Литовської держави «від моря до моря», картографічна велич, відповідало б, що, звичайно ж, варто. Однак інші заперечують, адже сили Литви були розпоршені на сході, а тим часом доля держави вирішувалася на заході, над Німаном. Однак, навряд чи утрималася б Литва проти Тевтонського Ордену, якби не сконцентрувала сили величезного ре-

гіону і якби на допомогу не прийшли руські народи" (с. 32). Під останніми розуміються білоруси та українці, які зіграли вагомую роль у стриманні агресії хрестоносців на литовські землі в XIV – на початку XV ст. Далі на прикладах Луцька, Києва, Білгорода та інших міст подаються загальні обриси "вітовтівської України" – південної складової частини Великого князівства Литовського, або як ще воно називається – "імперії Вітовта". Під кінець розділу подаються різні окремі цікаві мілітарні аспекти, пов'язані з організацією походів великого князя литовського в напрямку Чорного моря.

Другий розділ, "Український вимір Вітовта" (с. 81–159), написаний Борисом Черкасом і Дмитром Ващуком, є найбільшим за об'ємом в рецензованому виданні. Як слушно відзначили дослідники, "за влади Золотої Орди українські землі використовувалися для захисту ординців з півночі і, звісно, як плацдарм для агресії на північ. З приходом Гедиміновичів Україна-Русь перетворилась на щит з боку степу вже для Литви. Але саме Вітовту судилося об'єднати ресурси держави і спрямувати їх як у бік степу, до чорноморських берегів, Кримського півострова й навіть далекого Азовського моря, так і в напрямку Європи: Балкан, Чехії, Балтійського регіону" (с. 82). В цьому розділі докладно простежуються взаємовідносини між українськими та литовськими землями, починаючи з кінця X і до XIV ст. включно. Зазначається, що "для Великого князівства Литовського приєднання українських земель від Волині на заході до Чернігово-Сіверщини на сході мало велике значення. Це було по міркам Східної Європи урбанізовані та розвинені економічно й політично регіони. Геополітична ситуація ж стосовно степового світу змінилась дзеркально. Тепер українські землі стали щитом і плацдармом для майбутнього просування на південь і схід у бік чорноморської торгівлі, степових орд, італійських колоній, до шляхів з далекої Індії та Китаю" (с. 91). Водночас автори звернули увагу також на ряд доленосних подій мілітарного характеру: Синьоводську битву 1362 р., великий похід князів з роду Коріатовичів проти Буджацької Орди в 1374 р. та успішне відбиття наступу військ хана Токтамиша восени 1380 р. військовими силами Подільського і Київського князівств. Простежено всі етапи боротьби Вітовта за великокнязівський престол в Литві у 1388–1392 рр. Цілком виправданим є висвітлення його активної участі в міжусобиці у Золотій Орді. Більше того, на думку обох авторів, "значення подій 1399 р. є дуже важливим в історії як Золотої Орди, так і Великого князівства Литов-

ського. Держава Джучидів, не дивлячись на важкі втрати внаслідок погрому Тамерлана і громадянської війни, спромоглася знайти сили, аби відбити вторгнення ззовні. При цьому, неспроможність Кутлук-Тимура і Едигея захопити українські міста в умовах, коли основне військо Великого князівства Литовського загинуло чи було розсіяне внаслідок поразки, яскраво показала, що терени на захід від Ворскли і Дніпра втрачені для Золотої Орди остаточно. Для Вітовта поразка на Ворсклі стала жорстоким уроком. Фактично вона знаменувала кінець його переможної ходи з 1392 р. Вести політику і війну в степу за європейським сценарієм виявилось неефективним. Отже слід виробляти нову стратегію, якої ще не знав ніхто, але яка почала впливати з самої логіки подій" (с. 114). Проте окремі невеликі нариси, поміщені в цьому розділі, присвячені міській забудові та приватному житлу в містах України в кінці XIV – першій половині XV ст., а також особливостям будівництва в них оборонних споруд, чітко засвідчують, що князі з династії Гедиміновичів, і Вітовт у тому числі, послідовно запроваджували тут європейські впливи. Крім того, великому князю литовському і після розгрому на Ворсклі 1399 р. довелося й надалі вести активну політику щодо улусів держави Джучидів, внаслідок чого Вітовту таки вдалося ненадовго перетворити Велике князівство Литовське на державу, що обіймала територію від "моря до моря".

Третій розділ, "Жінки в політичному житті Вітовта Великого" (с. 161–179), написаний Генутую Кіркенє. Він цілком методологічно вписується у русло тої сучасної історіографії, яка, наразі, активно досліджує гендерний аспект. "Дійсно, – пише авторка розділу, – в ранній писемній історії Литви переважає по суті лише історія чоловіків. Про роль жінок ми в ній майже нічого не знайдемо, за винятком епізодичних згадок про кількох княгинь та дружин володарів" (с. 162). Такому стану речей не слід дивуватися, бо період другої половини XIV – першої третини XV ст. був достатньо непростим, тому якісь куртуазні моменти прослідковуються в ньому дуже фрагментарно і стисло. Як це добре показано в розділі, про жінок у епоху правління Вітовта є більше відомостей, бо вони зіграли певну роль у політичному житті Великого князівства Литовського. Так, правильно відзначено, що "княгиня Анна, одна з найосвіченіших на той час жінок Східної Європи, відіграла яскраву роль у політиці та дипломатії Вітовта, її дуже шанував і з її думкою рахувався Тевтонський Орден, а король Польщі Ягайло дарунками прагнув прихильності Анни" (с. 172). Відо-

мо, що жінки відігравали також досить важливу роль у політичних стосунках великого князя литовського з правителями Мазовецького князівства, Молдавського воєводства і Великого князівства Московського.

Останній, четвертий розділ, називається "Знаки влади великого князя литовського Вітовта" (с. 181–195). Авторкою його є Лорета Скурвідайте. В ньому висвітлюються питання, що стосуються владної символіки правителя Великого князівства Литовського. Як зазначається, "у першій половині XV ст. у Литві сформувалася, а точніше – у першій половині XV ст. Вітовт формував систему знаків володаря Литви як окремої категорії влади і власне Литви як самостійної держави. В цій системі співіснували як попередніми володарями використовувані, так і нововведені знаки. Повторюване зображення, перш за все на печатках і монетах, перегукувалося з практикою зображення володарів Європи і водночас використовувало ту сукупність символів державності Литви, яка і сьогодні представляє Литовську державу" (с. 192). Отож роль Вітовта як засновника владної знакової традиції є беззаперечною. До цього слід додати, що ці символи мали поширення не лише в Литві, але й на підвладних великому князю литовському інших землях, зокрема і в Україні.

Розширене англomовне резюме (с. 196–207) дає можливість читачеві, який не володіє українською мовою, в загальних рисах ознайомитися з матеріалом, який міститься у рецензованому виданні.

Підсумовуючи усе вище сказане, потрібно зазначити, що ця книга, написана литовськими і українськими дослідниками є помітною подією як в історичній науці Литви, так і України. Сподіваюся, що це науково-популярне видання з користю буде використовуватися не тільки серед фахових спеціалістів, але й вчителів, краєзнавців, працівників пам'яткоохоронної сфери, студентів, зрештою, усіх, кого цікавить історія держав Центральної та Східної Європи в добу пізнього Середньовіччя.

**Андрій ФЕДУК**

кандидат історичних наук, доцент, Чернівецький національний університет імені Юрія Федьковича (Україна, Чернівці), andrii.fedoruk12@ukr.net  
ORCID: <https://orcid.org/0000-0002-1305-4898>



Наукове видання

**Ukraina Lithuanica:**  
студії з історії  
Великого князівства Литовського  
**Т. VI**

Головний редактор  
*Дмитро ВАЩУК*

Оригінал-макет  
*Світлана БЛАЩУК*

Тексти подаються в авторській редакції

Підписано до друку 04.10.2021 р. Формат 70x100/16.  
Ум. друк. арк. 15,0. Обл.-вид. арк. 15,0.  
Наклад 300 прим. Зам. 41.2021 р.

Поліграфічна д-ця Ін-ту історії України НАН України  
01001, Київ, вул. Михайла Грушевського, 4

Свідоцтво  
про внесення суб'єкта видавничої справи до державного реєстру видавців,  
виготовлювачів і розповсюджувачів видавничої продукції  
Серія ДК № 5070 від 23.03.2016 р.

Отримати доступ до електронних версій попередніх томів видання можна за QR-кодами:



*2009. T. I*



*2013. T. II*



*2015. T. III*



*2017. T. IV*



*2019. T. V*